

EL M.A.T.

CIENCIA DEL DIRIGENTE DEL SIGLO XXI



P S I K O L I B R O

PRECIADA AZANCOT

MAT 21 Partners, s.l.

www.mat21.net





EL M.A.T.

CIENCIA DEL DIRIGENTE DEL SIGLO XXI

FUNDAMENTOS DE LA EMPRESA:

LAS SIETE TIPOLOGÍAS UNIVERSALES Y SUS SIETE IDIOMAS EN CASTELLANO.

PRECIADA AZANCOT

PSIKOLIBRO

MAT 21 Partners, s.l.

www.mat21.net



Título Original:

EL M.A.T. CIENCIA DEL DIRIGENTE DEL SIGLO XXI

Primera edición: Marzo, 2004

Segunda edición: Julio, 2005

Editado por: MAT 21 Partners, S.L. - www.mat21.net

© 1988-2004 Preciada Azancot

© 2004 MAT 21 Partners, S.L.

Advertencia: El M.A.T., tanto en su diseño como en el contenido de esta obra, están protegidos por la normativa vigente sobre patentes, marcas y propiedad intelectual. Queda rigurosamente prohibida la reproducción total o parcial de esta obra, así como la utilización del diseño o de la marca M.A.T. sin el expreso consentimiento contractual de su creadora y propietaria.

Esta obra recoge y completa la primera versión del M.A.T.: “El MAT, Metamodelo de Análisis Transformacional” registrado en propiedad intelectual el 11/11/1988.

PSI K O L I B R O



Para Leopoldo,
mi hombre,
mi amigo,
mi guía y
mi luz

P S I K O L I B R O



P S I K O L I B E R O



- ÍNDICE -

VOL. I

<i>- ÍNDICE -</i>	7
<i>INTRODUCCIÓN</i>	11
<i>PRIMERA PARTE</i>	23
<i>CAPITULO 1</i>	24
<i>“CONÓCETE A TI MISMO”</i>	24
<i>I. LA ESTRUCTURA DE PERSONALIDAD DEL SER HUMANO</i>	25
1) EL SOCIALIZADOR	25
2) EL CONECTADOR	31
3) EL SINTETIZADOR	36
<i>II. EL FUNCIONAMIENTO POTENCIAL INNATO DEL SER HUMANO</i>	38
a) EMOCIONES AUTÉNTICAS INNATAS	39
b) INGENIERÍA FUNCIONAL DEL SER HUMANO – CONEXIÓN ENTRE SENTIDOS, EMOCIONES Y SUBESTRUCTURAS DE PERSONALIDAD	40
<i>III. EL DISFUNCIONAMIENTO TIPOLÓGICO</i>	42
<i>CAPÍTULO 2</i>	52
<i>TU TIPOLOGÍA DE PERSONALIDAD</i>	52
<i>I. LOS MAPAS INDIVIDUALES PARA ORIENTARSE POR EL MUNDO</i>	53
1.- La generalización	55
2. La eliminación	56
3.- La distorsión	57



II. LAS SIETE TIPOLOGÍAS DE PERSONALIDAD	57
1.- UBICA TU TIPOLOGÍA: TEST	58
RESULTADOS DEL TEST	71
2.- EL SURGIMIENTO DE LA TIPOLOGÍA COMO RESULTADO DE LA DESCONEXIÓN	73
CAPÍTULO 3	122
FASES DE EVOLUCIÓN TIPOLOGICA	122
FUNDAMENTOS DE LA EMPRESA:	149
CAPITULO I	150
POSICIÓN ACTUAL DE LAS CIENCIAS ADMINISTRATIVAS SOBRE LA COMUNICACIÓN DE LA EMPRESA: EXAMEN CRÍTICO.	150
1.- EL ENFOQUE CLÁSICO	153
2.- LAS ULTIMAS TENDENCIAS	155
CAPITULO 2	159
“APRENDE Y AMA LAS DIFERENCIAS”	159
I. LA COMUNICACIÓN ESTRUCTURAL ESPONTÁNEA ENTRE LAS TIPOLOGÍAS DE PERSONALIDAD: LAS LEYES DE LA RELATIVIDAD M.A.T.	159
3°. Existe también la “cadena conectadora”:	165
4°. Existe la configuración disociadora:	166
5°. Existe, al fin, la configuración vocacional:	167
II. LA COMUNICACIÓN DEL CONTACTO INTERPERSONAL	168
A. DESCALIFICACIÓN Y MAGNIFICACIÓN	170
B. CARICIAS, C.P. Y PATADAS	171
III. LA COMUNICACIÓN COMO INTERCAMBIO EMOCIONAL	182



LA SECUENCIA ENERGÉTICA INNATA DEL SER HUMANO: FUNDAMENTO UNIVERSAL DE SUS MOTIVACIONES.	189
I. LA COMUNICACIÓN COMO INTERCAMBIO COGNITIVO:	196
EL REACTIVADOR:	201
EL PROMOTOR:	202
EL FORTIFICADOR:	204
EL CONSTRUCTOR:	205
EL REVELADOR:	206
EL LEGISLADOR	207
EL MAGNETIZADOR	208
V. EL TIEMPO EN LA COMUNICACIÓN	215
A.- Los Virtuales:	215
B.- Los Matatiempos:	216
C.- Los Dramas existenciales	218
D.- La Factividad:	220
E.- La Actividad:	221
F.- La Evasión:	221
G.- La intimidad:	222
CONCLUSION	225
CONCLUSION	226
LA TEORIA CUANTICA APLICADA A LAS TIPOLOGIAS M.A.T.	226
CUADRO 1: EVOLUCION MASA CUANTICA/ FASES TIPOLOGICAS	228
CUADRO 1: EVOLUCION MASA CUANTICA/ FASES TIPOLOGICAS (cont.)	228
CUADRO 2: EVOLUCION ENERGIA CUANTICA /FASES TIPOLOGICAS	230

PSIKOLIBRO



CUADRO 2: EVOLUCION ENERGIA CUANTICA /FASES TIPOLOGICAS (cont.)

_____	230
<i>GLOSARIO DE TERMINOLOGÍA</i> _____	240



INTRODUCCIÓN

Mi deseo de crear el M.A.T. arranca de cuando yo tenía tres años y medio. Recuerdo perfectamente el momento y el lugar. No viene a cuento relatar aquí el episodio desencadenante pero sí mi reacción frente a lo que ocurrió: Después de llorar desconsoladamente tomé tres decisiones: asumir secretamente mi vocación de pintora y ocultarla al mundo “hasta que” estuviera lo suficientemente protegida para que nadie pudiera inmiscuirse en la expresión de mi verdad interior; asumir que había nacido en un medio equivocado, destiempado y desafinado con mi manera de querer ser, proteger secretamente ese núcleo para entregarlo a “mi otro yo” cuando lo encontrara y no dejar de buscar esa “alma gemela” que yo sabía que me estaba buscando a mí; investigar incansablemente hasta encontrar la “fórmula de la varita mágica” que permitiera que otros niños como yo no tuvieran por qué tomar tan dolorosas y solitarias decisiones.

A partir del día siguiente me transformé en una niña modelo. En una niña más. Dócil, obediente, amorosa, silenciosa y muy colaboradora. ¡Una niña socializada! Lo único que me diferenciaba de la mayoría de los demás niños fue que no olvidé jamás esas tres decisiones, que puse mi vida a su servicio, y que logré cumplir los tres objetivos existenciales que me asigné.

El M.A.T. corresponde a mi tercera resolución infantil, la de encontrar “la fórmula de la varita mágica”. Tardé treinta y siete años en encontrarla, luego la experimenté secretamente durante cinco años y luego la enseñé durante más de diez años. Funciona. Decido compartirla con todos los que deseen conocerla y fabricar su propia varita mágica para hacer de su mundo un lugar más fluido, más feliz, más pleno, más respirable, más justo y sobre todo más comprensivo y solidario con todas las demás maneras de ser y de funcionar que actúan las personas que nos rodean. Hace doce años que enseño el M.A.T. a agradecidos directores de empresas y a líderes. Funciona. Siempre.

Desde muy niña tuve el convencimiento de que las personas nos comportamos “como si” hubiera que invertir el mundo, ponerlo al revés para ser aceptados y, a la vez, “como si” existiera una profunda coherencia, un poderoso pacto secreto establecido entre todos, y olvidado en apariencia, que permitiría, al descubrirlo y formularlo de nuevo, volver a poner el mundo al derecho. Encontrar ese secreto, esa fórmula, válida para todos, es lo que denominé siendo niña “la fórmula de la varita mágica” pues en mi universo infantil sólo las hadas podían conseguir el milagro que yo andaba buscando para todos, para lo cual estudié y practiqué Análisis Transaccional, Gestalt, psicoanálisis, bioenergética y terapia junguiana, no encontrando en ninguna de dichas disciplinas lo que andaba buscando.

P S I K O L I B R O

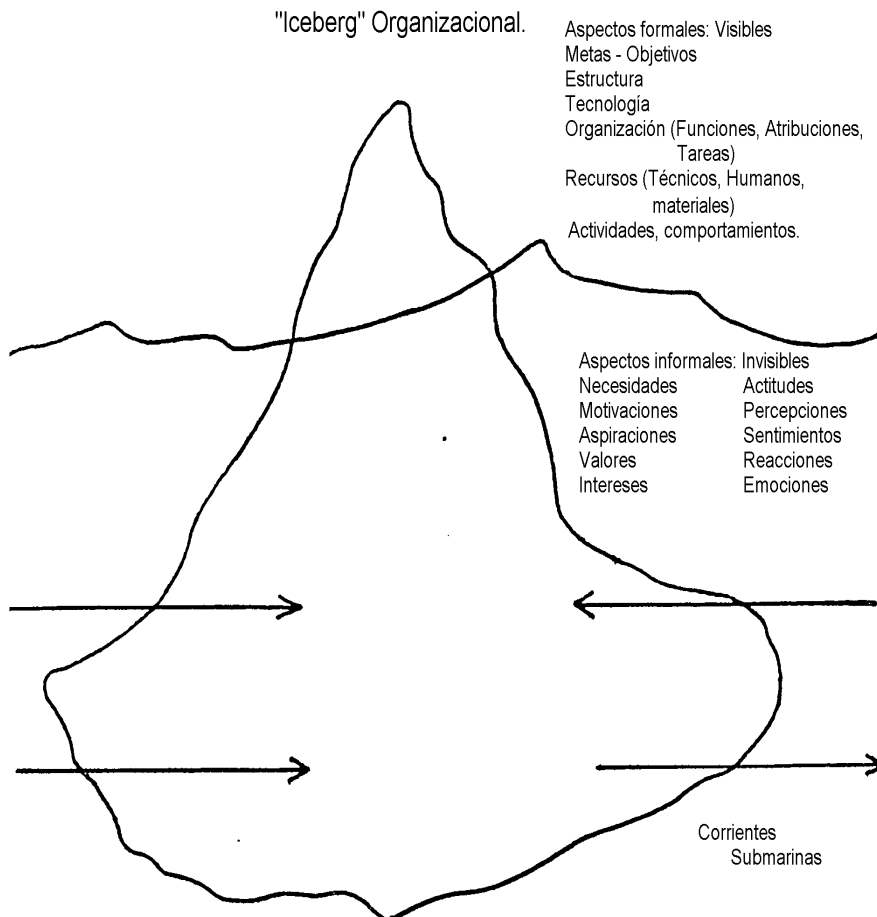

P S I K O L I B E R O

Animada por esa pasión, estudié y busqué claves; mientras desarrollaba secretamente mis dotes artísticas para no dejar secar mi propia fuente de creatividad. Traté de entender ante todo las leyes y normas que rigen el mundo: me licencié en Derecho Público, avancé por un Master en Ciencias Políticas, por otro en Relaciones Internacionales y por un doctorado en Derecho. Al cabo de tantos esfuerzos me di cuenta de que esta preparación me permitía ciertamente volar por encima del mundo, pero no entender su funcionamiento mecánico. Entonces estudié y ejercí la Ingeniería de organización y métodos. Aún así, comprendí que me faltaba lo esencial: conocer los mecanismos recónditos del funcionamiento del protagonista principal, el ser humano, y me gradué como Miembro avanzado especial de la A.L.A.T. (Asociación Latino Americana de Análisis Transaccional).



A lo largo de más de 25 años de experiencia profesional como consultora especializada en dirección de empresas, me pude dar cuenta de que existían muchos instrumentos de análisis y de cambio para las organizaciones y que todos eran buenos. Y que todos eran limitados. Y que se excluían mutuamente. Porque los modelos estaban elaborados sobre la filosofía del “o” y no sobre la del “y”; sobre ideas de lo que “debería ser” y no sobre la experiencia EXPERIENCIADA de lo que ES; porque adherirse a una escuela de pensamiento confiere status, pertenencia, seguridad y acaricia el narcisismo del profesional que se junta al grupo de “elegidos”, comodidad que prefiere a la autorecuestionadora búsqueda de lo vivo; porque cada modelo se presenta como una alternativa excluyente de otros modelos ya existentes. Entendí al fin que de lo que se trataba era de crear un METAMODELO que permita expandir y enriquecer los modelos existentes con el fin de que la vida sea más rica y más satisfactoria, abriendo sin cesar más alternativas positivas a las situaciones existentes.

Para ello, a mis descubrimientos personales, que me hubieran permitido cómodamente crear un modelo más para ofrecer al mundo, debía integrar todos aquellos instrumentos de modelos anteriores que demostrarán funcionar bien y pronto y crear un sistema abierto a la integración de otros instrumentos de cambio que investigadores como yo descubrieran en el futuro.

El M.A.T. no se parece a nada existente en la actualidad y sin embargo este METAMODELO que he creado integra en mis descubrimientos personales, lo más válido de las siguientes disciplinas:

- Desarrollo Organizacional (D.O.): Acepto la definición de Fernando Achilles de Faria Mello, en su obra “Desarrollo Organizacional, enfoque integral” (Editorial LINUSA, México, 1983), cuya lectura recomiendo y que reza así: “El D.O. es un proceso de cambios planeado en sistemas socio-técnicos, tendientes a aumentar la eficacia y la salud de la organización para asegurar el crecimiento mutuo de la empresa y de sus empleados”. Del Desarrollo Organizacional retengo la noción de sistemas abiertos, de cambios planeados, de indicativos de salud y de enfermedad en las organizaciones, de proceso continuo, de agente de D.O., y de guías para el diagnóstico.

Ahora bien, el D.O. parte de la observación, muy acertada, de que Albert Einstein toda organización es como un iceberg que retrata como la dualidad de dos subsistemas; el primero, visible, es el técnico administrativo; el segundo, sumergido, siempre amenazante e imprevisible, es aquel constituido por el sistema Psico Social (o de comportamiento humano).

Una vez reconocida la importancia decisiva del sistema sumergido, el D.O. se aboca a desactivar, neutralizar o, en el mejor de los casos, ignorar dicho sistema, en vez de considerarlo como el filón del cual extraer toda la especificidad y la fuerza de una organización con identidad y destino propios. Una vez más se procede a la inversión de la verdad y los consultores especializados en D.O. sueñan con reemplazar esa fuerza viva por modelos conceptuales inadecuados que llaman “Reingeniería” y por máquinas computarizadas. La búsqueda de la tipología de personalidad de una organización humana es acogida por ellos como una elucubración delirante. De espaldas a la realidad viva, los modelos

PSICOLOGIA



propuestos, si bien son inteligibles, sofisticados y sabihondos, se convierten en inoperantes. En mi metamodelo los dos subsistemas no están en pugna. Doy prioridad al sistema sumergido al trabajar en y sobre el sistema que emerge de manera que aflore la visión de todo el iceberg, al situarnos sobre la cúspide de la pirámide organizacional. Ayudo al líder a conocer y a usar cada palmo de su iceberg y a fabricarse un timón para conducirlo. El iceberg, así, se transforma en nave acuática, terrestre o espacial según la vocación del navío.

- Gestalt: La Gestalt, modelo de terapia descubierto por Fritz Perls, artista plástico y psiquiatra genial (1894-1970), nos ofrece un campo rico donde seleccionar material válido. De la Gestalt acepto la convicción de que el terapeuta no es un maestro y menos un padre sabelotodo, ni un juez del cliente, sino un amigo, con profunda capacidad para estar íntimamente en contacto con él, que posee ciertas claves que comparte con él; comparto el objetivo principal que es ensanchar el campo de conciencia del ser humano (experimentando física y emocionalmente) y su contacto con el mundo (experimentando a través de los cinco sentidos), así como proceder a un “limpiado” de la zona “intermedia” o ZIM, de ideas sobre lo que “debería ser”; acepto la idea de “Gestalt” como constatación de que cada fenómeno existe únicamente una vez y que puede llegar a incluirse si la ZIM no interfiere, interrumpiendo el proceso; acepto la noción de “aquí y ahora” y las técnicas como el “diálogo de la silla caliente” y viajes de fantasía. Ahora bien, el modelo de la Gestalt es inaplicable en una organización del siglo XX. Tal vez sea posible en una organización del siglo XXII si en el siglo XXI se enseña en los colegios. Sería delirante imaginar una junta directiva interrumpiendo su sesión para que sus miembros procedan a dialogar con sillas vacías o a compartir con los asistentes sus viajes de fantasía. Se trata aquí de integrar lo válido del enfoque Gestalt en un modelo sencillo y manejable en cualquier situación familiar o de trabajo. Además, rechazo de la Gestalt su enfoque existencialista que excluye fuerzas vivas como la moral, el bien y el mal, la jerarquía de valores y la denuncia de la inversión de dichos valores, tan popular en la cultura de nuestro tiempo y que puede considerarse como una de las mayores causas de las crisis ética, artística y religiosa que el mundo está atravesando desde hace 40 años. La Gestalt ignora además el poder de los arquetipos colectivos.

- Psicolingüística o Gramática transformacional: Recomiendo muy vivamente la lectura del libro “La estructura de la magia”; escrito por Richard Bandler y John Grinder (Editorial Cuatro Vientos, 1980). Que considero indispensable para todos aquellos cuya labor incluya el contacto con otros seres humanos. Todas las hadas y magos potenciales encontrarán una vía placentera para tallar su propia varita mágica. De esta ciencia, acepto las nociones de “Mapas” o modelos individuales del mundo; de instrumentos que sirvieron a fabricarlos y que sirven para ensancharlos y enriquecerlos; acepto su enfoque sobre la estructura del lenguaje tanto para la elaboración del propio Mapa como para la comunicación interpersonal; aplaudo con entusiasmo el enfoque “Homeopático” que desafía la causa del empobrecimiento del Mapa usando el virus del mal (eliminación, generalización, distorsión, nominalización), para la curación. La psicolingüística, que nos enseña a buscar trabajando sobre lo



aparente (sobre la punta del iceberg), me parece un enfoque valiosísimo y aplicable al proceso de análisis y de cambio personal y organizacional. Ahora bien, presupone el desarrollo del sentido de la observación y la libertad de intuición en el usuario. Tal y como está la realidad organizacional hoy, debe ser integrada en un modelo que permita revalorizar desarrollar y afianzar esos dos atributos en el ente colectivo. Además, presupone que el terapeuta tenga un Mapa completo y sin fallos. Lo cual es inaceptable en el 99% de los casos.

- Enfoque junguiano: De la obra de Carl Gustav Jung retengo el espíritu, la sabiduría, la filosofía, la suavidad y el enfoque. Mi Metamodelo se baña en el espíritu Junguiano, pues es el único que busca detectar la finalidad sin detenerse en elementos de causalidad. Busca el “para qué” y no sólo el “qué”, el “por qué” y el “cómo”. Un proceso de autoactualización, de autorrealización, es un proceso junguiano. El reto consistía en hacerlo operativo. En efecto, los instrumentos junguianos son de uso impensable en una organización actual, ya que se trabaja fundamentalmente sobre los sueños, los dibujos de mandálas y la mitología, que muestran en el aquí y ahora, el resurgir de los eternos arquetipos colectivos. El espíritu de Jung, o el espíritu de la alquimia del “y” planea sobre mi enfoque y, a la vez, lo arraiga en la noche de los tiempos, confiriéndole dimensiones y alcances de eternidad, de continuidad. Es el antídoto para evitar caer en el riesgo, siempre presente, del narcisismo y de la intolerancia.

- Análisis Transaccional (A.T.): Creado en Estados Unidos por el psiquiatra canadiense Eric Berne (1910-1970), el A.T. se ocupa, en el “aquí y ahora”, del “cómo” se manifiesta la gente en sus intercambios verbales (transacciones) y gestuales con los demás. Descubierta por un psicoanalista como respuesta a la inoperatividad del psicoanálisis, ofrece diez instrumentos claros, objetivos, coherentes, integrados en un sistema sencillo de manejar. Por añadidura, permite diagnosticar y propiciar un cambio en un tiempo muy corto, lo que, en el mundo actual, es muy de agradecer. Ahora bien, el A.T. conserva las taras del psicoanálisis del cual procede y propicia inversiones de la verdad tales como culpabilizar al que sufre de su sufrimiento y desear la integración conductista en un mundo “adulto y realista” empobrecido, donde todos los gatos son pardos, y del cual quedan desterrados la creatividad, la religiosidad, la verdad absoluta, la luz radiante, la belleza, el arte, las hadas y los príncipes azules, el gran amor, y los procesos de transformación realmente radicales e innovadores. Me costó mucho trabajo extirpar del A.T. todas las trampas de origen psicoanalítico y lo conseguí. Procedí a una tarea de filtraje y restablecimiento de las jerarquías verdaderas, localicé y rectifiqué las inversiones y lo integré en los demás instrumentos antes mencionados.- Método de planificación del Stanford Research Institute: considero que el modelo de planificación del Stanford Research Institute ofrece parcialmente el instrumento más adecuado para propiciar la planificación integral de una empresa. Conservé sólo la fórmula de los Módulos 1 y 2, eliminé el Módulo 3. En cuanto al contenido, procedí a una combinación del M.A.T. y de “Teoría Zeta progresiva” para propiciar la participación gradual de todos los niveles jerárquicos de la pirámide organizacional, partiendo

P S I K O L I B E R O



siempre de la cúspide y bajando, a medida que se afianzaba el liderazgo y la madurez gerencial, a las escalas jerárquicamente inferiores. De esta manera garantizo y aumento la estabilidad de la empresa y, a la vez, la aceleración gradual y extensión del proceso de cambio.- Psicoanálisis: Nadie puede poner en duda que Freud es el padre de la psicología profunda y que influenció de manera decisiva a todos los maestros que he citado anteriormente y en los cuales me inspiro. Tanto Fritz Perls como Gustav Jung, como Eric Berne, comenzaron siendo psicoanalistas antes de dejar de serlo y desarrollar su propio modelo terapéutico que terminó denunciando y oponiéndose al psicoanálisis. El mundo terapéutico moderno se divide entre psicoanalistas que adoptan una visión parental y antipsicoanalistas que desarrollan una visión rebelde de defensa del niño. El M.A.T. se contenta con ubicar cada modelo en cuestión en su casilla correspondiente, en su Mapa dentro de la rueda de las tipologías en sus 49 combinaciones posibles. El psicoanálisis corresponde a un Mapa de tipología Legisladora en fase Promotora, es decir, no sólo desconectado sino predisociado, pues invierte la verdad, pero no mucho más que las disciplinas anteriormente citadas, pues el D.O. corresponde a un Mapa Constructor en fase Legisladora (desconectado de la realidad del fondo del iceberg), la Gestalt corresponde a un Mapa Revelador en fase Fortificadora (desconectado), el Análisis Transaccional corresponde a un mapa Constructor en fase Promotora (predisociado) y el enfoque junguiano se puede clasificar como Mapa Legislador Revelador (preconectado).

Del psicoanálisis retengo el concepto y el mecanismo de funcionamiento del inconsciente personal, de experiencias traumáticas infantiles “olvidadas” para no sufrir, así como la gran mayoría de los conceptos desarrollados por Freud. Ahora bien, sostengo y demuestro que su modelo tiene como finalidad (como de hecho todo el Mapa Legislador desconectado) impedir el cambio y por ende el florecimiento de la vida, y que el procedimiento empleado es la inversión de la verdad al presentar a las víctimas como culpables y a los culpables como inocentes. Ello no significa que se deban desechar instrumentos, enfoques y razonamientos: bastaba invertirlos de nuevo para ponerlos al derecho. Y eso hice. A lo largo de esta obra desarrollaré mi Metamodelo de Análisis Transformacional (M.A.T.), pero antes, en esta introducción, intentaré sintetizar la génesis y el contenido del M.A.T. Albert Einstein definiendo su teoría de la relatividad dijo: “Las teorías físicas son de diversas clases. La mayor parte son constructivas. O sea intentan construir a partir de una base formal una imagen de sucesos más complejos. Cuando se dice que un conjunto de sucesos de la naturaleza ha sido finalmente comprendido, se quiere decir que se ha encontrado una teoría constructiva que abarca esos sucesos. Luego existe un segundo grupo, que llamaré teorías de principios. Estas no utilizan métodos sintéticos, sino analíticos. O sea que no se parte de una hipótesis y de elementos constructivos, sino de los resultados de la experiencia. Es un método empírico. Las teorías constructivas tienen las ventajas de su claridad, integridad y capacidad de adaptación.. Las de principios, las de integridad lógica y seguridad de fundamento” (Albert Einstein, Mi visión del mundo). El M.A.T. es una teoría a la vez constructiva y de principios. Comenzó siendo una teoría de principios y se convirtió, también, en una



teoría constructiva. Al hacerlo, convierte la psicología en una ciencia exacta, al alcance de cualquier ejecutivo empresarial. El M.A.T. (Metamodelo de Análisis Transformacional) se llama Metamodelo porque abarca y trasciende todos los modelos, existentes o por crear, en el campo de la organización y de la conducta humana. Se llama de Análisis porque es un método de diagnóstico objetivo, universal, racional, verificable y empírico que hasta un niño de diez años sería capaz de aplicar. Y se llama Transformacional porque, al analizar cada modelo, lo transforma, expandiéndolo, enriqueciéndolo y conectándolo a todos los demás modelos. Mi experiencia profesional como consultora en dirección de organizaciones me permitió estudiar en profundidad el comportamiento de las personas socializadas así como el de sus líderes. En mi trabajo he podido constatar que en realidad existían muy pocas PERSONAS únicas, completas, multidimensionales y que la gente se comporta “como si” estuviera obedeciendo a patrones fijos, a maneras de ser predeterminadas que remitían a papeles de actores de teatro, de cine, o a personajes de novela. Al comenzar a estudiar psicología comprobé que los psicólogos y psiquiatras terminaban, tarde o temprano, por adoptar el patrón iniciado por los astrólogos y emulado por los filósofos de la Grecia antigua y buscaban clasificar los comportamientos humanos en tipologías de personalidad que evidenciaran “maneras de ser”, aparentemente innatas, que conforman patrones de conducta coherentes, previsibles, a veces complementarias y a veces discordantes con otros patrones adoptados por otras personas. Naturalmente, tampoco resistí a la fascinación de encontrar explicaciones en dichas tipologías y estudié con fervor todos los modelos existentes, desde los doce signos del zodiaco, pasando por las categorías de la psicología primitiva de origen aristotélico, por las clasificaciones de “primarios”, “secundarios”, “sanguíneos” y “linfáticos”, hasta las complejas tipologías de Jung y las modernas y expeditivas categorizaciones de “madurez” e “inmadurez”; estudié las explicaciones que ofrecía el inmenso campo de las ciencias teológicas, “ocultas” o “científicas” que tomaban al ser humano como objeto de observación. Pero todas me dejaron insatisfecha al menos por dos razones: en primer lugar no me parecía que la gente pudiera estar tan limitada y condicionada al nacer. Yo recordaba mi propia manera de ser, de sentir y de actuar antes de los tres años y medio y después de ESE momento que mencioné al comienzo, esas dos personas diferentes, opuestas, eran yo, por lo tanto algo había ocurrido que me había hecho decidir convertirme en “otra” persona con sólo tres hilos ciegos que me unían a esa primera persona que fui. También había podido observar a mis propios hijos: tampoco eran iguales a los bebés y a los niños pequeños que fueron. Tras mi divorcio con su padre, a quien la Ley Mosaica confería sus custodias, se fueron convirtiendo también en “otros niños”. Finalmente constataba los resultados de mi propio trabajo sobre la gente que trabajaba en las empresas en las cuales dirigía los procesos de cambio: había personas que cambiaban hasta tal punto su comportamiento que terminaban convirtiéndose en otra persona. En efecto, los indecisos se volvían ejecutivos; los cobardes, valientes; los rebeldes, colaboradores; los acomplejados, liberados; los rígidos, flexibles y protectores; por lo tanto yo hacía algo en mi trabajo con el grupo, algo de lo cual no era consciente pero que producía transformaciones

P S I K O L O G I A



drásticas y benéficas en otros. Y ellos me decían que sentían al fin ser lo que siempre habían sabido en el fondo de su alma que podían llegar a ser. Pero al tiempo yo veía que esas personas que habían logrado producir en ellos mismos esa especie de milagro interior, no se parecían en nada entre sí: las había racionalistas y las había intuitivas, rígidas y porosas, idealistas y pragmáticas, doctores en ciencias y autodidactas. Entonces decidí observarme a mí misma, someterme a mi propio escrutinio durante mi trabajo. Y descubrí que, intuitivamente, y guiada por el amor hacia los demás, hablaba siete “idiomas” diferentes y que cada uno de ellos llegaba de alguna manera al núcleo de cada uno de los que me rodeaban. Me di cuenta también de que esos siete idiomas no sólo lograban que la gente pudiera comunicarse conmigo en profundidad, tan íntimamente como jamás antes lo habían podido hacer con nadie (según afirmaban ante mi total asombro), sino que facilitaban la comunicación del grupo entre sí y que estos efectos incidían en su rentabilidad laboral que se multiplicaba por cien o por mil y que se prolongaban a sus familias y a sus amistades según lo que ellos mismos me contaban. Lo que parecía más sorprendente era que mi labor consistía en reorganizar empresas y no en ser el terapeuta de los directivos de las empresas y que, por lo tanto, ni los consideraba “pacientes” míos ni nuestra comunicación se alejaba del estricto campo de la organización, cultura gerencial, planificación estratégica o reuniones de Dirección. Entonces descubrí que existían siete “familias universales” de personas. Siete maneras de ver el mundo propio y ajeno. Pero no me bastaba esa conclusión, que me permitía tan sólo establecer una clasificación de tipologías más para el mundo. Yo intuía que la gente no pertenecía a una tipología por razones genéticas ni por razones de comodidad, pues veía que nadie estaba realmente a gusto consigo mismo mientras pertenecía a una manera cerrada de ser, de sentir y de comportarse. No me interesaba tan sólo descubrir el por qué de la pertenencia a tal o a cual tipología, sino el para qué. En otros términos: no me quería contentar con causalidades sino descubrir las finalidades ocultas, para así proceder a la CONEXIÓN entre ambas y lograr LIBERAR toda la energía disponible y ponerla, al tiempo, al servicio del individuo y del grupo al cual pertenece. Es decir, quería descubrir un instrumento apto para, desde la punta del iceberg, observar toda la masa sumergida así como su base y convertir el iceberg en nave espacial. Me costó muchos años desenterrar los secretos de los fondos de los icebergs, tanto del mío como del de la gente que me rodeaba. Al comienzo avanzaba a ciegas, y nadaba contra la corriente. Corrí el riesgo de ahogarme y de morir de miedo en muchísimas ocasiones. El principal obstáculo que encontré en mi camino fui yo misma. Naturalmente. Pero logré volver viva de mis buceos suicidas y de la travesía de los siete infiernos que existen en el mundo. El M.A.T. tal y como lo voy a exponer, existe desde hace doce años. ¿Por qué no lo publiqué antes? Esa pregunta me la hacen en cada seminario de iniciación al M.A.T. que doy a los líderes organizacionales desde comienzos del año 1989. Múltiples y diversas razones existen para explicar este recelo en revelar el M.A.T.: Ante todo a causa de mi propio Mapa tipológico Reactivador. Asumí tempranamente una manera de verme a mí-misma y al mundo que me colocaba como alguien cuya misión era la de servir, de amar, de conciliar, pero jamás de los jamases



la de ser un maestro, un líder, un pionero de la construcción de un mundo nuevo basado en el restablecimiento al derecho de un orden antes invertido. Este fue el obstáculo más poderoso que tuve que vencer. Naturalmente racionalicé y justifiqué las prohibiciones de mi propio Mapa maravillosamente: aducía frente a mí-misma que mi Metamodelo era demasiado revolucionario y que sería rechazado por todos, que había que comprobarlo un millón de veces para ver si realmente era cierto al 100%, que si encontraba un solo caso en el cual el M.A.T. no funcionara debía tirarlo a la papelera. Así pasé cinco años: comprobando una y otra vez si funcionaba SIEMPRE. Y constaté lo que en el fondo ya sabía desde hacía cinco años: funciona. Siempre. Y antes de formularlo, ya lo empleaba desde diez años atrás. Lo verifiqué sobre más de 40.000 casos antes de admitir que no había fallos. Hoy voy por los 80.000 casos. Nunca encontré un caso que no se adecuara. Las demás razones que me impidieron publicar este descubrimiento son de orden menor y son todas falsas razones: había encontrado al fin a mi alma gemela y deseaba vivir sólo para mi amor (que por lo demás es escritor y por ende hubiera estado encantado de verme escribir), había al fin asumido mi vocación de pintora y afrontaba mi primera exposición pública (lo cual no me impedía seguir con mi trabajo de consultora), había dejado de vivir en París y en Caracas donde era muy conocida y apreciada como consultora y ahora en España era una total desconocida (lo cual es totalmente delirante pues aplicando el M.A.T. yo misma había llegado a la conclusión de que España es actualmente el país que más necesita el M.A.T. y la tierra con la cual, como Sefardí, me unen mis mayores lazos), etc. etc. Pero una fría mañana de Octubre de 1988 decidí terminar con las excusas. Y me senté a escribir. En nueve meses recuperé todo el tiempo perdido y escribí tres tomos de más de doscientas páginas cada uno. Esas 700 páginas, las uso como material de apoyo que resumo a los líderes organizacionales que asisten a mis seminarios de iniciación al M.A.T., y tratan de la aplicación de mi metamodelo al campo de la dirección de empresas y organizaciones (culturales, sociales y políticas). Si intento definir lo que constituye la esencia y lo novedoso del M.A.T., podría resumirlo así: el M.A.T. parte de la constatación de que todos los seres humanos poseen una estructura innata de personalidad la cual es idéntica para todos y detalla los elementos de dicha estructura, así como sus funciones. A continuación constata que, en la práctica, la gente actúa, piensa y siente como si tuviera partes de dicha estructura más energizadas que otros seres humanos y otras partes más atrofiadas y hasta desconectadas. El M.A.T. descubre que la energía que alimenta dichas estructuras proviene de nuestra conexión a nuestras emociones auténticas (innatas) y que cada emoción nutre preferencialmente una de las subestructuras. Constata que la desconexión de una de las emociones produce justamente ese desequilibrio estructural antes observado. Al desconectarse de una de las emociones fundamentales, el ser humano desequilibra su estructura innata y pasa a adoptar una tipología de personalidad que empobrece su entendimiento de la realidad, haciéndole adoptar un Mapa o visión del mundo que no toma en cuenta todos los elementos integrantes de la vida y que jerarquiza éstos indebidamente. Dicha tipología de personalidad, al tiempo que potencia alguna de sus posibilidades como ser humano,

P S I K O L I B E R O



le imposibilita el empleo de otras. Como consecuencia de ello, todo ser humano se convierte en un iceberg; es decir, en una masa sumergida en sus tres cuartas partes - la parte al descubierto corresponde a la conciencia, a lo que uno ve de sí -, que está a merced de las corrientes submarinas - los movimientos generados por su inconsciente y por el de los otros-, y que, cuando se topa con una de tales corrientes, se desplaza caóticamente, sin rumbo fijo y a escasa velocidad. Y, como consecuencia de ello, también, el ser humano utiliza en su vida diaria del 10% al 25% de su energía para construir cosas positivas, y del 75% al 90% restante para proteger sus partes sumergidas, sus debilidades. Ahora bien, entre las siete tipologías matriciales que existen, seis proceden de la desconexión del punto fuerte, de la zona de excelencia individual, ocasionando así un pacto secreto e inconsciente entre los seis Mapas en cuestión, cuya finalidad es recuperar todos juntos la autonomía hipotecada. La séptima tipología rompió las reglas tácitas del juego y estableció su Mapa a partir de la desconexión de su punto débil y de la inflación de su original fortaleza. Esta tipología funciona en sentido inverso y antagónico a las otras seis tipologías y el “Todos para Uno y Uno para Todos” de las seis se transforma en “Yo contra todos” de la séptima. El M.A.T. enseña a descubrir, en un camino iniciático en tres tomos, ese punto oculto de desconexión situado en el fondo de los icebergs y la manera de volver a conectarlo para poder recuperar toda la plenitud y la energía perdidas. El M.A.T., por lo tanto se dirige al ser humano socializado pues la conexión de cada tipología requiere de la colaboración de las restantes y contribuye a facilitar las demás conexiones. El M.A.T., al fin, muestra que existe, para cada tipología un solo Mapa que representa la conexión, otro que representa la disociación (psicotización) y tres otros mapas que mantienen o empeoran la desconexión y, así, descubre la esencia última del Metamodelo: la de ser la TEORÍA DE LA RELATIVIDAD DEL SER HUMANO SOCIALIZADO.

Para poder conducir a mis lectores paso a paso por ese delicado camino iniciático, desarrollaré esta obra en cuatro partes repartidas en tres tomos:

- La primera parte presentará el proceso M.A.T. de autoconocimiento y enseñará a conocer la estructura de personalidad innata de todos los seres humanos, las siete tipologías de personalidad y sus respectivos Mapas y las cuarenta y nueve combinaciones posibles, según la fase de evolución hacia la conexión o hacia la disociación en la cual se pueda encontrar cada Mapa tipológico en un momento dado de su existencia.- La segunda parte establecerá el Modelo M.A.T. de comunicación entre las diferentes tipologías, el descubrimiento del canal preferencial sensorial, emocional y cognitivo de cada una de las tipologías, así como el canal disociador tipológico que hay que evitar. Asimismo, se analizarán las diversas formas de invertir nuestro tiempo en actividades que propicien o traben la conexión plena de nuestro potencial innato. Así, cada cual podrá ser dueño de su tiempo, es decir, de su vida.- La tercera parte tratará del Modelo de liderazgo M.A.T. aplicable a todo tipo de organizaciones (empresariales, sociales, políticas, administrativas y estatales). En este estudio estableceré el orden y la jerarquía de los factores que permiten, favorecen y justifican la función



gerencial en las organizaciones; analizaré el contenido, la importancia, la misión, y la influencia de cada uno de dichos factores; analizaré los modelos de Liderazgo académicos vigentes, así como el modelo de liderazgo en uso en U.S.A., Japón, empresas multinacionales, Europa y el modelo de la Perestroika y sus efectos. El Modelo de Liderazgo M.A.T. ofrecerá una alternativa única, sin precedentes y experimentado durante más de veintidós años como directora de Procesos de Cambio, que permita salir del Liderazgo actualmente vigente que reposa sobre una pirámide invertida cuyo peso reposa sobre el Líder para convertirlo en una pirámide cuyo peso se reparte entre sus miembros, con un líder orientado y conectado que reposa sobre una cultura gerencial transformadora y una planificación estratégica visionaria, una organización de equipos humanos seleccionados en función de su vocación verdadera y de afinidades tipológicas, una infraestructura mínima límite y una comunicación plena con todos los miembros de la empresa así como con el entorno. Terminaré dando a conocer el modelo M.A.T. de Liderazgo español capaz de maximizar todo el potencial español. En esta parte se procederá a un análisis profundo de lo que es lo español, su génesis y sus potenciales ocultos y magníficos que esperan ser reconocidos y desarrollados.

- La cuarta parte tratará de la Planificación estratégica en las organizaciones con el modelo M.A.T., que permite al líder, al situarse sobre la punta del iceberg, visualizar toda la parte sumergida, así como la base oculta de éste; transformar ese iceberg en nave con un buen timón y un plan de ruta triunfador; encontrar el punto oculto de conexión tipológico tanto individual como grupal y conectarlo; analizar críticamente los diferentes sistemas de planificación estratégica al uso y seleccionar el más adecuado para la empresa que dirige. Terminaré esta parte con una previsión del escenario mundial previsto, aplicando el M.A.T., para el lapso 1990-2010 con especial atención a la evolución de España en este lapso. Escribí este escenario en 1989. No hay nada que modificar hoy.

Notas importantes:

1. Antes de comenzar a desarrollar los temas prometidos, deseo hacer una aclaración: este libro se dirige a los directivos y ejecutivos de ambos sexos, tanto a mujeres como a hombres ahora bien, resulta muy pesado y engorroso de leer y escribir teniendo que precisar en cada momento el masculino y femenino de cada palabra. Debía decidirme por escribir la obra, que requería un estilo dialogante directo, al femenino o al masculino si quería evitar esas pesadeces antes señaladas. Me decidí por el masculino porque gramaticalmente se impone, porque estoy acostumbrada a trabajar en un medio aún casi totalmente masculino (la alta gerencia empresarial) y porque creo más tensión dialogante entre un “yo” femenino y un “tú” masculino. Ruego a las mujeres que lean esta obra lo entiendan así y procedan a la conversión al femenino del texto sin tacharme de antifeminista, pues dejo claro que no lo soy.
2. Si deseas sacar el máximo provecho de este libro te recomiendo una lectura con el método M.A.T.: léelo del comienzo al final como una novela. No lo uses como un libro de estudio en una primera

P S I K O L I B R O



lectura porque está escrito para conectarte, es decir, para penetrar en tu Orientador en primer lugar y orientarte hacia la dirección adecuada para poder recuperar tu emoción desconectada. Léelo hasta el final. Si no entiendes algo o te parece que algunas afirmaciones son gratuitas, chocantes o caprichosas, prosigue tu lectura, encontrarás la conexión con tu hilo perdido más adelante. Es tan sólo a partir de la segunda lectura (que puedes efectuar desde el final hasta el comienzo, en sentido diagonal, en zigzag o como te apetezca más) cuando puedes comenzar a estudiar realmente el M.A.T.

Si perteneces a la tipología Legisladora, Constructora o Reveladora estos consejos te serán particularmente necesarios. Aunque seas reacio a hacerme caso, te sugiero que lo intentes.

3. Este libro pretende informar sobre el M.A.T. y no enseñar a manejarlo, lo cual sólo se puede lograr en un proceso directo y experiencial de aprendizaje en grupo. Para ello he creado seminarios para organizaciones así como “El club M.A.T. de Dirigentes” (<http://www.mat21.net>).



PRIMERA PARTE

EL PROCESO M.A.T.

DE AUTOCONOCIMIENTO:

LAS SIETE TIPOLOGÍAS

UNIVERSALES DE PERSONALIDAD



CAPITULO 1

“CONÓCETE A TI MISMO”

Aunque solemos situar el nacimiento de esta máxima en la Grecia antigua del siglo quinto antes de nuestra era, creemos en realidad, por pertenecer a una civilización judeo-cristiana, que los orígenes del deseo y de la necesidad de conocerse a sí mismo se encuentran en la creación del hombre a la sombra del Árbol de la vida y del Árbol del conocimiento, y que el deseo de conocer a los demás comienza con la creación, a partir de una parte del “sí-mismo” de Adán, de su compañera Eva.

Conocerse a sí mismo y conocer a los demás es un deseo de seguridad de todo ser vivo: cuando nuestro perro regresa a su lugar de paseo habitual y olfatea en busca de los rastros que dejó la víspera para marcar su territorio, se está reconociendo a sí mismo. Cuando analiza los rastros de los demás perros y reacciona de modo diferente ante cada marca, está conociendo y/o reconociendo a sus semejantes. Esta conducta corresponde a una necesidad vital. Si nuestro bebé, en sus primeros meses de vida, no manifiesta una absorbente y apasionada actividad en su proceso natural de descubrirse a sí mismo y de explorar el mundo con todos sus sentidos, sabremos que está pasando algo muy grave, que nuestro bebé no es normal y que su supervivencia, así como su inserción social, están comprometidas.

El deseo de conocerse a sí mismo y de conocer al otro se potencia en presencia del “otro”, cuando surge el “tú”, al suscitarse la doble fascinación de convertirse a la vez en un espejo y en un contraste: un espejo en el cual descubrir las similitudes y un contraste que permite que afloren las especificidades de ambas partes. Tan sólo en presencia del “tú” podemos descubrir que somos parte de la especie humana y, a la vez, que somos únicos e irrepetibles.

Conocerse a sí mismo y conocer a los demás es una necesidad. Desde nuestra concepción hasta nuestra muerte necesitamos de otros y otros nos necesitan. En cuanto dos personas cohabitan en un lugar, surgirá la necesidad de conocerse y de decidir llegar a un acuerdo sobre los límites que cada cual deberá respetar para que la vida de ambos pueda continuar. Surgirá paralelamente el deseo de encontrar la confluencia necesaria para compartir emociones, tareas, y un destino común.

El proceso de conocerse a sí mismo es el proceso de la comunicación intrapersonal (interna al individuo frente a sí mismo). El proceso de darse a conocer y desear a los demás pasa, obligatoriamente, por la comunicación interpersonal (entre dos o más personas).



Estamos constantemente en comunicación con nosotros mismos y con los demás porque estamos estructurados para ello y porque nuestro funcionamiento corresponde a nuestra estructura en movimiento, en acción, en intercambios.

En este capítulo vamos a intentar descubrir, valorar y entender esa estructura y ese funcionamiento en su doble aspecto de generalidad y de unicidad. La conjunción del descubrir, valorar y entender en su doble vertiente de lo eterno y de lo único constituye una EXPERIMENTACIÓN NUMINOSA que llamaremos EXPERIENCIAR.

“Experienciar” significa tener una experiencia total y globalizadora e instantánea y con ecos de eternidad y absolutamente irrepetible de nosotros mismos y del mundo que nos rodea. Significa lograr una conjunción de la emoción, de la sensación, de la intuición, del entendimiento racional y de la sabiduría. Significa alcanzar el clímax de la comunicación con nosotros mismos y con el mundo. Tan sólo cuando nos hemos experimentado a nosotros mismos podemos afirmar conocernos. Tan sólo cuando logramos experienciar al otro podemos decir que lo conocemos.

Para lograr experienciar hay que ponerse en el camino y dar el primer paso. En algún momento y en algún lugar lo lograremos. Ponerse en el camino significa reconocernos, aquí y ahora, y decidir crear un clima de confianza mutua; es decir, crear un espacio seguro en el cual uno sea y pueda seguir siendo sí mismo. Y dar el primer paso significa desear establecer una comunicación profunda entre nosotros. Empezaremos por el comienzo: por establecer la comunicación yo-tú, tú-yo.

Yo me llamo Preciada y estoy aquí para compartir contigo mi Metamodelo de Análisis Transformacional. ¿Y tú?

I. LA ESTRUCTURA DE PERSONALIDAD DEL SER HUMANO

Si deseas conocerme y me preguntas: “¿Cómo eres?” Y yo te contesto: “Soy apasionada, amorosa, inteligente, optimista, creadora, ética, inquieta, vulnerable, impaciente, susceptible e irritable”, te estoy diciendo no lo que soy, sino cómo suelo funcionar la mayor parte del tiempo. Eso significa que muchas veces puedo ser fría, egoísta, tonta, pesimista, árida, amoral, pausada, fuerte, paciente y permisiva. Todo ello porque formo parte de la raza humana y tengo una estructura que me permite, si lo deseo, ser todo lo que desee ser. Y tú tienes la misma estructura. Te lo voy a explicar y dibujar para que lo analicemos más cómodamente.

1) EL SOCIALIZADOR

Tanto tú como yo tenemos valores, normas, convicciones sobre el Bien y el Mal, una ética, creencias, cultura y opiniones sobre nosotros mismos y sobre el mundo. Ambos tenemos, en esa parte de nuestra personalidad, una fuerza frenadora que impone los límites para que la vida pueda seguir para los dos



y una fuerza impulsora que otorga permisos y alienta a seguir adelante para que la vida pueda igualmente seguir.

Para disfrutar de nuestra comunicación tal vez busquemos que las dos fuerzas se compensen en cada uno de nosotros y eso nos permita obtener un perfecto equilibrio. Vano esfuerzo. En este preciso momento, lo que yo perciba o crea interpretar de tu conducta gestual, de tu forma de mirarme, me va a conectar con esa parte de mi estructura que almacena mis creencias sobre “gente como tú” (y eso puede significar sobre los hombres, los directores gerentes, los ojos grises, las corbatas a rayas, el brillo de “esas” miradas), y va a condicionar el desequilibrio de la balanza de mis dos fuerzas, ya sea para erigir límites y barreras porque desconfío de “gente como tú”, ya sea para obviar obstáculos y acercarme más a ti porque en mi almacén de creencias “la gente como tú” suele ser positiva.

Esta parte de nuestra estructura de personalidad la voy a representar gráficamente como un triángulo equilátero en equilibrio sobre una de sus puntas. Sobre la base superior del triángulo podríamos colocar los brazos de una balanza con dos platos en equilibrio y que se puedan llenar o vaciar según el estímulo que vayamos a elegir darnos o recibir de afuera.

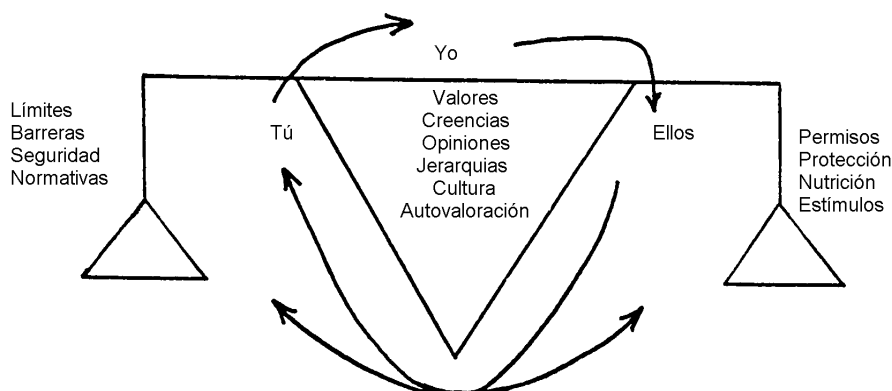

PSIKOLIBRO

Cada lado del triángulo estará ocupado por uno de estos protagonistas: “Yo” - “Tú” - “Ellos”. Estos protagonistas se pasearán sobre dichos lados en función de las circunstancias.

A veces me definiré en mis creencias y opiniones sobre mí misma y colocaré en las otras vertientes el “Tú” y el “Ellos”, otras veces opinaré sobre “Tú” y otras sobre “Ellos”.

A nivel colectivo, ilustraciones adecuadas de nuestro Socializador grupal las encontraremos en la Declaración de derechos Humanos, en el Preámbulo de nuestras Constituciones, en nuestros Códigos Penales, Civiles y Mercantiles, en la normativa de la empresa para la cual trabajamos, en el ordenamiento tácito que rige nuestro núcleo familiar y nuestras empresas.



Ejercicio:

Imagina que estas solo, paseando por el campo despoblado en una espléndida mañana. Tal vez sientas esa alegría serena y confiada que llamamos paz y tu balanza esté equilibrada. Estás atento y estás libre. Entonces surge un niño pequeño y precioso. Te sonrío. Tu balanza tal vez se incline hacia el lado nutritivo y te sientas dispuesto a levantar al niño del suelo si este tropieza y cae, a cortar para él una flor si te lo pidiera, a acariciarle el cabello, a hacerle un dibujo. Pasa el niño y se va. Vuelve a equilibrarse tu balanza. Entonces surge un individuo cuyo aspecto y cuya conducta despiertan tus recelos. Tiene el cabello alborotado y sucio, aprieta un palo en su mano, esta cubierto de sangre y sus ojos brillan desorbitados. Tu balanza tal vez se incline bruscamente a la izquierda y te tenses y te dispongas a defender los límites de “tu territorio”. Tal vez tu balanza se incline a la derecha si opinas que este ser humano está en peligro y necesita ayuda porque está asustado.

Ahora, recuerda la última vez que dirigiste una reunión importante con tu familia o con tus colaboradores. ¿Cuántas veces tu balanza se inclinó hacia la izquierda para imponer orden, centrar el problema, recordar las normas de la casa, impedir una maniobra que juzgaste poco ética? ¿Cuántas veces se inclinó la balanza la derecha para estimular a alguien, alentar a otro, renunciando a algo que te apetecía para dar la oportunidad de crecer a otro? ¿Cuántas veces dijiste “confío en ti”, “¡tú puedes hacerlo, adelante!”?

Esta parte de nuestra estructura de personalidad cuyas funciones son las de garantizar el orden y la libertad en un grupo organizado la llamaré en mi modelo: ESTRUCTURA SOCIALIZADORA O EL SOCIALIZADOR.

El plato izquierdo de la balanza, que contiene los valores y las creencias que nos sirven para proteger el orden necesario de la vida, lo llamaré el RECTOR (de la Rectitud, Justicia y Rigor). El plato derecho que contiene los valores que nos sirven para nutrir y propagar la vida, lo llamaré EL PROTECTOR (del amor, de la solidaridad, de la caridad).

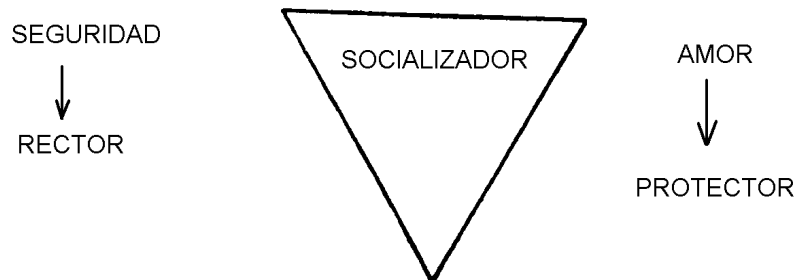

PSIKOLIBRO



Una persona cuya estructura de personalidad no incluya el Socializador no puede sobrevivir, ni ayudar a que los demás vivan: ni sabrá defender su integridad, su hogar, su empresa, su país, su planeta, ni tenderá jamás la mano para ayudar a ningún ser vivo. No existe ningún niño, ningún adulto, que no posea esa estructura y que no la haya utilizado al menos una vez en su vida. El único caso posible de ausencia de Socializador se da en un bebé que muere antes de llegar a la etapa de la niñez.

Lo que nos diferencia en cierta medida, y a veces radicalmente, al uno del otro, es el conjunto con el que cada cual elige rellenar su Socializador, así como el patrón individual de funcionamiento que estamos acostumbrados a usar para movilizar dicha estructura.

Examinaremos el funcionamiento y sus patrones en la segunda parte de este capítulo. En cuanto al contenido, algunos de nosotros poseemos un Socializador rebosante de preceptos budistas, otros lo llenarán con la palabra de Jesús, otros con los mandamientos de la Revelación del Sinaí, otros con el materialismo dialéctico de Karl Marx, otros con El Príncipe de Maquiavelo, otros con el El Principito de Saint Exupery, otros con el Mein Kampf de Hitler.

A todo esto añadiremos lo que aceptamos heredar de las creencias y opiniones de nuestros padres sobre nosotros mismos y sobre el mundo, lo que retuvimos del ejemplo y enseñanzas de nuestros maestros, de nuestros sacerdotes, de nuestros héroes históricos, de los personajes de cuentos de hadas, de los “Comics” de nuestra infancia, etc.

Todo ello constituye nuestro almacén de valores y creencias sobre nosotros mismos y sobre los demás.

Ejercicio:

Si lo deseas, puedes hacer este ejercicio para obtener una “instantánea” de tu Socializador en esta etapa de tu vida.

Escribe, lo más espontáneamente posible, tus OPINIONES y CREENCIAS (ni pensamientos actualizados, ni emociones, ni sensaciones, sólo tus opiniones y creencias y juicios) sobre:

Creo, opino que:

Yo soy

Los hombres son

Las mujeres son

Los niños son

Los adultos son

Los padres son

Una madre es

Un padre es



Los Españoles son
Los Europeos son
Las empresas son
Los empresarios son
Los empleados son
Los consultores son
El amor es
La libertad es
El honor es
Los del Partido Popular son
Los Socialistas son
Los Earras son
El Rey es
La amistad es
El éxito es
La cultura es

Etc., etc., etc. Ya lo ves, la lista es inagotable. Existen tantos renglones como opiniones tengas sobre la vida, sobre ti y sobre el mundo. Y ahora, compara tu lista con la de cualquier otra persona. No creo que puedas encontrar dos listas idénticas. Y si las encuentras, lo más probable es que compartas con otro una serie de clichés y de lugares comunes, lo que podría revelar que no poseéis un sistema actualizado y personal de valores seleccionados a partir de vuestra propia experiencia del mundo y que permitís que otras figuras fantasmales del pasado sean los rectores de vuestras vidas. Guarda tu lista. La vas a necesitar.

La empresa que diriges, o para la cual trabajas, posee igualmente una Estructura Socializadora o Socializador. Asimismo lo posee tu país.

El Rector de la organización (empresarial, social, nacional) estará conformado por el conjunto de normativas que rigen la vida colectiva, el conjunto de opiniones y creencias colectivas limitativas sobre sí misma y sobre su entorno, sobre sus Socios, Accionistas o Ciudadanos, sobre su directiva o gobierno y sobre su personal o su pueblo. Intervendrá en la configuración del Rector el conjunto de sanciones que suelen aplicar al ente colectivo, así como la parte del estilo gerencial que regula la seguridad y la Jerarquía dentro de la organización. Naturalmente, incluiremos las normas de seguridad de la empresa o de la nación.

P
S
I
K
O
L
I
B
R
O



El Protector de la organización estará conformado por los Valores culturales que unen a los miembros entre sí para configurar su sentido de pertenencia, los incentivos al desarrollo del sentido de pertenencia, la política de desarrollo personal, educacional y profesional, las prestaciones sociales, la parte del estilo gerencial o de gobierno que facilite y proporcione el fluir de la energía colectiva en todos los niveles jerárquicos, el conjunto de creencias culturales y de opiniones favorables sobre sí misma y sobre su integración armónica con el entorno, etc.

Ejercicio:

Escribe la filosofía, valores y creencias que configuran el SOCIALIZADOR de tu empresa, de tu familia o de tu país.

	RECTOR	PROTECTOR
Normativas		
Cultura		
Valores y		
Creencias		
Política de		
Personal o		
Política Social		
Estilo Gerencial		
o de Gobierno		
Estructura		
Organizativa o		

P S I K O L I B R O



RECTOR	PROTECTOR
Constitucional	
Accionistas y	
Socios o gobernantes	
Empleados	
O Pueblo	
Entorno:	
Competencia	
Gobiernos del entorno,	
Medios de comunicación,	
Etc.	

Y ahora, comparte el contenido de tu lista con otra persona de tu misma organización. ¿Tenéis opiniones idénticas sobre las creencias que atribuí al grupo? ¿En qué medida el contenido de tu propio Socializador influye a tu juicio sobre el Socializador de tu organización?

2) EL CONECTADOR

Existe otra parte de nuestra estructura de personalidad que tenemos en común todos los seres humanos. Se trata de la subestructura que nos permite contactar con la realidad y transformarla; reproducir una realidad de orden creativo o artístico, transcendida por las percepciones, emociones, sensaciones y sentimientos que podemos percibir, y también contactar con la memoria global de la humanidad y con lo trascendente.

Esta parte de nuestra conducta humana es la responsable de las CONEXIONES VITALES, y es INNATA en el ser humano. Esta subestructura se divide en tres sistemas conectados entre sí. Uno de ellos, el VITALIZADOR, establece nuestra conexión con los seres vivos, con el entorno y con la naturaleza. Los dos restantes (el TRANSFORMADOR y el ORIENTADOR) constituyen un patrimonio exclusivo del ser humano en su estructura de criatura hecha “a la imagen y semejanza del Creador”. Estos dos últimos sistemas son los que se sitúan (en períodos históricos de cambios progresistas, en períodos de renovación y de esplendor), convertidos en Valores Supremos, en la cima de la jerarquía de creencias sobre “lo que debería mandar” sobre el resto de la estructura, en el Socializador colectivo de dichas

P S I K O L I B R O



civilizaciones. (Tomemos el ejemplo del Reino de Salomón, pasando por la civilización de Grecia Antigua, por el Renacimiento, por la reforma, por la constitución de los Estados Unidos de América). Estas potencialidades estaban establecidas en España en el periodo histórico que precedió inmediatamente a 1492. Podrían, si reaccionamos a tiempo, volver a presentarse en 1992.

El Conector, lo represento como otro triangulo equilátero cuya base se posa sólidamente sobre la

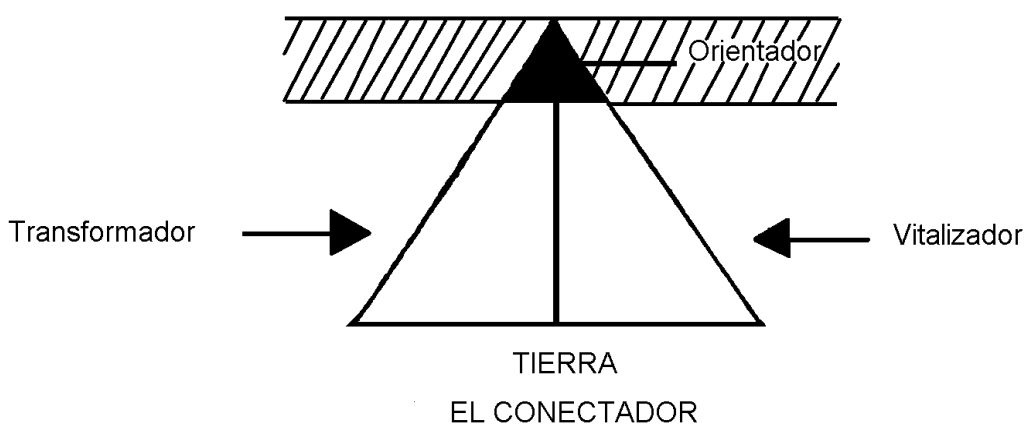

tierra y conecta con ella.

a) El Vitalizador:

Este sistema, que compartimos con los animales superiores, es el responsable de nuestra conexión con el mundo, aquí y ahora, tal y como es. Lo que diferencia a un loco de un cuerdo es el contacto con la realidad tal y como es, y no como “teme” o “cree” que es, “debería” ser, o “le gustaría” que fuera. Lo que diferencia a un hombre o una mujer unidimensional de un ser humano multidimensional, integrado y coherente, es que el primero ve una parte amputada y muerta del mundo y lo confunde con el mundo, y el segundo percibe la Realidad en toda su complejidad, su vida y su movimiento, tal y como es.

Para desempeñar la función de conectarnos con la realidad, todos tenemos sentidos (cinco), sensaciones y emociones. El conjunto de las tres fuentes conforma nuestra percepción de nosotros mismos y del mundo.

Tomemos un ejemplo: si en su Socializador un director gerente tiene la férrea creencia en que “Los amigos no te traicionarán nunca porque UN AMIGO NUNCA TRAICIONA”, cualquier manipulador tiene la palabra mágica para traicionarle: basta decirle “Soy tu amigo”. Entonces el Director Gerente proyecta su propio código de valores sobre el individuo, le atribuye su propia lealtad caballerosa y “cierra” su Vitalizador, confiado. Entonces no verá la incongruencia entre el mensaje verbal y el mensaje gestual

P S I K O L O G I A



del individuo, no mirará los papeles que le haga firmar, no oirá el tono de falsete en su voz, no olerá la descarga de adrenalina que se produce en el otro por miedo a ser descubierto, no percibirá el sudor frío de la mano que estrecha, no percibirá el gusto amargo de su propia saliva cuando el otro le reafirma como un disco rayado: “Soy tu amigo”, muletilla que coloca siempre antes de clavar el puñal, a modo de anestesia; no sentirá el dolor de cabeza que se produce siempre que ve al individuo, invertirá sus emociones y actuará falsa alegría bulliciosa en vez de conectar con su auténtico miedo al peligro real y con su rabia por ser engañado conscientemente. Al cabo de un tiempo llevarán a la cárcel y destituirán a la víctima, y ésta quedará con el corazón roto, no por la pérdida del puesto que merecía, sino por la pérdida de “UN AMIGO”.

Ejercicio:

Busca tus palabras claves, las que sustentan tu ilusión de seguir luchando por la vida, las que SIEMPRE te animaron desde tu infancia. Ahora construye frases de Socializador a su alrededor.

Ejemplo: “Una madre siempre ama”, “una amigo nunca traiciona”, “sólo el amor merece ser vivido”, etc. Construye ahora una frase-creencia positiva semejante, aplicada, con la misma palabra como clave, a tu actividad laboral o familiar. Elige la persona que mejor simbolice esa creencia. Cierra los ojos y recuérdate frente a esa persona: ¿Cómo es su rostro exactamente? ¿Cuáles son sus expresiones corporales y gestuales cuando te dice la palabra clave? ¿Cómo huele esa persona? ¿Cómo es el contacto con la piel que recubre su mano? ¿Qué sensaciones corporales se producen en ti cuando estás con esa persona, y también cuando hablas con ella por teléfono? ¿Qué emociones suscita en ti el contacto con esa persona? Abre los ojos y anota tus descubrimientos, sin censura, aunque te parezcan locos o incoherentes. Hazlo ahora mismo. Cuando vuelvas a estar con esa persona comprueba, sin censurarte en absoluto, cada una de las percepciones, sensaciones y emociones. Anota tus descubrimientos. Y ahora contesta lo más sinceramente que puedas a estas preguntas: “¿Me pasaría toda la vida inmerso en...”

... ese olor?

... esa imagen?

... ese sabor de mi saliva?

... ese contacto sobre mi piel?

... esa sensación corporal?

... esa emoción?

Si tu respuesta es “¡Sí!”, ¡adelante!, estás conectado, ajustado, con la realidad. Si por casualidad tu respuesta es “¡No!”, no te persigas tratándote de monstruo, no me persigas a mí tratándome de entrometida, no “salves” a esa persona aduciendo “pobrecito/a”, no es su culpa si a mi no me gusta su físico o si soy hipocondríaco, esa persona representa para mí otros valores y éstos son sagrados”.

P S I K O L O G I A



Justamente, te invito a protegerlos porque efectivamente son sagrados para ti, te invito a proteger con toda tu fuerza a tu Socializador, lo sagrado de tu templo interior. Para ello tienes lo perfecto: tu propio Vitalizador, no el mío. Ábrelo, conéctate a la realidad tal y como es. Por más tremenda que ésta sea no será jamás tan dolorosa como el autoengaño que repetimos una y otra vez, ahondando en una llaga que no dejamos tiempo de cicatrizar.

LA PRIMERA FUNCIÓN DE TU VITALIZADOR ES LA DE HACERTE COMPROBAR SI LO QUE CREES, ES.

LA SEGUNDA FUNCIÓN DEL VITALIZADOR ES LA DE INYECTAR VIDA A TODA TU ESTRUCTURA A TRAVÉS DE LAS EMOCIONES QUE ALIMENTAN SENDAS PARTES DE TU ESTRUCTURA. El estar en contacto con la naturaleza es, ya se ha comprobado, curador. Lo que en verdad es curador es el conectar tu propia naturaleza, tu Vitalizador, a la naturaleza y a tu entorno; porque la naturaleza es vida y tu entorno te está enviando constantemente señales que te curan o te enferman. Todos sabemos que las enfermedades físicas y psíquicas se curan cuando logramos contactar con nuestro Vitalizador. Las terapias Gestalt, la bioenergética, la biodanza se dirigen, para curar nuestra psique y nuestro cuerpo, a nuestro Vitalizador, única y exclusivamente.

Todos hemos podido comprobar, igualmente, que respirar aire puro, oír sonidos auténticos y naturales, oler aromas verdaderos, caminar descalzo sobre la arena, mirar el movimiento del mar y de los árboles, “tocar madera” en un tronco, es revitalizador. Muchos ciudadanos están dispuestos a sufrir el suplicio de dos horas diarias de tráfico para alejarse de la ciudad y regresar a su chalet, a su jardín, cada noche. Alegan, y con razón, que “les va bien para combatir el stress”. Cierto. Razón de más para conectar tu Vitalizador al funcionamiento de tu estructura en tu lugar de trabajo y en tu familia, en los lugares donde pasas más horas de vida consciente.

Ejercicio:

Levántate de tu asiento y mira a tus compañeros o a tus familiares, elige uno, y pídele que haga este ejercicio contigo. (Para mayor comodidad pide a una tercera persona que lea el ejercicio, muy lentamente). Colócate frente a él. Míralo a los ojos. Respira tranquila y pausadamente... Conecta con tu Vitalizador. Mira su cara. Observa cada detalle de su rostro... Huele, desde donde estás, los aromas que despiden... Conecta con las sensaciones y sentimientos que despiertan en ti... Toma contacto con el olor que emana de tu propio cuerpo en ese instante... Conecta con él... Vuelve a conectar con el otro olor... Conecta con el sabor de tu boca en este instante... Dale algunos calificativos al sabor de tu boca... Conecta con la sensación que percibes en tu cuerpo mientras lo miras a los ojos... Afloja la tensión de las rodillas y dobla muy ligeramente éstas... ¿Notas tensiones en tu cuerpo? ¿Dónde?... Acerca tu mano derecha y estrecha esa mano... Afloja la tensión de tus hombros y de tu nuca... ¿Qué tipo de impresiones táctiles te ofrece esa mano? (temperatura, grado de sequedad, humedad)... Retira tu mano. Toma contacto con tus emociones y sensaciones... Ahora háblale y pídele que te



hable. No oigas las palabras. Oye sólo el tono, el volumen, el sonido de esa voz. Cierra los ojos... Oye el sonido de esa voz... toma contacto y recuerda toda la experiencia que has vivido... Ahora compártela con tu compañero y oye su relato. Luego vuelve a tu sitio.

Cuando llegues a casa, haz ese ejercicio con un miembro de tu familia. Ya ves, no necesitas alejarte tanto para percibir sensaciones y emociones, para conectar con tu Vitalizador. Anota las barreras, confusiones, sentimientos de inadecuación que percibiste durante los ejercicios. A lo largo de esta obra encontrarás explicación a toda esa masa de sensaciones molestas. Espero que hayas podido contactar con algo y que hayas disfrutado también de sentimientos y sensaciones positivas. Se las debes a tu Vitalizador, no a mí.

b) El Transformador:

Este segundo sistema, conectado con el Vitalizador, es entre las especies que pueblan nuestro planeta, propio y exclusivo del ser humano, es el que permite hacer del hombre y de las mujeres creadores. La creación integra la función creativa como uno de sus múltiples atributos. La diferencia entre ser creativo y ser un creador es la que existe entre alguien ingenioso y un gran artista. Para visualizar la diferencia, basta contemplar un cuadro de Van Gogh y compararlo con una de las cuñas publicitarias que te ofrece cualquier programa de televisión. Existen infinidad de tratados que “tratan” de explicar el funcionamiento de la estructura de la creación. Me parece un intento vano. Tan vano como querer explicar el orgasmo pleno. Algunos logran alcanzarlo cada vez, otros sólo algunas veces y otros nunca. Lo cierto es que podemos alcanzarlo cada vez. Porque la estructura adecuada para ello existe en el ser humano. En cada uno de nosotros existe la estructura creadora en nuestro Transformador. Su no utilización no es cuestión de vacío en la estructura. Está allí desde siempre, desde los dibujos en las cavernas de la Era Paleolítica. Está en todos los templos y en las catedrales, en la belleza de las ciudades y en los monumentos, en todas las bellas músicas, en todas las auténticas poesías, en todas las grandes novelas, en todas las esculturas, en todos los lienzos producidos por los grandes artistas que pasaron por nuestro planeta.

La obra de arte es lo único eterno inmortal que puede dejar el ser humano de su paso por la tierra, porque es lo único que da testimonio de su ser “a imagen y semejanza del Creador”. Lo cierto es que no hay arte que no se haga a partir de las percepciones, sensaciones y emociones del Vitalizador. Lo cierto es que no hay arte que no se dirija al Vitalizador de los otros seres humanos para devolverles Vida Verdadera. Toda obra de arte está hecha de y para sonidos, formas, colores, tactos, emociones, palabras, sensaciones y gestos. Todos ellos atributos del Vitalizador. El Transformador, para funcionar correctamente, plenamente, necesita que el ser humano esté conectado a todas las subestructuras de su estructura innata y esté conectado a su Orientador. Al estarlo, el Transformador tiene una vocación iconoclasta.



c) El Orientador:

El Orientador viene a ser la BRÚJULA del ser humano en busca del sentido de la vida. Conecta con el mundo inconsciente. Integra la intuición y el instinto, pero no es sólo intuición e instinto. Es más. Al menos dos cosas más: es contacto con la memoria inconsciente personal y con la memoria inconsciente colectiva de toda la humanidad, y es también conexión con Dios y representa la fuerza perfectamente viva, impulsora y creadora del todo integrado en una UNICIDAD siempre viva, fuente de vida. Llamamos Dios a una proyección del núcleo último de lo humano. El “sí-mismo” Junguiano. No tenemos forma de saber si sólo los seres humanos tenemos un Orientador o si los animales lo tienen también del mismo tipo. Mi observación muy atenta de Balkis, la maravillosa Chow-Chow que vive con nosotros y mi relación muy estrecha con ella, me hace pensar que sí; y deducir que tiene algo más que instinto e intuición, mucho más, y que no es tan importante saberlo. En todo caso lo importante es lo que yo haga con mi Orientador. Si yo estoy conectada, la trataré siempre como una maestra y como una amiga muy querida: Maestra porque me enseña con su ejemplo conductual, mejor que nadie, a conectar con mi Vitalizador, y amiga porque me ofrece un amor de una pureza que sólo encuentro en mi marido, que es (y nada es casual) un gran artista permanentemente en contacto con su Transformador y con su Orientador.

El Orientador es el cordón umbilical que nos une a nuestro creador, es decir, a la Eternidad y a la Inmortalidad.

3) EL SINTETIZADOR

La tercera subestructura que integra nuestra estructura de personalidad es responsable de nuestras manifestaciones internas y externas de INTELIGENCIA. Es una estructura de enlace conectada con el Socializador y con el Conector y cuya función es la de sintetizar, mediar, procesar, elaborar los mensajes de ambas estructuras para proporcionar diagnósticos, informes, soluciones, opciones.

En otras palabras, tenemos, integrado en nuestra estructura de personalidad, el más extraordinario supercomputador de la creación. En él se almacenan los datos, todos los datos de los cuales hemos tomado conciencia y sólo aquellos. Y cuando digo todos, quiero decir todos los proporcionados por nuestro Socializador y por nuestro Vitalizador. Tenemos un almacén de datos que puede conservar y tratar, sin confundirse, creencias y opiniones, lecturas y sonidos, imágenes y olores, intuiciones y sabores. Todos los datos conscientes. Toda nuestra memoria: datos que hemos recordado en su momento y que creemos olvidados, afortunadamente, para que nuestro Socializador y nuestro Conector funcionen libre y fluidamente.

En nuestro computador se procesan datos, todo tipo de datos, como jamás ningún computador podrá llegar a procesar.



En nuestro computador se elaboran soluciones y opciones, según los programas que le introduzcamos. Ahora bien. Es importante saber que el Sintetizador no establece los programas. La programación se hace en el Socializador y en el Conectador. Cuando ambos no están sintonizados y emiten órdenes contradictorias, el resultado suele ser confuso, empobrecido, insuficiente e irracional, como es de esperar.

Si el resultado es malo, no es porque nuestra estructura de Sintetizador falle. La maquinaria es perfecta en su potencialidad. (Sólo en caso de personas subnormales existe, aparentemente, fallo en el Sintetizador). El problema no es de estructura sino de funcionamiento.

El Sintetizador comunica al mundo, a los demás, muestreos permanentes de apariencia racional del estado de funcionamiento de nuestra estructura. A través de las manifestaciones externas de nuestro Sintetizador se puede analizar el MAPA de cada individuo. Cada uno de nosotros tenemos nuestro Mapa, es decir, nuestra manera de ver el mundo y de situarnos con respecto a él. Una persona conectada a todas sus estructuras de personalidad proyecta un Mapa coherente, congruente, completo, rico y en permanente cambio. Una persona desconectada de alguna de sus estructuras innatas proyecta un Mapa con vacíos, manchas negras y borrosas, puntos ciegos e inversiones tales que es tarea de titanes tratar de orientarse en un Mapa así. Se asemeja en todo al Mapa de un pantano.

Por ello es de vital importancia aprender a leer los Mapas de las personas y de las organizaciones. Durante esta obra procederemos a esta tarea.

Por lo tanto vamos a concluir esta primera parte ofreciendo una imagen global de la estructura de personalidad del ser humano. De tu estructura.

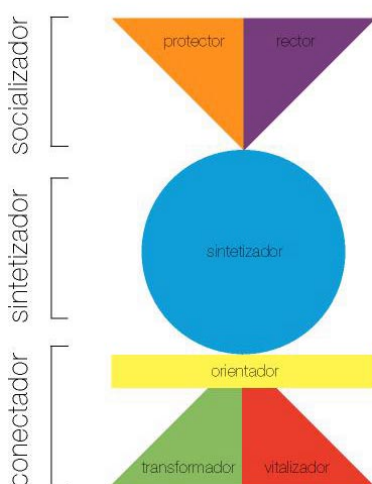

estructura innata del ser humano

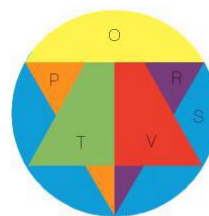

P S I K O L I B E R O



Como puedes comprobar, las envolturas de lo inconsciente personal y de lo inconsciente colectivo no aparecen como muros ni líneas continuas. Basta observar alrededor tuyo para darte cuenta de que no existe un solo individuo totalmente cerrado en su inconsciente personal, totalmente separado de la memoria colectiva del mundo. No lo encontrarás ni tan siquiera en los manicomios y asilos. Un autista, en ciertos aspectos de su estructura de personalidad, sigue comunicado con el mundo. Un esquizofrénico catatónico también, pues hay que relacionarse de algún modo con el mundo para adoptar la conducta de la obediencia automática: para ello se deben escuchar las órdenes, comprenderlas, y decidir en alguna parte de ti obedecer.

En cuanto a los muertos, siguen relacionándose contigo a través de tu conciencia y del contenido de tu Socializador o de tu inconsciente colectivo. Cuando tomas modelos y creencias de otros y los incluyes en tu Socializador, la mayor parte del tiempo estás incorporándote vivencias de mucha gente muerta que dejaron modelos y mitos con los cuales te relacionas. Sin ellos estaríamos como Adán, y cada uno de nosotros debería volver a empezar, desde cero, la historia de la humanidad.

Asimismo, estás en comunicación con el inconsciente colectivo, continuamente. Cuando sueñas dormido, cuando sueñas despierto, cuando adoptas actitudes y conductas nuevas ante experiencias que jamás antes habías tenido. Son conductas nuevas para ti. No para todos los habitantes del planeta. Es lo que llamamos el instinto de conservación y la intuición artística. Cuando una mujer pare a su primer hijo, usa la memoria colectiva de todas las mujeres. Cuando un hombre huye de un lugar antes de un terremoto obedeciendo a una pulsión “irracional”, está usando la memoria colectiva de otros habitantes de lugares donde hubo terremotos. Cuando te emocionas ante un cuadro o ante una música es que tu inconsciente ha reconocido formas externas del inconsciente colectivo.

El inconsciente colectivo se suele manifestar igualmente al ser humano a través de los Arquetipos colectivos. Los arquetipos colectivos han poblado los cuentos de nuestra niñez, pueblan los discursos de los políticos, rigen las obras de los artistas. Toda la obra de C.G. Jung se basa sobre el estudio del inconsciente colectivo. En tu inconsciente personal, cuando una figura afectiva, parental, laboral o social toma proporciones numinosas y desata temores absolutos, amores incontrolables, que se manifiestan por estados de verdaderas “posesiones” de tu personalidad, es signo de que estás, a través de tu Orientador, en presencia de un arquetipo y que algo en tu inconsciente personal conectó con una figura o patrón arquetípico que logró conferirle todo el peso y la autoridad de millones de muertos que le han obedecido.

El mundo de las organizaciones estatales, empresariales, culturales, está plagado, para bien y para mal, de arquetipos colectivos. Lo constataremos juntos.

II. EL FUNCIONAMIENTO POTENCIAL INNATO DEL SER HUMANO

El ser humano está creado para funcionar perfectamente y para crecer y desarrollarse infinitamente.

P
S
I
C
O
L
O
G
I
A



Para alimentar cada una de sus seis estructuras de personalidad, dispone de seis energías especializadas y diferenciadas. Estas energías son lo que llamamos comúnmente EMOCIONES NATURALES o EMOCIONES AUTÉNTICAS INNATAS.

Las emociones básicas del ser humano, que representan su verdadera fuente de energía vital, nunca habían sido definidas por ser consideradas “subjetivas”, es decir, de un funcionamiento incorrecto de la personalidad, es decir, de una incorrecta distribución de energía. Una persona, situada ante un estímulo concreto, como lo es por ejemplo perder un avión que debe llevarle a una cita importante, reacciona de una manera diferente de otra. Una persona sentirá tristeza ante esa pérdida, lo cual le pondrá a pensar en otras opciones, a encontrarlas y a solucionar su problema de manera provechosa y crecedora, mientras que una segunda elegirá patear de rabia y acusar a terceros de ese retraso que le hizo perder el avión, mientras que otro sentirá su orgullo herido e irá a arruinarse fletando un avión que lo hará llegar antes del que perdió, mientras que otro se sentirá paralizado de miedo ante su jefe a quien no se atreverá a confesar su negligencia, mientras que otra se alegrará de tomarse el día libre y visitar los bares de su preferencia, mientras que otra sentirá autocompasión y se premiará con un almuerzo opíparo que le proporcionará las calorías necesarias para excusarse y compensar desproporcionadamente a su citado por la postergación de su reunión. Seis maneras diferentes de reaccionar ante un mismo estímulo. ¿Significa esto que las seis maneras son adecuadas? No, sólo la primera lo es. Las demás son comunes, pero no normales, ni mucho menos auténticas y adecuadas. Evidencian un disfuncionamiento energético del patrón innato potencial.

Por ello, era necesario conseguir una definición objetiva y universal de cada una de las emociones auténticas innatas naturales. Las que ofrecemos a continuación reúnen el consenso y la unanimidad de las personas, una vez que las analizan. Cuando, de ahora en adelante, nos vayamos a referir a emociones auténticas, nos referiremos a contenidos definidos con toda precisión y que os ruego aprender para evitar malos entendidos.

a) EMOCIONES AUTÉNTICAS INNATAS

El ser humano posee seis emociones innatas que se definen de la siguiente manera en el M.A.T.:

- El amor: es la facultad innata de crear y crearse un espacio seguro en el que cada cual pueda ser sí-mismo: lo que nació para ser (un espacio donde recuperar y conservar facultades perdidas).
- El miedo: es la facultad innata de percibir la amenaza de una posible amputación o manipulación de algo vivo en ti o en tu entorno. Es la percepción de la fragilidad del perfecto equilibrio natural que podría ser alterado por ti o por otros.
- La tristeza: es la facultad innata de percibir la pérdida temporal o definitiva del equilibrio perfecto natural propio o ajeno. Es la anticipación del sufrimiento adicional que tendrás que realizar para encontrar nuevas opciones para compensar dicha pérdida y recuperar el equilibrio.



- La rabia: es la facultad innata de reaccionar contra manipulaciones, mentiras, injusticias e inversiones que pueden alterar el equilibrio perfecto de tu estructura o de la de los demás. Es la energía necesaria para la afirmación y la protección de dicho equilibrio.
- La alegría: es la facultad innata de percibir y transmitir el fluir de la vida en ti y en tu entorno, con la sensación de placer pleno que ello produce. Es la satisfacción de ver incrementada (por logro de afectos y cosas sin manipulación) la seguridad de garantizar ese fluir. Es también el alivio de quitarte pesos muertos de encima y de recuperar tu estructura perfecta. Es sentirte así cerca de tu Creador tal y como te creó para ser.
- El orgullo: es la facultad innata, específicamente humana, de percibir y transmitir tu dimensión creadora al servicio de la vida y el amor. Es crecer y hacer crecer y, por ende, sentir tu semejanza con el Creador.

b) INGENIERÍA FUNCIONAL DEL SER HUMANO - CONEXIÓN ENTRE SENTIDOS, EMOCIONES Y SUBESTRUCTURAS DE PERSONALIDAD

* El amor energetiza el PROTECTOR con el fin de protegernos y de proteger al objeto y fuente de nuestro amor. Este amor es entonces alegre y nos acerca a nuestro Creador. Así perdemos el miedo al poder de los Arquetipos y los vemos como lo que son: fantasmas creados por mentes aterradas. Su sentido es la vista.

* El miedo energetiza el RECTOR y permite encontrar límites y barreras de protección contra las amenazas reales del entorno. El miedo a la desconexión de nuestra estructura o a dañar la de los demás alcanza entonces el grado máximo en nuestra escala de valores sociales y nos convierte en justos. Su sentido es el tacto.

* La tristeza energetiza el SINTETIZADOR para encontrar opciones nuevas, salidas nuevas y productos nuevos para reemplazar la pérdida de lo que nos afecta y para no sentirnos arrinconados y paranoicos. Su sentido es el oído.

* La rabia energetiza el VITALIZADOR para luchar por la defensa de nuestro territorio inviolable y por la protección de nuestra estructura innata de personalidad. Así no nos sentimos vulnerables y desprotegidos. Su sentido es el olfato.

* La alegría energetiza el ORIENTADOR y permite que se oriente hacia el todos y hacia el UNO final del ORIENTADOR. Sin alegría, el Orientador se limita a dirigirnos hacia el UNO (yo) y se queda bloqueado en el TODOS (Arquetipos) sometiéndonos a su poder. Nos convertimos así en adoradores de ídolos y en enemigos del Creador. Su sentido es el sexo.

* El orgullo energetiza el TRANSFORMADOR y permite encontrar nuevos modos de crecer y de desarrollar nuestra estatura anterior. Así nos sentimos libres y responsables de nuestro crecimiento.

PSI K O L I B E R O



Perdemos el conformismo ante lo que fantaseamos como predeterminación, fatalismo inevitable. Su sentido es el gusto.

Cuando las emociones están “desviadas” de su función de origen se producen:

* “Desviaciones”: que producen tipologías cada vez más inoperantes (cronicidad patológica).

* “Corto-circuitos”: se funden dos emociones antagónicas (“fórmula letal”) que producen la explosión nuclear de toda la estructura y que se traduce por:

Psicotización socialmente aceptada: “Disociación”

Muerte súbita o enfermedades de alto riesgo (cáncer, infartos, trombosis, etc.)

Estas disfunciones impiden el despliegue y la manifestación de la VERDADERA INTELIGENCIA EMOCIONAL.



III. EL DISFUNCIONAMIENTO TIPOLOGICO

La estructura del ser humano está concebida para funcionar, y si en algunas definiciones anteriores no te has reconocido, tanto cuando te describía las estructuras como cuando te definía la emoción adecuada para hacer funcionar cada una de ellas, ello no significa que ese sistema no exista en ti, o que eres anormal, ni, mucho menos, que hayas nacido defectuoso. Significa, simplemente, que formas parte del 98% de la sociedad y que, en algún momento de tu vida, entre uno y tres años de edad, elegiste desconectar una de esas emociones, desenergetizando así la estructura correspondiente. Has tomado esa decisión bajo presión de tu entorno y bajo la amenaza de castigos tales que no permitían tu supervivencia, en un momento donde eras muy pequeño e indefenso, y donde no tenías ninguna otra alternativa.

Ese momento, esa situación, esa decisión de autocastración para ser aceptado por tu entorno, están cuidadosamente archivados en tu Sintetizador, en tu memoria, pero aún no puedes hoy recordarlos, pues tu Almacén de Datos está censurado. En el tercer tomo conocerás esas circunstancias. Pero, por ahora, se trata simplemente de verificar cómo se manifiesta cada una de las seis desconexiones. Lo que sí podrás constatar es que cuando te encuentres con tu desconexión particular, sentirás una rabia muy fuerte en vez de esa emoción, una irritación que te convertirá en alguien muy poco adulto, muy pasional, muy infantil en suma, muy poco racional. ¿Sabes por qué? Porque recuerdas ese momento en el cual tuviste que sacrificar lo más valioso de ti, y la rabia por tener que someterte, esa rabia que sientes en vez de tu emoción desconectada, que tú mismo sientes como poco racional, la sientes contra los que te obligaron a renunciar a tu plenitud. Contra ellos y todos los que se parecen a ellos. No contra mí que te ofrezco la oportunidad de recuperar esa plenitud. Así que, si no estás de acuerdo con alguna de las definiciones de emociones, anótalo y sigue leyendo. Para encontrarte.

Por otro lado, ese momento en que tuviste que desconectar una de tus emociones y renunciar a tu totalidad, ese lugar y esa decisión han producido una tipología de personalidad que se manifiesta de manera observable por cualquiera que tenga las claves del M.A.T., y que aparece cada vez que te manifiestas: verbalmente y por escrito, gestualmente y cuando manifiestas tus preferencias, tus pensamientos, tus elecciones, tu forma de ver la vida. Todos lo pueden comprobar. Todos menos tú. Para ello, nos necesitas. Necesitas de un espejo, de un feed-back.

Con toda probabilidad, conoces este diagrama tan clásico que se llama “Ventanas de Johari” (palabra formada con las primeras letras del nombre de sus descubridores: Joseph Luft y Harrison Ingham).



- Tu Yo abierto: constituye aquella parte de tu personalidad que conoces y decides presentar a los demás. Sobre ese Yo colocas tus diferentes máscaras para realizar tus objetivos.

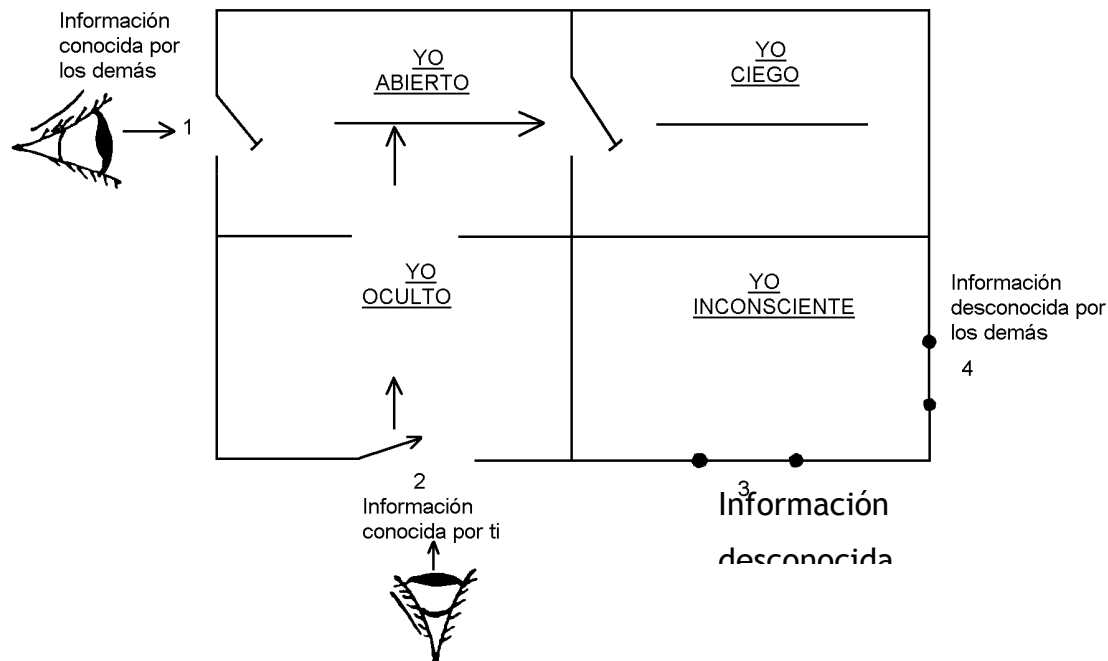

- Tu Yo oculto: constituye aquella parte de ti que conoces y valoras como tu “jardín privado” y que decides ocultar a los demás, ya sea porque desconfías de posibles intrusiones y reacciones, ya sea porque te avergüenzas de él. Es tu intimidad.

- Tu Yo ciego: constituye aquella parte de tu personalidad que desconectaste y que sigue manifestándose a los demás. Los demás la ven pero tú no. Cuando te la muestran niegas su existencia y te indignas. Pero, ¿te has visto alguna vez por televisión mientras los demás hacían comentarios sobre ti?

- Tu Yo inconsciente: constituye aquella parte de tu personalidad que desconoces y que los demás desconocen también, siempre y cuando no sean profesionales de la observación de la conducta humana.

Si te asomas a la ventana 2 ves la información conocida por ti: tu yo oculto y tu yo abierto. Si te acercas a las demás ventanas estarán todas cerradas para ti y tendrán las cortinas echadas. Los demás podrán mirar por la ventana 1. Por ninguna otra ventana más.

Obviamente, este diagrama corresponde a la situación media, a la del hombre corriente, la más generalizada. Tanto las Ciencias Administrativas como el Desarrollo Organizacional. trabajan a partir de este esquema “como si” fuera el único posible. Es lógico encontrar una y otra vez la imagen del iceberg como representación del hombre y de las empresas que construye.

PSI K O L I B E R O



Esta situación corresponde a la situación prácticamente generalizada, la del SER HUMANO

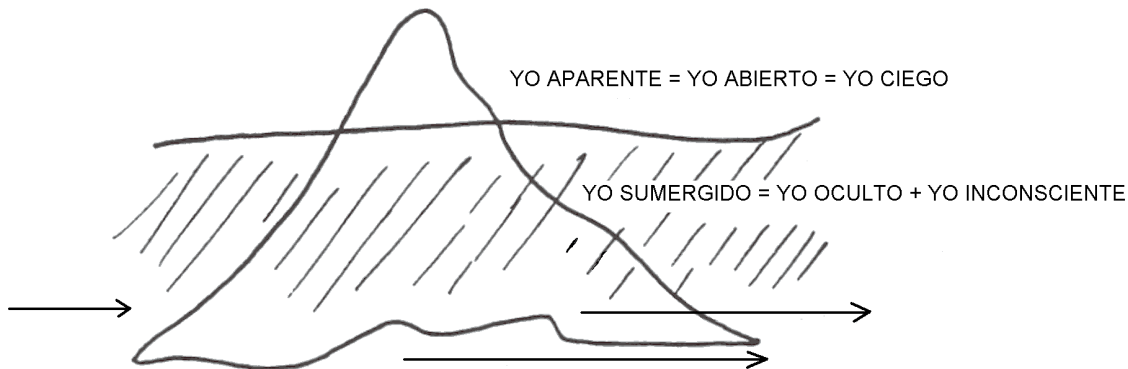

DESCONECTADO de partes vitales de su estructura.

No es de extrañar que la comunicación consigo mismo y con los demás tome aspectos de ciencias ocultas y que muchos seres humanos sueñen con la era donde la comunicación humana será mediatizada por máquinas inteligentes y más previsibles.

1- LAS DESCONEXIONES

Conecta con tu Sintetizador y trabajemos sobre el diagrama de la página 35, el de la estructura de personalidad del ser humano.

La desconexión empieza siempre, todos los estudiosos de la psicología humana lo han comprobado una y otra vez, por la desactivación de algún sistema del Conector, en algún momento en que éramos casi exclusivamente Conectores, o sea, niños muy pequeños.

Pero vamos a suponer que todos los estudiosos de la personalidad están chiflados, que nosotros somos los únicos seres inteligentes y racionales, y juguemos a desconectar al azar partes de la estructura. Elige tú. Como debo escribir, voy a reemplazarte por un sombrero donde pondré papelitos con los nombres de los diferentes subsistemas y los sacaré al azar.

Los papelitos salieron en este orden:

- 1.- Orientador
- 2.- Transformador
- 3.- Rector
- 4.- Programador del Conector
- 5.- Almacén de Datos
- 6.- Protector

PSIKOLIBRO



7.- Programador del Socializador

8.- Elaborador

9.- Vitalizador

1.- El Orientador desconectado

Las funciones del Orientador son las de conectar con el instinto, la intuición, la memoria inconsciente personal, la memoria colectiva, y con la búsqueda de Dios y del sentido de la Vida.

Obviamente no encontrarás a esa persona desconectada del Orientador entre los teólogos, psicólogos, artistas, psiquiatras, filósofos, gente de marketing, diseñadores, ilustradores, etc...

Imagina que esa persona gobierna tu país con plenos poderes. ¿Qué Universo construiría? Lo más probable es que empezara con una buena quema de libros sobre todas las disciplinas anteriores. Luego excluiría y perseguiría a todos los conectados con el Orientador.

Luego propagaría en los Socializadores de los demás un culto al materialismo (no muy dialéctico por cierto).

Luego caería en la idolatrización de sí-mismo (¿quién mejor representante?) y de los valores que incluiría en su Socializador. En vez de la búsqueda de la justicia y del rigor, el terrorismo del Nuevo Orden en el Rector Cultural colectivo. En vez del amor a todo lo que vive, el odio hacia todos “los conectadores” aparentes y clandestinos.

Luego echaría a la papelera todos los datos “irracionales” de su almacén de datos y exigiría del ente colectivo una memoria “racional” y “consciente”, o sea, verificable por cualquier contable.

Luego programaría su Sintetizador con sólo esos datos y los de su Socializador empobrecido y despojado de toda religiosidad. Los resultados podría darlos cualquier máquina.

Luego, obviamente, constataría con satisfacción que su Transformador no funciona, puesto que estaba conectado al Orientador, y exigiría de los artistas un “realismo” evidente y acorde con los patrones del Socializador colectivo.

Luego descartaría cualquier sensación, emoción o sentimiento en sí-mismo y en los demás por ser ello “cosas irracionales”, ruidos, en el computador colectivo.

Luego se obligaría a sí-mismo y obligaría a los demás a no ver, no oír, no probar, no oler, no tocar nada de lo considerado “impuro” por el Socializador colectivo.

¿No te suena a música conocida?

2.- El Transformador desconectado

Imagina ahora un mundo nuevo sin arte y sin el más mínimo chispazo de creatividad. Imagina todo rastro de música, de teatro, de cine, de pintura, de escultura, de cerámica, de poesía, de novela, de arquitectura, de artesanía, borrado para siempre de la faz de la tierra.

P S I K O L I B R O



Y más aún, imagina la creación y la creatividad erradicadas de su reflejo en las demás estructuras. Eso significaría que nunca más se vería un grafiti de niño sobre una pared, nunca más una fotografía, nunca más una idea o un pensamiento novedoso. Y lo peor de todo: ¿Imaginas lo que sería un Vitalizador desconectado de su Transformador?, significaría que ninguna percepción, ninguna emoción, ninguna sensación podría remitirte a su esencia, a la transcendencia de la percepción mecánica: una flor sería eso, una flor y no la anticipación soñada de un perfume de mujer, de una poesía. ¿Podrías tú vivir en un mundo así?

3.- El Rector desconectado

Un mundo sin justicia, un mundo sin rigor, un mundo en el cual “todos los gatos son pardos”, en el cual no existe ni el Bien ni el Mal; un mundo donde la víctima sea ignorada y el criminal goce de impunidad; una jungla donde triunfe el más brutal, el menos escrupuloso; un mundo donde el amor sea perseguido como un criminal porque sería un factor desestabilizador; un mundo donde los padres asignen funciones a sus hijos para servir sus propios intereses; un mundo donde no exista amistad. Un mundo sin límites que protejan tu integridad, tu seguridad y la de los demás.

Imagina un mundo sin tribunales, sin policía, sin ejército, sin normas, sin leyes, sin constitución, sin derechos humanos, sin fronteras, sin límites, sin propiedad, sin sanciones, donde rijan la Ley de la Jungla. Ese sería tu mundo.

4.- El Programador del Conector desconectado

Imagina un mundo donde todas las experiencias basadas sobre sensaciones, emociones, percepciones, intuiciones, orientación sobre el sentido de la vida, pulsiones artísticas o generadas por el contacto con el arte, instintos, contactos con el inconsciente personal y colectivo, jamás serían considerados para establecer un conocimiento, una información, una experiencia. ¿Cómo reconocerías a tu pareja? ¿cómo reconocerías a tu hijo? ¿Cómo elaborarías un informe, cualquier informe que contenga una información sobre color, sonido, distancia, dolor, hambre, sed, sabor, forma, tacto, calor, frío? ¿a nombre de qué no acercarías tu mano a una llama por ejemplo? ¿Y como se podrían elaborar creencias y opiniones, leyes y normas, desprovistos de cualquier dato sobre dichas experiencias ignoradas? ¿Qué pasaría si durante dos horas todos los semáforos del mundo se pusieran en rojo y si no pudieras meter en tu Sintetizador: “rojo significa que debo detenerme”? ¿Cuántas muertes habría en dos horas por una sola razón, entre millones de razones para equivocarse? Ese sería tu mundo.

5.- El Almacén de Datos desconectado

Un mundo de amnesia total. Sin un solo recuerdo sobre nada. Ni tan siquiera saber que eres una persona. Nada. Ese sería tu mundo.



6.- El Protector desconectado

Un mundo sin amor, sin solidaridad, sin profesores, sin médicos, sin lavanderías, sin funerarias, sin cementerios, sin seguro social, sin jubilaciones, sin sindicatos, sin asociaciones profesionales, sin cortesía, sin caballerosidad, sin hospitales, sin compasión, sin caridad,... sigue tú.

7.- El Programador del Socializador desconectado

Un mundo sin un solo nuevo servicio social, sin una sola ley nueva, sin un solo dato sobre justicia, rigor, solidaridad, cultura en tu Sintetizador para elaborar tus decisiones, tus informes, tus opciones. Un mundo donde cada decisión correspondería a la elaboración “inteligente” (en el sentido del computador), la racionalización de datos basados exclusivamente sobre gustos, preferencias, emociones de cada cual. Un mundo insociable. ¿El sueño anarquista? Sí, pero sin amor, sin solidaridad, sin compañerismo, sin valores y sin ideales anarquistas. Ese sería tu mundo.

8.- El Elaborador (Procesador) desconectado

Un mundo lleno de emociones, sensaciones, arte, cultura, leyes, todo ello almacenado y encerrado bajo doble candado. Ni un solo pensamiento, ni una sola respuesta a tus problemas, ni inquietudes. Un mundo donde el mandato universal sea “no pienses y no decidas”. Nunca. ¿Te gustaría?

9.- El Vitalizador desconectado

El más fácil de imaginar: todos ciegos, todos sordos, todos insensibilizados, todos impasibles, todos flotando sin sensaciones agradables ni desagradables, todos inmovilizados, todos imbuidos de creencias sin experiencias personales, todos mudos, todos quietos, todos sin respirar. ¿Qué te sugiere?

Ejercicio:

- 1.- Enumera del 1 al 9 (1 correspondiendo a lo menos tolerable, 9 a lo más tolerable) y anota tu grado de tolerancia a las nueve desconexiones descritas, contestando a la pregunta: “¿Hasta qué punto podría sobrevivir en un mundo así?”
- 2.- Invierte ahora el ejercicio e imagina un mundo donde reine cada uno de los nueve sistemas descritos, estando los ocho restantes subordinados al sistema seleccionado. Elige el que más te seduzca, describe en 10 ó 15 líneas cómo sería ese mundo, “el mejor de los mundos”, y cuál sería el resultado sobre los ocho sistemas subordinados. Y describe las funciones de tu Rey y las de su primer ministro seleccionado entre los ocho sistemas restantes.



2- MANIFESTACIONES OBSERVABLES DE LAS DESCONEJIONES

Las nueve desconexiones descritas producen manifestaciones observables en la conducta del ser humano. En realidad, individuos totalmente desconectados de una de las nueve subestructuras que conforman la estructura de personalidad serían iguales al mundo de las desconexiones descritas en el párrafo anterior. Estaríamos en presencia de personas clínicamente psicóticas que deberían ser internadas. Sin embargo muchas de ellas andan sueltas, tienen familias, trabajan, se relacionan. Muchas de ellas llegan hasta gobernar países. Por lo tanto urge, como deber de protección social, identificarlas y conocer los mecanismos que ayudan a la conexión de su estructura.

Es importante saber igualmente que los trastornos debidos a desconexiones parciales, aunque sean ínfimas, empeoran con el tiempo e inciden sobre el funcionamiento global de la personalidad. Al comienzo, el sujeto obligado por presiones internas a desconectarse para sufrir menos, notará alivio; luego, ligeros “ruidos” e interferencias alrededor de las cuales establecerá su tipología de personalidad, solidarizándose e identificándose con las demás personas que hayan realizado su mismo tipo de desconexión; luego irá construyendo su sistema de valores, creencias, pensamientos, sentimientos y percepciones alrededor de la desconexión; luego, tendrá problemas de comunicación con las demás personas de otras tipologías de personalidad; luego se unirá a tipologías de personalidad que lo “complementan” para poder vivir, trabajar y disfrutar; luego evitará y odiará a todos aquellos que están conectados a la parte del sistema que él desconectó; luego les hará la guerra; luego los matará, luego lo matarán a él.

Es importante saber igualmente que casi todos estamos algo desconectados por algún lugar; que casi todos tenemos cabos sueltos. Es importante EXPERIENCIAR este fenómeno.

Es necesario saber también que la desconexión es contagiosa y que se transmite de padre a hijos y a nivel cultural, social y artístico.

Es útil saber en fin, y no olvidarlo tampoco, que la desconexión que en algún momento y lugar efectuaste fue una DECISIÓN consciente que está archivada en tu almacén de datos, o una decisión inconsciente que aguarda para ser recordada en tu Orientador. Y, ¿sabes?: esa decisión, en aquel momento de tu vida, fue sin lugar a dudas una muy sabia decisión. Tal vez la mejor decisión que tomaste en tu vida: es la decisión que, con toda seguridad, constituyó tu mejor opción para SOBREVIVIR en aquel lugar y en aquel momento. Hiciste muy bien en tomarla entonces. Haces muy mal en mantenerla AHORA. Ya no estás en aquel lugar, ya no estás en aquel momento. Lo que fue tan terrible en aquel entonces constituye HOY tu MEJOR OPORTUNIDAD de VIVIR. Puedes volver a conectarte, tu estructura está lista para recibirte y para reenchufarte a la alegría de vivir plenamente. Para ello has sido creado.

¿Tienes algunas nociones de Medicina? ¿Has visto algún programa de televisión sobre el funcionamiento del cuerpo humano? Al hacerlo, seguramente te habrás maravillado de la perfección, de la

P S I K O L I B E R O



coordinación de su funcionamiento: cada célula tiene su finalidad bien establecida y se une a otras para constituir órganos y sistemas que se complementan milagrosamente para formar un todo sano, conectado a un solo circuito de energía que lo mantiene en vida. Basta que una célula se independice y se desarrolle por su cuenta para formar, al cabo de un tiempo, un CÁNCER. Basta igualmente retirar algún órgano vital para que la muerte no tarde en producirse. Basta sufrir algún trastorno psíquico duradero y recurrente para que el cuerpo se resienta gravemente y acabe por morir.

En mi Orientador estaba la intuición (que tomé en consideración al observar incontables casos), que me llevó a la convicción de que todas las enfermedades comienzan en la psique, se sufren en psique, y al verse desatendidas, terminan por repercutir sobre el cuerpo. Mi propio historial clínico me permitió experimentar esta creencia y convertirla en saber. Hoy sé, y los gremios médicos comienzan a considerarlo, que todas las enfermedades son de origen psíquico. Todas evidencian trastornos en las conexiones de nuestra estructura psíquica. Ya se trató de la gripe o el SIDA (¿o acaso los grupos de riesgo no están conformados por personas gravemente desconectadas?), del cáncer, o del infarto de corazón, cerebro o pulmón. Te daré testimonio de ello: cuando estaba desconectada, y como mi Orientador, afortunadamente, no había dejado de funcionar y de reinar sobre mi mundo interior, mi primer ministro, el Vitalizador amenazaba periódicamente con dimitir de su gabinete, el Socializador, no daba orden a su cuerpo de funcionarios (el Sintetizador) de elaborar opciones que permitieran al Rector tomar cartas en el asunto. Cada vez que el Vitalizador, que se negaba a seguir funcionando en un mundo interior empobrecido, amenazaba con dimitir, yo padecía una grave enfermedad. Creo que sufrí casi todas las enfermedades que pueden llevar a cualquiera que no esté conectado con su Orientador, a la muerte. Me avergüenzo de ellas. Desde que me conecté no padezco ni un solo resfriado. Basta un ligero dolor en alguna parte de mi cuerpo para alertarme. Y cuando ocurre eso hoy, tomo en consideración inmediatamente el dolor y me pregunto con toda seriedad frente a un ligero malestar de estómago: “¿Qué es lo que me estoy obligando a “digerir” ahora?”. Entonces me conecto, lo descubro, y saco de mi sistema la causa del ruido. Y el dolor desaparece. Y el bienestar se instala.

Tu funcionas exactamente igual que yo, salvo que el Rey de tu mundo no sea el Orientador. Tal vez tengas otro rey u otro Primer Ministro menos sensible, uno de esos gobernantes que no avisan ni se la juegan por el bienestar del todo y que son, tarde o temprano, derrumbados en una sola hora (infarto, derrame cerebral) o en una guerra de guerrilla (cáncer).

Eric Berne es otro ejemplo muy aleccionador. Este famoso psicoanalista de origen canadiense, establecido en Estados Unidos, descubrió un modelo de análisis de la conducta humana. Un modelo apasionante, el Análisis Transaccional. Pero Berne era una persona, si bien de asombrosa inteligencia, bastante desconectada. El rey de su mundo era el Sintetizador, una máquina, la más perfecta del mundo, es cierto, pero maquinaria al fin. Su Orientador personal estaba prácticamente desenchufado (no sabes el número de psiquiatras y psicólogos que están desenchufados de su Orientador, o tal vez tu

P S I K O L O G I A



Orientador funciona bien y sí lo sabes y por eso desconfías, y te doy toda la razón), su Vitalizador y su Transformador apenas recibían energía. Inventó un modelo de maravillosa claridad, lógico y “funcional”, que no tenía posibilidad de funcionar. El modelo se basa en el siguiente razonamiento: dentro de nosotros hay tres estructuras: el Padre, el Adulto y el Niño. Para que el mundo funcione y la gente no sufra con fantasías irracionales y creencias que interfieran en la conducta, el Adulto debe tomar las riendas (cierto, sólo que el Adulto, para Berne, no era la totalidad de la personalidad madura enchufada a todo su circuito, sino una máquina: el Sintetizador), y “negociar” con el Padre (una especie de Socializador de los tiempos pasados que sólo funciona con programas aprendidos de sus figuras parentales) y con los deseos y caprichos del Niño (un Conectador empobrecido, desconectado del Transformador y del Orientador que convirtió en su esquema en simple batería de energía). A la manifestación externa de esos sistemas desconectados los llamó estados del yo, y distinguió un “circuito positivo” y un “circuito negativo” que peleaban entre sí a través de familias de Padres buenos y Padres malos, Adultos inteligentes y Adultos robotizados, Niños naturales y Niños sumisos y rebeldes.

El Socializador se convierte en un Padre ya sea rígido, ya sea benévolo, que tiene a su cargo niños muy pequeños e irresponsables que sólo desean hacer trampas y manipularlo. Trata a su propio Vitalizador “como si” se tratará de un niño semejante. Con tal guardería de indomables a su cargo, cualquier Padre se sale de sus casillas y, temporalmente, se convierte en un Dictador o pierde su dignidad y con ella la conciencia de sus fronteras internas, y permite a los diablillos expansionarse y abusar de su “amor” por ellos.

Frente a los intereses subjetivos de los Padres (4) y Niños (7) de nuestro Yo se alza la estructura de un adulto que busca, piensa y decide lo que conviene hacer. Aquí, Berne está confiriendo a un instrumento, una máquina, no sólo la facultad de decidir de manera autónoma, sino la de sentir la realidad. Berne, el racionalista, hace una “nominalización” de orden mágico-irracional y convierte el computador en el Yo maduro, el más ético y responsable, que va a ser el único mediador calificado para representar al ser humano. La frase “bajo control del Adulto” se repite incansablemente en el Análisis Transaccional.

Cuando descubrí el Análisis Transaccional, estaba entrando en la fase Legisladora (ver próximo capítulo) de mi tipología de personalidad y el modelo me convenció. Durante seis años lo estudié, lo experiencé. No vi un solo caso de curación.

En cuanto a Berne, después de descubrir su “Guión de vida”, constató que estaba “grabado” para morir como su propio padre a los 60 años, de una crisis cardíaca. Y, bajo la implacable lógica de su rey, comenzó la tarea de “redecidir” su guión. A los 60 años tuvo un infarto. En su cama del hospital, en vez de conectar con su Orientador y “saber” al fin que su modelo era inteligente PERO DESCONECTADO, decidió redactar otro libro de A.T. bajo el mando de su rey. Murió de un segundo infarto. Su modelo es muy valioso. Funciona maravillosamente para observar las manifestaciones de



las desconexiones. No sirve para curar ni para conectar. Por lo tanto, en mi Metamodelo encontrarás elementos de A.T. sólo para aprender de manera rápida, objetiva, observable y predecible, a observar tus desconexiones y las de los demás. No lo encontrarás para curar. Para conectar te ofrezco otro A.T.: el Análisis Transformacional en cuyo estudio nos estamos adentrando.

Y ahora, comencemos la observación de la conducta humana. Cuando una persona está conectada, responde, en el aquí y el ahora, a los estímulos que está recibiendo en ese instante preciso, y sabe jerarquizar dichos estímulos para responder al mundo de manera eficaz, plena y total. Al hacerlo, cualquiera puede percibir, desde afuera, una sensación de vitalidad contagiosa. Hay personas que no necesitan “hacer cosas” para transmitir a las que las rodean una sensación de luz, de colores brillantes, de POTENCIA. Se dice de ellas que son irresistibles, que son impredecibles, que tienen el encanto y la pureza de un niño de tres años, y, a la vez, la sabiduría de un sabio, la inteligencia del mercurio, la magia de un hada, el instinto de una bestia, la intuición de un brujo, la incorruptibilidad de un santo y la ética de un león. Son personas que te están diciendo, con su sola existencia, que no son manipulables y que desean entregártelo todo si tu deseo de relacionarte es puro. Son personas que están haciendo lo único que te permite creer, DAR TESTIMONIO de que dentro de ti está su semejante. No están tratando de convencerte, ni de inducirte a nada ajeno a ti. No te están manipulando y tú lo sientes de alguna manera. Claro que si intentas manipular a un ser así, te partirás los dientes tratando de morder oro para llevarte un pedazo de él.

¿Conoces alguna persona así? ¿Te reconoces en esa descripción? Si es así, gracias por existir. Tu presencia en el mundo potenciará un millón de veces la eficacia de mi Metamodelo.

Si no te reconoces, no te preocupes, todos estamos más o menos desconectados y todos nos podemos volver a conectar.



CAPÍTULO 2

TU TIPOLOGÍA DE PERSONALIDAD

En este momento, lo más probable es que aún estés considerando este modelo como uno más, y lo estés analizando, pensando críticamente “sobre él” en vez de estar dentro de él. Es lo común, es lo normal. No se puede experimentar leyendo algo sobre otra cosa. Sólo se puede experimentar viviéndolo. Por eso mis seminarios son teórico-VIVENCIALES. Es la diferencia entre conectar el Adulto (del modelo de Berne) o asomarte a tu propia estructura desde tus nueve subestructuras bien enchufadas.

En cualquier caso, puedes estar comprobando que tú tienes tu forma de percibir el mundo, tu sistema de valores y tus propias emociones que te hacen ser diferente de las demás personas con las que convives o trabajas. Entre las demás personas, existen aquellas que te son familiares y otras que te resultan extrañas.

Entre las personas que te son afines, ¿podrías encontrar alguna que vea el mundo y reaccione ante él exactamente igual que tú? Yo no encontré a ninguna. ¿Y tú?

Eso que llamas tu visión del mundo y que te sirve permanentemente para orientarte en la vida, para hacer de tu conducta un sistema congruente y coherente, lo vamos a llamar tu MAPA INDIVIDUAL del mundo.

Esa manera de ser tuya, con su jerarquía de valores, su fluidez emocional, su ética, su forma de inteligencia, sus inclinaciones, preferencias y repulsiones, sus luces y sus sombras, la vamos a llamar tu TIPOLOGÍA DE PERSONALIDAD. Es lo que sueles llamar en el lenguaje ordinario, tu Personalidad.

Yo parto de la observación de que todas las personas real y totalmente conectadas son idénticas entre sí y, a la vez, absolutamente irrepetibles. En realidad conocí a muy pocas (porque existen muy pocas personas conectadas. En una organización de 2.000 personas, tal vez encuentres a 20).

La aplastante mayoría de las personas que conocí, en los tres continentes donde he vivido y en los cuatro que he visitado, responden a patrones de conductas fijas y universalmente observables. Eso no significa, ni mucho menos, que todos los individuos que están dentro de una misma tipología sean idénticos. Significa que las personas de una misma tipología constituyen una gran familia que comparte las mismas creencias básicas, sobre las cuales edifican un sistema de valores en su Socializador que condiciona el funcionamiento de su Conector e incide sobre los informes que pueden surgir de su Sintetizador.



Significa igualmente que su Orientador está polarizado hacia alguna conformación arquetípica del Inconsciente colectivo, en la veneración de la cual se encuentra con los demás miembros de su “familia”.

I. LOS MAPAS INDIVIDUALES PARA ORIENTARSE POR EL MUNDO

Cada ser humano tiene su propia forma de percibir el mundo y de situarse dentro de ese mundo. Esta forma de percibir el mundo tiene como origen su cultura, sus creencias y sus propias experiencias. Existe una diferencia irreductible entre el mundo y nuestra experiencia en él.

A. Korzybski (Science and sanity, 4th ed. 1958), observa que:

“... deberán considerarse algunas características importantes de los Mapas. Un Mapa no es el territorio que representa, pero si es correcto, tendrá una estructura semejante al territorio, lo cual da cuenta de su utilidad...”

El modelo que crea cada persona será diferente de todos los demás modelos por tres causas fundamentales, todas ellas limitativas: limitantes neurológicas, limitantes sociales y limitantes individuales.

Como ejemplo de limitante neurológico de nuestro sistema humano, recordaremos que ninguno de nosotros puede percibir ondas sonoras que estén por debajo de los 20 ciclos por segundo o por encima de 20.000 ciclos por segundo. Otros seres vivos que pueblan el planeta las pueden percibir. Cada uno de nuestros cinco sentidos padece limitantes neurológicos propios del ser humano.

Como ejemplo de limitantes sociales, escuchemos a Aldous Huxley:

“... se cree que la función del cerebro y del sistema nervioso y de los órganos de los sentidos son más que nada eliminativos y no productivos. Cada persona es capaz de recordar en cada momento todo lo que ha ocurrido y percibir todo lo que está ocurriendo en cada lugar del universo. La función del cerebro y del sistema nervioso consiste en protegernos de ser abrumados y confundidos por esta masa de conocimientos en gran medida inútiles y sin importancia. El cerebro permite que dejemos fuera la mayor parte de todo aquello que de otra forma deberíamos estar percibiendo y recordando en todo momento y nos quedamos únicamente con esa pequeña y especial porción que nos pueda resultar de utilidad práctica. De acuerdo con esta teoría, cada uno de nosotros es potencialmente una mente no confinada... Para que la supervivencia biológica sea posible, la mente no confinada tiene que ser encauzada por el “embudo” de válvula reductora que constituye el cerebro y el sistema nervioso. Lo que sale al otro extremo es un escuálido goteo tal como el que constituye la conciencia y que nos ayudará a permanecer vivos en la superficie de este

PSIKOLIBRO



singular planeta. A fin de formular y expresar el contenido de esta conciencia con límites, el hombre ha inventado y elaborado sistemas de símbolos y filosofías implícitas que denominamos las lenguas. Cada individuo es a la vez beneficiario y víctima de la tradición lingüística dentro de la cual ha nacido: beneficiario, en la medida que su lengua le confirma que su conciencia con límites es la única conciencia, de modo que está demasiado bien dispuesto a considerar sus conceptos como si fueran hechos reales y sus palabras como si fueran reales”. (Aldous Huxley, The Doors of Perception, New York: Harper and Row, 1954).

Richard Bandler y John Grinder en la ya citada obra La estructura de la magia explican:

“... Tal vez el filtro sociogenético más comúnmente reconocido lo constituya el sistema de nuestra lengua. Dentro de cualquier parte de la riqueza de nuestra experiencia está relacionada con el número de distinciones que hacemos en determinada área de nuestra sensación. En el maidu, idioma que hablan los indios del norte de California, por ejemplo, hay solamente tres palabras para describir el espectro de colores. Ellos acostumbran a dividir el espectro de la siguiente manera (las palabras en español son los términos más aproximados).

Lak	tit	Luak
(rojo)	(verde-azul)	(amarillo-naranja- marrón)

Mientras que los seres humanos son capaces de 7.500.000 distinciones cromáticas diferentes en el espectro visible de los colores (Boring, 1957), los que hablan maidu como lengua materna tienen por costumbre agrupar su experiencia de los colores en las tres únicas categorías de su idioma. Estos tres términos del maidu, para designar los colores, abarcan la misma escala cromática que los ocho términos específicos para color en idioma español. Lo interesante aquí es que una persona que habla maidu suele ser consciente de sólo tres categorías de experiencia de color, mientras que el que habla español tiene más categorías y, por lo tanto, más distinciones perceptuales habituales. Esto significa que mientras los hablantes del español describirán su experiencia de dos objetos como de diferente color (digamos un libro amarillo y un libro naranja), los hablantes del maidu invariablemente describirán la misma experiencia de los objetos como si fueran del mismo color (dos libros del color tulak).

A diferencia de nuestras limitaciones neurológicas de origen genético, las que introducen los filtros sociogenéticos, son superables con menos dificultad. Esto se



demuestra por el mero hecho de que somos capaces de hablar de un conjunto de categorías lingüístico-sociales, filtros, pautas para organizar nuestra experiencia o para representar el mundo ...”

Los limitantes individuales obedecen a nuestras desconexiones, que, como ya observaremos, bloquean nuestra capacidad de percibir opciones y alternativas existentes en el mundo y figuran en nuestro Mapa como puntos ciegos, fallos del terreno, distorsiones, etc.

La construcción de nuestros Mapas individuales se establece a partir de tres mecanismos de alcance universal: la generalización, la eliminación y la distorsión.

La generalización se establece en nuestro Socializador.

La eliminación se establece en nuestro Vitalizador.

La distorsión se establece en nuestro Transformador.

Nuestro Sintetizador almacena y procesa nuestras generalizaciones, eliminaciones y distorsiones y elabora el Mapa que los demás van a percibir cuando lo estemos actuando.

1.- La generalización

Si a uno de mis seminarios asisten 17 directores gerentes, todos de nacionalidad española, y si todos reaccionan de la misma forma ante el Metamodelo de Análisis Transaccional, puedo caer en la tentación de creer que “todos los directores gerentes españoles tienen tal o cual característica”. Por otra parte, al afirmar en el Metamodelo que “todos los seres humanos tenemos la misma estructura innata de personalidad” estoy estableciendo una generalización. Bastaría encontrar a un ser humano con una estructura diferente para hacer tambalear la construcción del Metamodelo.

Sin recurrir al mecanismo de generalización no habrá forma posible de conocimiento, porque todo conocimiento debería entonces estar comprobándose a cada instante con todo el muestreo pasado, actual y futuro. Para establecer mi creencia sobre los directores gerentes, debería remontarme al historial del primero, computar las características de todos los directores pasados, estudiar los actuales (sin omitir uno sólo de ellos) y comprobar mi creencia cada vez que exista uno más. El problema surge cuando la experiencia es procesada y archivada de manera rígida y definitiva en nuestro Socializador para luego ser usada automáticamente como creencia, desoyendo los datos que nuestro Conector computa de la realidad en el aquí y ahora. La generalización: “no se puede comunicar plenamente con los seres humanos porque todos son como iceberg”, domina el enfoque de las ciencias Gerenciales.

Yo pude construir mi Metamodelo porque tengo más de 10.000 experiencias que me demuestran lo contrario. Sobre estas 10.000 experiencias, pude generalizar y afirmar: “sí, se puede”, y para no caer en la generalización abusiva detecté los condicionantes necesarios para que el modelo funcione.

P S I K O L I B E R O



Tu Mapa del mundo reposa sobre muchas generalizaciones, las cuales van a determinar tu tipología de personalidad y tus opciones ante el mundo.

Definiremos la generalización como el proceso mediante el cual algunos elementos se desprenden de la experiencia original y llegan a representar la categoría total.

El proceso de generalización abusiva va a traducirse en normas en nuestro Mapa, tales como: “es malo expresar sentimientos”, “los jefes no deben pedir ayuda”, “el mundo es una jungla” y miles de creencias más que limitarán nuestro campo de acción, condicionarán nuestra conducta y repercutirán sobre nuestra comunicación.

2. La eliminación

Aldous Huxley, en el texto arriba mencionado, describía el mecanismo de eliminación como indispensable para sobrevivir y actuar. Para poder escribir, en este momento, debo eliminar de mis percepciones los miles de estímulos que estoy recibiendo, para centrarme en el proceso de seguir escribiendo. Si en este momento estallara un cohete a mi lado, lograría desconectarme de lo que estoy haciendo. En otras palabras: la eliminación “de estímulos, ideas y creencias” es un mecanismo de desconexión transitoria que permite concentrar la energía disponible hacia un objetivo inmediato y actual. Es un proceso mediante el cual prestamos selectivamente atención a parte de nuestra experiencia y nos desconectamos del resto. Al desconectar, eliminamos temporalmente parte de la realidad.

Utilizando este mismo mecanismo, el ser humano, para mantener sus creencias, fruto de sus generalizaciones, es capaz de eliminar experiencias. Si, por ejemplo, cuando eras muy niño y manifestabas tu rabia, eras castigado sistemáticamente, has podido llegar a establecer la generalización: “Es malo manifestar rabia” y luego “eliminar” tu sensación de rabia, para no sufrir ni obligarte al esfuerzo de disimular ante los demás (que podían castigarte al percibirla aunque no la manifestarás).

Gracias a esa eliminación (que corresponde a la desconexión de la emoción “rabia” de tu Vitalizador) pudiste sobrevivir en el “allá y el entonces”.

En el ejemplo que te doy, existe una generalización: “Es malo manifestar rabia”. Hoy habría que preguntarte: ¿Es malo para qué?, ¿siempre?, ¿para quién?, ¿dónde?, ¿por qué?, ¿en qué condiciones? Tus respuestas actuales, en el aquí y ahora, condicionan tu decisión de quedarte desconectado o de volver a conectarte. Todas las preguntas que te haría y que no figuran en tu Mapa representan las eliminaciones que has establecido para mantenerte desconectado.

En todo caso, la eliminación es un proceso de reducir el mundo a dimensiones en que nos sintamos capaces de manejarlo. El mismo mecanismo nos sirve para estar presentes y capacitados en el mundo



y para incapacitarnos y desconectarnos ante él. No olvidemos que para salir de una generalización abusiva es necesario eliminarla.

3.- La distorsión

Es el proceso que hace posible todas las transformaciones, así como las creaciones artísticas. Si ensayamos un discurso antes de pronunciarlo, estamos recurriendo a nuestra imaginación para distorsionar la realidad y anticiparnos a posibles realidades futuras. La distorsión es un proceso. Ese proceso permite transformar algo en otra cosa.

De la misma manera, la distorsión de la realidad nos sirve para racionalizar y mantener nuestras desconexiones.

Si en el manejo anterior, mantienes tu generalización sobre la rabia y las eliminaciones que te permiten mantener parte de tu Vitalizador desconectado, es seguro que ya posees un arsenal de argumentos que te permiten justificar y defender tu decisión. Todos tus argumentos se basarán en distorsiones sobre mí y me acusarás de no ver la realidad de la vida, me dirás que tengo una visión distorsionada. Si te sitúas imaginativamente en la posibilidad de expresar la rabia, fantasearás toda una serie de realidades catastróficas (distorsionadas) que te impedirán recuestionar tu Mapa, expandirlo y enriquecerlo.

II. LAS SIETE TIPOLOGÍAS DE PERSONALIDAD

Referirse a tipologías de personalidad no es nada original. Desde Aristóteles hasta Jung, los seres humanos tratamos de utilizar nuestra experiencia de comunicación con otros seres humanos para establecer clasificaciones que nos permitan situarnos y situar a los demás. Todos esos esfuerzos vienen originados por los mismos deseos: el deseo de considerarnos a nosotros mismos como un todo coherente y normal al establecer nuestra pertenencia a una categoría formada por muchas otras personas que reciben el mundo como nosotros y reaccionan ante él de manera similar; y el deseo de aceptar a los demás metiéndolos en un molde igualmente tranquilizador. Al decir “yo soy así y tú eres de aquella manera”, nuestro grado de ansiedad frente a la experiencia real de cada día, que nos demuestra lo difícil que es hacernos aceptar, hacernos comprender y lograr un punto de encuentro con otras personas, disminuye. Lo original de este enfoque es mostrar que, si bien existen siete tipologías de personalidad en las cuales podemos encontrar la nuestra y hacer calzar a los demás, las tipologías son el resultado de desconexiones; de seis diferentes desconexiones de una misma parte de nuestra estructura, el Vitalizador. Esas desconexiones van a constituir el mayor estorbo en nuestra comunicación plena con nosotros mismos y con los demás. En esta sección nos ocuparemos de las seis primeras tipologías interrelacionadas. Después desvelaremos la séptima. Al conocer y ubicar las seis

P S I K O L I B E R O



tipologías, al descubrir las seis desconexiones, podremos entonces, y entonces nada más, aceptarnos a nosotros mismos, aceptar a los demás y ayudarnos mutuamente, en un proceso de comunicación plena y efectiva, a conectarnos con toda nuestra estructura. Entonces, y sólo entonces, escaparemos de las tipologías limitativas para representar, en cada uno de nosotros, las seis tipologías existentes en comunicación fluida, estando así plenamente conectados.

La idea de integrar estas tipologías en mi METAMODELO tiene su origen en mi participación en un seminario de un día de duración, hace diez años, dictado por Taihi Kahler, un brillante analista transaccional que encontró seis tipologías de personalidad dentro del modelo de análisis transaccional. Como el resto de la disciplina que tuvimos ya la oportunidad de conocer y criticar, muchas cosas en las tipologías de Kahler estaban invertidas. Otras se parecían a la punta del iceberg de seis de las mías. Yo me ocupé, durante diez años de práctica constante, de restablecer el orden, de conectar adecuadamente los circuitos y de salir de un enfoque pragmático que servía sólo para suavizar las comunicaciones y mantener las desconexiones. Integré este instrumento en mi “palanca” de transformación del individuo desconectado en ser humano total y pleno. Aquí desarrollaré mis conclusiones sin remontarme a los cómo y por qué de mis descubrimientos. Cualquier analista transaccional será capaz de establecer diferencias de enfoque. En cuanto a lo que no son, sería lamentable confundirlos para luego disipar las tinieblas.

Vas a comenzar por situarte a ti mismo en relación a los demás. Yo no voy a intervenir. Para ello, ejecuta los siguientes ejercicios:

Piensa, al realizar estos ejercicios, en ti y responde por ti. Piensa, también, en tres o cuatro personas que conoces bien y que estimas funcionan diferente a ti. Dale a cada uno sus iniciales y, cuando respondas a los ejercicios que siguen, marca “Yo” en tu respuesta seleccionada y marca las iniciales de tus conocidos en las que crees podrían haber seleccionado. ¿Listo? ¡Adelante!

1.- UBICA TU TIPOLOGÍA: TEST

I - SERIE PRIMERA

I.- TUS VIRTUDES:

Te consideras más bien (elige dos entre estas 7 opciones y ponle el nº 2 a tu tendencia más constante en el tiempo y un 1 a tus inclinaciones más recientes).

- A. Reflexivo, puntual, ordenado, racional, estudioso, curioso, retraído, delicado, perfeccionista y cerebral.
- B. Cumplidor, puntual, ordenado, idealista, sociable, buen conversador, admirador de la cultura y patriota.



- C. Rompedor, atrevido, directo, valiente, creador, buen amigo, fiel, sensible y optimista.
- D. Bondadoso, talentoso, humilde, sensato, religioso, trabajador, buen ciudadano, buen esposo y buen hijo.
- E. Inconforme, protestón, divertido, inteligente, creativo, sincero, fiable e independiente.
- F. Tímido, sensible, observador, retraído, solitario y sociable, lúdico, positivo y creativo.
- G. Alegre, emprendedor, cariñoso, esteta, decidido, rápido, exitoso, romántico y solitario.

II.- TUS CREENCIAS MÁS ÍNTIMAS: (puntuá igual que anteriormente)

- A. Crees que el mundo es un lugar maravilloso pero enfermo y que tu principal responsabilidad es sanar las heridas de todos. Te consideras responsable del bienestar y del crecimiento de tu entorno y no regateas ni tu esfuerzo ni tu tiempo. Lo que más desearías es ser bueno y alegre, pero, ¿las hadas no existen! ¿o sí?
- B. Crees que el mundo es una jungla y que a ti te cuesta todo más que a los demás. Sueñas con un mundo solidario y sereno y por eso asumes que “al mal tiempo buena cara” y sonríes a todos. Lo que más deseas es la seguridad del amor que dure toda la vida.
- C. Crees que está bien ser alegre y despreocupado pero que si todos descuidaran sus obligaciones todo se vendría abajo. Por eso, mientras sueñas con un mundo perfecto intentas hacer tu parte de trabajo lo mejor posible y encuentras alegría en el quehacer cotidiano aunque sea repetitivo. Lo que más deseas es ser sensato, realista y vivir en un mundo creador y justo.
- D. Crees que la gente debería y podría ser un poco más responsable y solidaria y todo funcionaría mejor. Por eso te sientes impulsado a educar y explicar y posponer tus deseos de descanso para mañana. Lo que más deseas es ser justo, equitativo, y amado por ello.
- E. Crees que ser feliz es fácil y está al alcance de todos. Sólo basta ser obediente y humilde, tener en cuenta el “qué dirán” e intentar acercarse lo más posible a la normalidad y a la sencillez de la alegría de hacer bien lo que se debe hacer. Encuentras así, aunque orgulloso e independiente, mayor felicidad en tu casa y en tu trabajo y te sientes en paz contigo, con el mundo y con Dios. Sin embargo sabes que si tú hubieras sido menos sacrificado hubieras podido ser todo un personaje y a veces

P S I K O L I B R O



lamentas no haber pensado más en ti mismo. Lo que más te alegra es saber que Dios ama a la gente como tú.

- F. Crees que el mundo sería mejor si la gente fuera menos envidiosa, mezquina y ávida de poder. Pero eres realista y crees que el mundo no va a cambiar. Por eso tú das testimonio de independencia y de valor y afrontas el riesgo de ser mal visto por los que se sometieron al orden invertido de los tópicos establecidos. Lo que más deseas es que te dejen en paz y respeten tu libertad.
- G. Crees que el mundo es un lugar donde se agitan locos deliciosos. Crees que este gran manicomio no tiene remedio. Por eso te diviertes observándolo y saboreando lo surrealista que es cada día, en cada lugar. Crees que el mundo es peligroso y despiadado y por eso intentas no hacerle más daño con nuevas ocurrencias. Lo que deseas es seguridad, justicia y tranquilidad.

III. TU MUNDO EMOCIONAL: (elige sólo uno)

- A. Lo que más valoras es la bondad y la inteligencia.
- B. Lo que más valoras es la lealtad y la genialidad
- C. Lo que más valoras es la libertad y el respeto.
- D. Lo que más valoras es la normalidad y la sabiduría.
- E. Lo que más valoras es la amistad y la confianza.
- F. Lo que más valoras es el valor y el amor.
- G. Lo que más valoras es la honestidad y la creatividad.

IV. ELIGE LOS SÍMBOLOS QUE MÁS TE GUSTARÍA SER: (elige sólo uno)

- A y B: ÁGUILA - DIAMANTE - ACERO - CAMELIA - ENCINA
- C y D: LEÓN - RUBÍ - ORO - JAZMÍN - OLIVO
- E: ELEFANTE - ESMERALDA - PLATA - ROSA - NOGAL
- F: OSO - PERLA - COBRE - VIOLETA - CASTAÑO
- G: LEÓN - DIAMANTE - ORO - ROSA - CASTAÑO

V. UNA VEZ MUERTO, SOÑARÍAS QUE TU EPITAFIO FUERA: (elige sólo uno)

- A. “Fue luz y vida y está vivo.”
- B. “Nos dejó un patrimonio de dignidad y entereza. Gracias.”
- C. Sólo tu nombre y las fechas de duración de tu vida.
- D. “Siempre te lloraremos. Nunca te olvidaremos.”
- E. “Fue el amigo entrañable y discreto.”



- F. “Fue el camino y el hogar que todos añoramos.”
- G. “Fue audazmente humano y sencillo.”

VI. TUS IDENTIFICACIONES

Independientemente de lo que hayas elegido en el punto IV, por ahora te identificarías más bien con:

- A. Ciervo o colibrí, piedra tallada, hierro, bambú y margarita.
- B. Zorro o lobo, jade, acero, palmera y rosa.
- C. Gato o erizo, piedra de toque, cobre, cactus y clavel.
- D. Hormiga o ardilla, sílex, plata, pino y orquídea.
- E. Búho o caballo, esmeralda, oro, roble y lirio.
- F. Caracol o tortuga, guijarro de mar, aluminio y violeta.
- G. León, diamante, rosa, oro y castaño.



II SERIE SEGUNDA:

Mide tu F.E.E. (funcionamiento energético estructural): Imagínate en las situaciones que describo y anota la emoción que sientes frente a cada una de dichas situaciones.

	Imagina que	Entonces sentirías					
		Miedo	Tristeza	Rabia	Orgullo	Amor	Alegría
1	No te queda dinero con que cubrir tus gastos de supervivencia.	<input type="checkbox"/>	<input type="checkbox"/>	<input type="checkbox"/>	<input type="checkbox"/>	<input type="checkbox"/>	<input type="checkbox"/>
2	Vas a tener que respirar aire contaminado.	<input type="checkbox"/>	<input type="checkbox"/>	<input type="checkbox"/>	<input type="checkbox"/>	<input type="checkbox"/>	<input type="checkbox"/>
3	Te expones a ser contagiado por algún enfermo.	<input type="checkbox"/>	<input type="checkbox"/>	<input type="checkbox"/>	<input type="checkbox"/>	<input type="checkbox"/>	<input type="checkbox"/>
4	Vas a tener que convivir obligatoriamente con personas que manipulan a los demás.	<input type="checkbox"/>	<input type="checkbox"/>	<input type="checkbox"/>	<input type="checkbox"/>	<input type="checkbox"/>	<input type="checkbox"/>
5	Tienes que ir a un lugar donde sabes que pierdes el equilibrio, la paz.	<input type="checkbox"/>	<input type="checkbox"/>	<input type="checkbox"/>	<input type="checkbox"/>	<input type="checkbox"/>	<input type="checkbox"/>
6	Te das cuenta de que estás invadiendo el territorio o las pertenencias de otra persona.	<input type="checkbox"/>	<input type="checkbox"/>	<input type="checkbox"/>	<input type="checkbox"/>	<input type="checkbox"/>	<input type="checkbox"/>
7	Te das cuenta de que estás manipulando a otro ser humano.	<input type="checkbox"/>	<input type="checkbox"/>	<input type="checkbox"/>	<input type="checkbox"/>	<input type="checkbox"/>	<input type="checkbox"/>
8	Te das cuenta de que estás obligando a tu hijo a renunciar a una parte viva de sí mismo.	<input type="checkbox"/>	<input type="checkbox"/>	<input type="checkbox"/>	<input type="checkbox"/>	<input type="checkbox"/>	<input type="checkbox"/>

P S I K O L I B E R O



	Imagina que	Entonces sentirías					
		Miedo	Tristeza	Rabia	Orgullo	Amor	Alegría
9	Vas a tener que encontrarte con una persona adulta que te va a convencer de que te necesita para vivir.	<input type="checkbox"/>	<input type="checkbox"/>	<input type="checkbox"/>	<input type="checkbox"/>	<input type="checkbox"/>	<input type="checkbox"/>
10	Te proponen un puesto de trabajo magnificamente pagado pero donde deberás ser diferente de lo que eres (perder facultades).	<input type="checkbox"/>	<input type="checkbox"/>	<input type="checkbox"/>	<input type="checkbox"/>	<input type="checkbox"/>	<input type="checkbox"/>
11	Sabes resolver un problema pero no dispones de datos ni de instrumentos para hacerlo.	<input type="checkbox"/>	<input type="checkbox"/>	<input type="checkbox"/>	<input type="checkbox"/>	<input type="checkbox"/>	<input type="checkbox"/>
12	Te das cuenta de que cuando eras niño, estabas más entero que hoy.	<input type="checkbox"/>	<input type="checkbox"/>	<input type="checkbox"/>	<input type="checkbox"/>	<input type="checkbox"/>	<input type="checkbox"/>
13	Descubres que estás sosteniendo una cultura y un entorno que se basan sobre tópicos alejados de la verdad y de la vida.	<input type="checkbox"/>	<input type="checkbox"/>	<input type="checkbox"/>	<input type="checkbox"/>	<input type="checkbox"/>	<input type="checkbox"/>
14	Te salen arrugas en la cara.	<input type="checkbox"/>	<input type="checkbox"/>	<input type="checkbox"/>	<input type="checkbox"/>	<input type="checkbox"/>	<input type="checkbox"/>
15	Estás enfermo y debes guardar cama durante dos meses.	<input type="checkbox"/>	<input type="checkbox"/>	<input type="checkbox"/>	<input type="checkbox"/>	<input type="checkbox"/>	<input type="checkbox"/>
16	Pierdes el avión que debería llevarte de	<input type="checkbox"/>	<input type="checkbox"/>	<input type="checkbox"/>	<input type="checkbox"/>	<input type="checkbox"/>	<input type="checkbox"/>

PSIKOLIBRO



	Imagina que	Entonces sentirías					
		Miedo	Tristeza	Rabia	Orgullo	Amor	Alegría
	vacaciones.						
17	En tu trabajo, puesto que sabes hacer algo mejor que otros, te especializan en esa tarea.	<input type="checkbox"/>	<input type="checkbox"/>	<input type="checkbox"/>	<input type="checkbox"/>	<input type="checkbox"/>	<input type="checkbox"/>
18	Ves un documental sobre el hambre en África.	<input type="checkbox"/>	<input type="checkbox"/>	<input type="checkbox"/>	<input type="checkbox"/>	<input type="checkbox"/>	<input type="checkbox"/>
19	Adviertes a un amigo de un peligro pero no te hace caso.	<input type="checkbox"/>	<input type="checkbox"/>	<input type="checkbox"/>	<input type="checkbox"/>	<input type="checkbox"/>	<input type="checkbox"/>
20	Repites muchas veces la misma tarea y de la misma forma.	<input type="checkbox"/>	<input type="checkbox"/>	<input type="checkbox"/>	<input type="checkbox"/>	<input type="checkbox"/>	<input type="checkbox"/>
21	Pierdes la oportunidad de sacar a bailar a alguien que te gusta.	<input type="checkbox"/>	<input type="checkbox"/>	<input type="checkbox"/>	<input type="checkbox"/>	<input type="checkbox"/>	<input type="checkbox"/>
22	Tratan a un compañero peor que a otro que tiene calificaciones parecidas a las tuyas.	<input type="checkbox"/>	<input type="checkbox"/>	<input type="checkbox"/>	<input type="checkbox"/>	<input type="checkbox"/>	<input type="checkbox"/>
23	Dices algo interesante pero los que te rodean no te prestan atención y siguen hablando de lo suyo.	<input type="checkbox"/>	<input type="checkbox"/>	<input type="checkbox"/>	<input type="checkbox"/>	<input type="checkbox"/>	<input type="checkbox"/>
24	Un amigo te miente, te engaña y tu socio te traiciona.	<input type="checkbox"/>	<input type="checkbox"/>	<input type="checkbox"/>	<input type="checkbox"/>	<input type="checkbox"/>	<input type="checkbox"/>
25	Haces un trabajo magnífico y tu superior se empeña en	<input type="checkbox"/>	<input type="checkbox"/>	<input type="checkbox"/>	<input type="checkbox"/>	<input type="checkbox"/>	<input type="checkbox"/>

P S I K O L O G I A



	Imagina que	Entonces sentirías					
		Miedo	Tristeza	Rabia	Orgullo	Amor	Alegría
	modificarlo alegando que así los demás lo aceptarán mejor.						
26	Tu empresa pierde a un cliente porque alguien dijo maledicencias de vosotros.	<input type="checkbox"/>	<input type="checkbox"/>	<input type="checkbox"/>	<input type="checkbox"/>	<input type="checkbox"/>	<input type="checkbox"/>
27	La cultura que te rodea se basa sobre abusos y mentiras.	<input type="checkbox"/>	<input type="checkbox"/>	<input type="checkbox"/>	<input type="checkbox"/>	<input type="checkbox"/>	<input type="checkbox"/>
28	Te culpabilizan y te manipulan.	<input type="checkbox"/>	<input type="checkbox"/>	<input type="checkbox"/>	<input type="checkbox"/>	<input type="checkbox"/>	<input type="checkbox"/>
29	Estás maravillosamente bien con tus amigos y llega alguien que introduce tensiones entre vosotros.	<input type="checkbox"/>	<input type="checkbox"/>	<input type="checkbox"/>	<input type="checkbox"/>	<input type="checkbox"/>	<input type="checkbox"/>
30	Se meten en tu vida y te enjuician aduciendo que es porque te quieren.	<input type="checkbox"/>	<input type="checkbox"/>	<input type="checkbox"/>	<input type="checkbox"/>	<input type="checkbox"/>	<input type="checkbox"/>
31	Alguien se empeña en darte consejos que no has pedido.	<input type="checkbox"/>	<input type="checkbox"/>	<input type="checkbox"/>	<input type="checkbox"/>	<input type="checkbox"/>	<input type="checkbox"/>
32	Te muestran una obra de arte magnífica.	<input type="checkbox"/>	<input type="checkbox"/>	<input type="checkbox"/>	<input type="checkbox"/>	<input type="checkbox"/>	<input type="checkbox"/>
33	Realizas una creación espléndida y decides mostrarla a los demás.	<input type="checkbox"/>	<input type="checkbox"/>	<input type="checkbox"/>	<input type="checkbox"/>	<input type="checkbox"/>	<input type="checkbox"/>
34	Tu hijo te supera y te gana.	<input type="checkbox"/>	<input type="checkbox"/>	<input type="checkbox"/>	<input type="checkbox"/>	<input type="checkbox"/>	<input type="checkbox"/>
35	Un amigo te gana en una competición.	<input type="checkbox"/>	<input type="checkbox"/>	<input type="checkbox"/>	<input type="checkbox"/>	<input type="checkbox"/>	<input type="checkbox"/>

P S I K O L I B R O



	Imagina que	Entonces sentirías					
		Miedo	Tristeza	Rabia	Orgullo	Amor	Alegría
36	Te inician en una ciencia de vanguardia.	<input type="checkbox"/>	<input type="checkbox"/>	<input type="checkbox"/>	<input type="checkbox"/>	<input type="checkbox"/>	<input type="checkbox"/>
37	Logras recuperarla tu peso ideal (antes estabas muy grueso).	<input type="checkbox"/>	<input type="checkbox"/>	<input type="checkbox"/>	<input type="checkbox"/>	<input type="checkbox"/>	<input type="checkbox"/>
38	Piden tu consejo porque te valoran y te hacen caso.	<input type="checkbox"/>	<input type="checkbox"/>	<input type="checkbox"/>	<input type="checkbox"/>	<input type="checkbox"/>	<input type="checkbox"/>
39	Eres el objeto de admiración y respeto de los mejores.	<input type="checkbox"/>	<input type="checkbox"/>	<input type="checkbox"/>	<input type="checkbox"/>	<input type="checkbox"/>	<input type="checkbox"/>
40	Descubres los secretos de un enigma.	<input type="checkbox"/>	<input type="checkbox"/>	<input type="checkbox"/>	<input type="checkbox"/>	<input type="checkbox"/>	<input type="checkbox"/>
41	Asistes a un concierto maravilloso y conoces al artista.	<input type="checkbox"/>	<input type="checkbox"/>	<input type="checkbox"/>	<input type="checkbox"/>	<input type="checkbox"/>	<input type="checkbox"/>
42	Ganas porque eres el mejor.	<input type="checkbox"/>	<input type="checkbox"/>	<input type="checkbox"/>	<input type="checkbox"/>	<input type="checkbox"/>	<input type="checkbox"/>
43	Conoces a una persona fabulosa que te hace sentirte muy cómodo.	<input type="checkbox"/>	<input type="checkbox"/>	<input type="checkbox"/>	<input type="checkbox"/>	<input type="checkbox"/>	<input type="checkbox"/>
44	Te aceptan por lo que eres, aunque te equivoques.	<input type="checkbox"/>	<input type="checkbox"/>	<input type="checkbox"/>	<input type="checkbox"/>	<input type="checkbox"/>	<input type="checkbox"/>
45	Conoces una persona con quien puedes recuperar tu equilibrio y tu paz.	<input type="checkbox"/>	<input type="checkbox"/>	<input type="checkbox"/>	<input type="checkbox"/>	<input type="checkbox"/>	<input type="checkbox"/>
46	Alguien que te gusta te quiere.	<input type="checkbox"/>	<input type="checkbox"/>	<input type="checkbox"/>	<input type="checkbox"/>	<input type="checkbox"/>	<input type="checkbox"/>
47	Tomas una decisión difícil (de ruptura) y encuentras el apoyo de	<input type="checkbox"/>	<input type="checkbox"/>	<input type="checkbox"/>	<input type="checkbox"/>	<input type="checkbox"/>	<input type="checkbox"/>

P S I K O L O G I A



	Imagina que	Entonces sentirías					
		Miedo	Tristeza	Rabia	Orgullo	Amor	Alegría
	alguien.						
48	Alguien cree en ti y te protege.	<input type="checkbox"/>	<input type="checkbox"/>	<input type="checkbox"/>	<input type="checkbox"/>	<input type="checkbox"/>	<input type="checkbox"/>
49	Alguien te enseña a protegerte mejor.	<input type="checkbox"/>	<input type="checkbox"/>	<input type="checkbox"/>	<input type="checkbox"/>	<input type="checkbox"/>	<input type="checkbox"/>
50	Alguien que antes no conocías, te enseña a conocerte mejor.	<input type="checkbox"/>	<input type="checkbox"/>	<input type="checkbox"/>	<input type="checkbox"/>	<input type="checkbox"/>	<input type="checkbox"/>
51	Alguien te enseña a amarte más.	<input type="checkbox"/>	<input type="checkbox"/>	<input type="checkbox"/>	<input type="checkbox"/>	<input type="checkbox"/>	<input type="checkbox"/>
52	Alguien es tu amigo y no te falla.	<input type="checkbox"/>	<input type="checkbox"/>	<input type="checkbox"/>	<input type="checkbox"/>	<input type="checkbox"/>	<input type="checkbox"/>
53	Alguien te muestra que cometiste un error y te enseña a corregirlo.	<input type="checkbox"/>	<input type="checkbox"/>	<input type="checkbox"/>	<input type="checkbox"/>	<input type="checkbox"/>	<input type="checkbox"/>
54	Alguien te enseña a ayudar mejor a los demás.	<input type="checkbox"/>	<input type="checkbox"/>	<input type="checkbox"/>	<input type="checkbox"/>	<input type="checkbox"/>	<input type="checkbox"/>
55	Vives una experiencia de Dios.	<input type="checkbox"/>	<input type="checkbox"/>	<input type="checkbox"/>	<input type="checkbox"/>	<input type="checkbox"/>	<input type="checkbox"/>
56	Haces el amor con alguien que amas.	<input type="checkbox"/>	<input type="checkbox"/>	<input type="checkbox"/>	<input type="checkbox"/>	<input type="checkbox"/>	<input type="checkbox"/>
57	Te sientes en comunión con la naturaleza.	<input type="checkbox"/>	<input type="checkbox"/>	<input type="checkbox"/>	<input type="checkbox"/>	<input type="checkbox"/>	<input type="checkbox"/>
58	Miras a un animal gracioso y juguetón.	<input type="checkbox"/>	<input type="checkbox"/>	<input type="checkbox"/>	<input type="checkbox"/>	<input type="checkbox"/>	<input type="checkbox"/>
59	Bailas con alguien que te gusta.	<input type="checkbox"/>	<input type="checkbox"/>	<input type="checkbox"/>	<input type="checkbox"/>	<input type="checkbox"/>	<input type="checkbox"/>
60	Te vas de vacaciones con tu gran amor, sin llevar a nadie más, en unas vacaciones de un año (vuelta al mundo).	<input type="checkbox"/>	<input type="checkbox"/>	<input type="checkbox"/>	<input type="checkbox"/>	<input type="checkbox"/>	<input type="checkbox"/>

P S I K O L I B R O



	Imagina que	Entonces sentirías					
		Miedo	Tristeza	Rabia	Orgullo	Amor	Alegría
61	Logras quitarte pesos muertos de encima.	<input type="checkbox"/>	<input type="checkbox"/>	<input type="checkbox"/>	<input type="checkbox"/>	<input type="checkbox"/>	<input type="checkbox"/>
62	Adquieres auténticas certezas y descubres verdades importantes.	<input type="checkbox"/>	<input type="checkbox"/>	<input type="checkbox"/>	<input type="checkbox"/>	<input type="checkbox"/>	<input type="checkbox"/>
63	Te sientes sereno y en paz contigo mismo.	<input type="checkbox"/>	<input type="checkbox"/>	<input type="checkbox"/>	<input type="checkbox"/>	<input type="checkbox"/>	<input type="checkbox"/>

P S I K O L I B R O



III. SERIE TERCERA: Verifica el funcionamiento de tus sentidos:

SENTIDO	GRADO DE FUNCIONAMIENTO (del 1 al 10)	USO CUANTITATIVO (Del 1 al 10)	EFICACIA CUALITATIVA (Del 1 al 10)	OBSERVACIONES
VISTA (AMOR)				Mantente alerta especialmente si eres: Constructor o Reactivador (*)
SEXO (ALEGRÍA)				Mantente alerta especialmente si eres: Promotor o Revelador (*)
TACTO (MIEDO)				Mantente alerta especialmente si eres: Fortificador o Legislador (*)
OÍDO (TRISTEZA)				Mantente alerta especialmente si eres: Constructor o Reactivador (*)
OLFATO (RABIA)				Mantente alerta especialmente si eres: Revelador o Promotor (*)
GUSTO (ORGULLO)				Mantente alerta especialmente si eres: Legislador o Fortificador (*)

PSIKOLIBRO

(*) el desajuste sensorial en los casos que aquí señalo es particularmente alarmante pues podría evidenciar, además de una amenaza de disociación, la posterior aparición de una de las enfermedades de alto riesgo que señalo en el capítulo 3 de esta primera parte (fases de evolución tipológica).



RESULTADOS DEL TEST

A. SERIE PRIMERA

I	A:	Constructor	IV	A:	Reactivador y Promotor (*)
	B:	Legislador		B:	Reactivador y Promotor (*)
	C:	Reactivador		C:	Revelador y Constructor (*)
	D:	Magnetizador		D:	Revelador y Constructor (*)
	E:	Revelador		E:	Legislador
	F:	Fortificador		F:	Fortificador
	G:	Promotor		G:	Magnetizador
II	A:	Reactivador	V-	A:	Reactivador
	B:	Promotor		B:	Legislador
	C:	Constructor		C:	Revelador
	D:	Legislador		D:	Magnetizador
	E:	Magnetizador		E:	Fortificador
	F:	Revelador		F:	Promotor
	G:	Fortificador		G:	Constructor
III	A:	Reactivador	VI	A:	Reactivador
	B:	Legislador		B:	Promotor
	C:	Revelador		C:	Revelador
	D:	Magnetizador		D:	Constructor
	E:	Fortificador		E:	Legislador
	F:	Promotor		F:	Fortificador
	G:	Constructor		G:	Magnetizador

(*) Reactivador y Promotor (pon el que más se repite)

(*) Revelador y Constructor (pon el que más se repite)

P S I K O L I B R O



B. SERIE SEGUNDA

Las preguntas del nº 1 al 10 son estímulos adecuados para sentir	MIEDO	---
Las preguntas del nº 11 al 21 son estímulos adecuados para sentir	TRISTEZA	---
Las preguntas del nº 22 al 31 son estímulos adecuados para sentir	RABIA	---
Las preguntas del nº 32 al 42 son estímulos adecuados para sentir	ORGULLO	---
Las preguntas del nº 43 al 52 son estímulos adecuados para sentir	AMOR	---
Las preguntas del nº 53 al 63 son estímulos adecuados para sentir	ALEGRÍA	---

P S I K O L O G I A



2.- EL SURGIMIENTO DE LA TIPOLOGÍA COMO RESULTADO DE LA DESCONEXIÓN

En los ejercicios anteriores se empieza a perfilar que cada uno de nosotros tiene ciertos tipos de preferencias. Estos son producto de su tipología de personalidad y de su correspondiente Mapa. Del A al E tenemos cinco pasos de radicalización creciente donde has podido ubicarte y ubicar a tus conocidos. Describiremos cada tipología de personalidad en cuestión, pero antes es necesario hacer dos observaciones:

- En primer lugar, exceptuando casos verdaderamente patológicos, no existen tipologías puras. Son más bien tendencias marcadas y repetitivas.- En segundo lugar, una tendencia marcada y repetitiva no debe ser considerada, como lo han hecho la mayoría de los psicólogos y psiquiatras que estudiaron las tipologías de personalidad, como algo dado por la naturaleza de una vez y para siempre. La prueba de ello está en los cambios espectaculares que ciertas personas sufren o logran en su manera de ser. La tendencia a crispar la energía vital y la elaboración de creencias racionalizadas que justifican la crispación es siempre fruto de una desconexión total o parcial.

Entre las seis tipologías que vamos a presentar, tres de ellas justifican sus desconexiones alrededor de la creencia de ser indispensables para la sociedad, y las tres restantes justifican sus desconexiones alrededor de la creencia de ser indispensables para que perdure el ser humano. (No olvides traducir al femenino si eres mujer)

A. Las tipologías sometidas al Socializador

I. EL LEGISLADOR

Emoción inflada: Orgullo

Emoción fuerte desconectada: Alegría

Emoción tabú: Amor

I.-1: Su YO Abierto:

El Legislador se considera un ser sensible, rebotante de profunda religiosidad. El contemplar el fluir de la vida en sus pequeños detalles (en la repetición diaria de la elaboración de las comidas, en vivir en una casa cómoda, limpia y ordenada, en ver crecer a sus hijos, en visitar cada domingo a su anciana y venerable madre) lo llena de profunda alegría y de honda gratitud hacia su Creador.

Es un admirador de la belleza, de la elegancia y de la cultura. Se pasaría horas contemplando un cuadro maestro o la naturaleza. Se siente tan vital, fiable y optimista como un paisaje de montaña en primavera y tan sólidamente arraigado en su tierra como el panteón nacional. Se ve a sí mismo como un ser tímido, delicado y humilde. Adora la feminidad y a la vez se cohíbe ante ella; es capaz de sublimarla y adorarla platónicamente durante toda su vida, sin jamás expresar sus sentimientos. Por

PSI K O L I B E R O



ello, se ve a sí mismo como un solitario caballero andante de reluciente armadura y considera su deber no explayar sus delicados sentimientos para no forzar la aceptación ajena ni la gratitud del entorno. Se ve a sí mismo como un oso un poco torpón y muy tierno.

Lo que más valora en el mundo es la familia, la cultura y el civismo que encarnan lo sagrado en su escala de valores. De entre las demás tipologías de personalidad, la que más lo fascina y despierta sus pulsiones más hondas, valiosas y secretas, es la Reactivadora. En presencia de una Reactivadora, se siente fuerte, viril, alegre, protector y tímido como un colegial. Ve en ella a la niña, a la madre y a la virgen. Es su objeto de adoración secreto que mantiene en un altar. Se suele casar con una Fortificadora que simboliza para él lo familiar, lo accesible, lo seguro, lo necesitado de su protección, pero tendrá hijas o hijos Reactivadores que venerará, mimará y preparará a la vez, severamente, para la vida en sociedad.

Su vida social es rica y activa. Es espléndido y le gusta recibir a sus amigos en su lujoso y señorial hogar. Le encanta comer, beber, bailar y reírse. Colecciona chistes y los cuenta bien. Estar rodeados de amigos y de familiares es su mayor dicha. Es un anfitrión maravilloso, entretenido y culto.

En contrapartida de todos los espléndidos regalos que recibe de la vida y el Creador, considera su deber ponerse al servicio de la sociedad, de la empresa en la cual trabaja y de su familia. No es que le guste estar en todas las asociaciones de padres de familia, en la presidencia de la junta de propietarios del edificio en el cual vive, en el comité de la Cruz Roja, en la secretaría de antiguos alumnos de la prestigiosa universidad en la cual estudió (y donde sigue dando conferencias y cursos cada vez que puede), en la asociación de lucha contra la droga, en el comité de protección del patrimonio cultural de su ciudad, en el jurado del premio literario de su ayuntamiento. No, no le gusta, pero acepta sus deberes de ciudadano, poniendo buena cara y derrochando optimismo. Lo que más le dolería es que los demás puedan sospechar de la existencia de su yo oculto.

1.-2: Su YO Oculto:

Lo que más le avergüenza de sí mismo son su sensualidad y su gusto por el “far niente”. Estas características, que considera pecados capitales y que él siente como “su lujuria”, “su egoísmo”, “su pereza”, lo desesperan de sí mismo. Y los esconde, cruzando los brazos y poniéndose rígido e impávido cada vez que siente en sí desatarse lo que él llama su demonio interior. Por eso se viste de manera tan convencional, aunque se muere de ganas de adquirir esa camisa rosada y esa corbata de flores que su colega luce con soltura. Aprendió a mortificarse, a llevar un silencio psíquico para aplastar lo que considera desmedidas apetencias sensuales. Para evitar todo riesgo de ahogarse en lo que fantasea como “el imperio de los sentidos”, sublimiza e idealiza a las personas que más lo atraen. Su rostro se petrifica y frunce el ceño desaprobador ante ellas. En realidad se está condenando a sí mismo.

En cuanto a lo que él secretamente denomina su pereza y su egoísmo, los combate ofreciéndose voluntario para tareas que le repelen y que de no aceptarlas él, nadie querría asumir. Cuando sueña despierto, se visualiza como un pájaro libre, o como un león suelto, sin ataduras de ninguna especie, disfrutando su “joie de vivre”, pero despierta lleno de sentimientos de culpabilidad y corre a supervisar la tarea de sus hijos o de sus subordinados. Meticulosamente.



Desgarrado por su lucha contra lo que él llama su mala naturaleza, en el fondo de sí mismo no se considera fiable. Se autocrítica duramente, de manera tan despiadada y perseguidora que, cuando cree entrever reprobación en los demás, lo magnífica todo pues se le desata su grabación autoperseguidora. Por eso parece tan ególatra, ratifica su mala autovaloración.

Si colecciona medallas y diplomas que tapizan paredes de madera noble de su despacho, no es por vanidad como todos piensan sino para tener un recordatorio del camino que se obligó a seguir para combatir sus tendencias “perversas”: el del buen ciudadano, el del adulto ejemplar y ejemplarizante.

I.-3: Su YO Ciego:

El Legislador es una persona seria y responsable. La función que se le ha asignado en la vida es la de conciliar las exigencias individuales y las necesidades colectivas. Para ello debe renunciar a la alegría y a la despreocupación, y considerar a los que se abocan a ellos como niños irresponsables. En el menor de los casos tendrá un hiperdesarrollado Rector. Cuando esté irritado y cansado de llevar sobre sus espaldas la misión de ordenar el mundo pasará a convertirse en un Padre Perseguidor (en el sentido de Eric Berne).

Su decisión existencial sobre el mundo y sobre sí mismo se reflejará en su rostro, en su cuerpo, en las palabras que dirigirá al entorno.

El rostro será severo. En vez de alegría expresará “satisfacción frente al deber cumplido”. Tendrá grandes arrugas horizontales que le surcarán la mitad superior de la frente, y dos arrugas verticales en el entrecejo. Juntará las cejas hacia el centro y hacia arriba.

Muchas veces tendrá las sienes despobladas y tal vez una calvicie muy respetable en las entradas al cabello. Se dejará barba con frecuencia (como Freud). Su cuerpo será rígido, con hombros anchos echados hacia atrás, el estómago saliente, los glúteos apretados, y las caderas estrechas. Su voz será grave y profunda para sobrecoger a los demás.

Tendrá tendencia a avanzar el dedo índice cuando se expresa y empleará palabras como “debería, deberías”, “es obvio que”, “estaría satisfecho si tú hicieras...”, “ya podrías hacer...”. Los impulsores de su conducta (que se convertirán en frenadores de la conducta de los demás) serán “Trata más” o “Inténtalo de nuevo” (hasta hacerlo perfectamente, como debe ser) y “Sé fuerte” (para soportar la vida, que no es una fiesta).

Las racionalizaciones con que justificar “su manera de ser” conformarán su Mapa. Él se esforzará una y otra vez, en nombre de una necesidad del mundo que cayó sobre sus fuertes y protectores hombros, mientras los demás lo verán a él como una lechuza, siempre al acecho en la noche, vigilando al mundo con ojos fijos y reprobadores, y como un aguafiestas.

Esta mirada de los demás acrecentará la sensación de soledad del Legislador y radicalizará su opinión sobre “ellos” (ingratos e irresponsables): como considera que expresar necesidades y sentimientos es una debilidad, la gente pasa junto a él sin darse cuenta de que es un gran sentimental y un idealista

P S I K O L I B E R O



fervoroso. Desconocen la inmensa bondad que encierra su corazón intacto, puro, virgen y eminentemente religioso. Pasarán ante Don Quijote y lo tomarán por Torquemada. ¡Lástima!

Sin embargo, la misión que se asignó el Legislador es y será siempre indispensable para el mundo. En efecto, se trata:

- De conciliar las exigencias individuales y colectivas para llegar a marcar los límites adecuados para que podamos todos vivir en paz y seguridad.
- De encontrar el equilibrio donde reine la justicia y el rigor, y también el amor y la solidaridad, todo ello expresado con respeto, cortesía y encantamiento frente a la variedad de los seres humanos.
- De encontrar una escala de valores personal y colectiva, móvil y flexible, para facilitar el orden y la vida.
- De encontrar los puntos de referencia universales para que todos nos situemos voluntariamente en el recto camino y asumamos nuestra responsabilidad si nos desviamos de él.
- De incentivar la vocación socializadora y docente en cada ser humano.
- De respetar la cultura propia y ajena y salir del oscurantismo, de la incultura y del fanatismo.
- De contrarrestar la tendencia narcisista del ser humano origen de toda idolatría.

Todos tenemos en nuestra estructura de personalidad un Socializador, con un Rector y un Protector, y no hay ninguna razón válida, aquí y ahora, para desconectar el Rector. Todos tenemos derecho a vivir con alegría y sin temores absurdos de ver hundirse el mundo si dejamos de sostenerlo. Si esta tarea exaltante la dejamos recaer sobre los hombros de los sacrificados voluntarios, los Legisladores, no es de extrañar que al cabo de un proceso de deterioro puedan caer en la tentación de dejar de ser caballerosos para convertirse en la sombra del Legislador: el Dictador, el cual elegirá para castigar el mundo por su falta de respuesta:

- Multiplicar las leyes absurdas que coartan el desarrollo de la vida y la libertad.
- Rectificar todos los valores, convirtiéndolos en ídolos, y cortar así la comunicación entre el yo y el mundo.
- Escindir la personalidad de los demás, convirtiéndose en esquizofrenólogo (fabricante de esquizofrénicos) al desconectar el Vitalizador de las personas en nombre de exigencias sociales que sólo sirven para adormecer el miedo del Dictador a ser derrocado.

I.-4: Las características de su Mapa:

- Generalizaciones: usa excesivas generalizaciones que impone a su entorno con voz parental, profunda y grave: “Los hombres son... deben... siempre...”, “Los niños son... deberían... más os valdría...”. Habla como un libro y los demás se suelen irritar contra él porque “enganchan” contra sus propias figuras parentales.



- El Legislador tiene especial predilección por una técnica de suprageneralización que se denomina NOMINALIZACIÓN: se trata de un mecanismo por el cual una cosa pasa, no sólo a significar la categoría total, sino a configurar lo sagrado: Ej.: “Una Madre (siempre con mayúsculas) siempre ama”, “La Cultura es civilización”, “La Patria es sagrada”, etc.
- Eliminaciones: todas las que pueden recuestionar sus generalizaciones y sobre todo sus nominalizaciones. Cuando lo confrontan con las excepciones (más numerosas que las reglas) que sustentan sus creencias, el Legislador se pone rígido y, en fase disociada, puede llegar a matar el “increyente”.
- Distorsiones: todas las que favorezcan las nominalizaciones de su Mapa. Así cierra toda apertura posible a la flexibilización y conexión de su Mapa. Ej.: si encuentra a una mala madre dirá: “pobrecita, que hijos tan ingratos tiene” o, si esta tortura y mata a sus hijos: “pobrecita, está loca, no es mala”.

I.-5: Su estructura de personalidad:

<ul style="list-style-type: none">• Grandes Surcos horizontales en lo alto de la frente• Calvicie (a veces)• Cejas Juntadas hacia arriba• Ojos que miran hacia arriba y arrugas hacia abajo• Gesto grave y trascendente• Mueca boca hacia abajo• Barba (a veces)• Cuello ancho• Viste de manera seria y convencional, elegante	
--	---

Ver diagrama página 88. Como consecuencia de su desconexión de la alegría y del inflamamiento compensatorio del orgullo, el Legislador presenta una estructura de personalidad desequilibrada, inarmónica, con atroñas y excrescencias que lo alejan del perfecto equilibrio de su estructura innata de personalidad. Lo mismo ocurre con cada tipología.

En el caso del Legislador, tendremos una atrofia del Conector y muy particularmente del Transformador y del Orientador cuya débil energía llegará al “Todos” pero NO al uno final.

PSIKOLIBRO



Su Sintetizador estará inflado pero robotizado pues parte de su Almacén de Datos estará encerrado por una puerta de seguridad que no dejará procesar muchos de los datos provenientes del Conectador. Su Socializador, en cambio acaparará la mayor parte de su energía con un Rector hiperactivado y un Protector muy grande pero cuyas manifestaciones no serán apreciadas por contraste con la fuerza del Rector.

II. EL PROMOTOR

Emoción inflada: Alegría

Emoción fuerte desconectada: Amor

Emoción tabú: Miedo

II.-1: Su YO Abierto:

El Promotor se asume como un chico bondadoso, amoroso y brillante. Ve al mundo como el lugar preferencial para la interrelación. Se declara apasionado de la comunicación así como hedonista. Ama y se sabe amado y está en el mundo como pez en el agua. La gente lo fascina y es amigo de todos. Tiene una verdadera colección de amigos raros y disímiles.

Considera su obligación cuidarse y alentar a sus amigos artistas y modistos, promocionándolos. Por eso compra obras de arte, antigüedades y viste con osadía, a la última moda. Es cordial, cariñoso y alegre así como muy comprensivo y caritativo. Cree que cada ser humano debería, como él intenta hacerlo siempre, presentar su mejor faceta a los demás, alegrarles la vida y reservar sus miserias para la intimidad de su cuarto de baño. El estar gordo, sucio o mal vestido lo considera como una falta de respeto hacia los demás, por eso cuida tanto su imagen y la blancura inmaculada de su sonrisa. Le encanta escuchar, comprender, apoyar, proteger a todos y espera de los demás el mismo trato. Es capaz de mentir caritativamente a cada cual, con tal de hacerlo sentir bien y darle ánimos. Y espera de todos el mismo trato social. Por eso la crítica ajena, la recibe como una ducha helada y como una agresión inadmisibles. Entonces se pone rencoroso y prepara su venganza con pasión.

Es y se sabe independiente y valiente y se considera un self made man. Además tiene un gran espíritu de sacrificio puesto que, de no estar ocupado con carácter prioritario en dar al mundo su capacidad de trabajo y su don innato de crear cosas que el entorno necesita, hubiera podido realizar su verdadera vocación: la de ser un artista genial. En realidad tiene dos vocaciones, la de ser artista genial y la de ser un amante genial. Sabe que nadie resiste a sus encantos y le gusta comprobarlo cada día. Cada hora. Cada minuto. Es un gran seductor.

Le encanta vivir. Y vivir significa para él no desaprovechar una sola oportunidad de sentir la alegría de experimentar con cosas nuevas y con gente nueva. Quiere hacer de cada encuentro con el mundo una vivencia lo más plena posible. Por eso le encanta correr a máxima velocidad en los coches, en los aviones, en las motos y en la vida. Como quiere dejar un recuerdo imborrable, desaparece en cuanto se siente enfermo, feo o deprimido y se encierra en su casa como un lobo solitario. Allí recurre a



euforizantes, tranquilizantes y alcohol para no darse asco a sí mismo. Es su yo oculto, y no lo va a compartir con nadie.

II.-2: Su YO Oculto:

En el fondo de su alma, cree que todos merecen ser más amados que él. Se cree aburrido, empalagoso y defectuoso física e intelectualmente. Por eso actúa en cuanto se sabe observado y presenta su mejor cara, la más alegre, la más seductora, la más animosa. En eso se siente identificado con la jet-set que él frecuenta para sentirse entre iguales, aunque lo que más valora en el fondo de sí es la dulce intimidad, en su casa con algún ser querido que lo valore de verdad.

Pero a la vez que le encanta, esta situación lo aterra pues su gran fantasía es que el otro, si lo ve natural, sin afeitar, descubra lo común, lo poca cosa, lo aburrido y lo triste que puede llegar a ser. Es lo que él llama “su Yo lunar” y lo oculta implacablemente. De esta manera, jamás se atreve a hablar de las cosas que más le afectan. No las quiere desvelar a nadie. Ni siquiera a sí mismo.

Tampoco quiere confesar que le tiene miedo al sexo opuesto y que prefiere la ternura al sexo. Se arregla para que nadie lo sospeche y se gana así una sólida fama de Casanova. Sueña con estar en casa, rodeado de los suyos, sin afeitar, enfundado en un viejo blue jean roto y con zapatillas de abuelito, conversando entrañablemente a la luz de la lumbre. Pero jamás se lo permite, sería como mostrar a todos lo que cree ser su peor faceta. Al hacerlo está seguro que perdería el respeto de todos y, naturalmente, su cariño.

Así como no se permite la dejadez y el abandono, tampoco tolera la tristeza, y la suya menos que ninguna. Es capaz de hacer cualquier cosa con tal de escapar a lo que considera “su cáncer”. Alcohol, carreras de coches, salidas, invitaciones a su casa, hasta drogarse si es necesario... Si alguien, por inadvertencia lo ha visto en ese triste estado y sin embargo lo sigue amando, entonces su gratitud no tendrá límites, se sentirá en deuda con esa persona para siempre. Pero, a la vez, actuará con ella de manera odiosa para ponerla a prueba y afincar así, cuando ya haya sido abandonado, su autovaloración desesperada: el mundo es una jungla. Sólo eso. Y, entre todos los animales que la pueblan, él es el más vulnerable.

De entre sus múltiples vulnerabilidades, hay una que mantiene particularmente secreta y que constituye su tormento mayor: sus celos. Sus tremendos y agobiantes celos. Su arquetipo secreto es Otelo. Para él, amar significa morir de celos, temblar por perder el objeto de su amor. Poco importa que ese objeto sea su propia pareja, un amante, un amigo o un artista que él admira. Y esa debilidad debe ser ocultada a toda costa. No debe ser ni siquiera sospechada. Por eso juega a seducir a todos y a enfrentar a sus amados los unos contra los otros para que pelen por él. Mientras eso ocurra, nadie caerá en la cuenta de que él es tan tremendamente vulnerable. Nadie. Ni siquiera él.

II.- 3: Su YO Ciego:

El Promotor fue el hijo predilecto de mamá, el bebé que por su sexo, su belleza o cualquier otra razón (última fertilidad materna), fue el centro de atracción y de mimos en su hogar. Muchas veces habrá

P S I K O L I B R O



tenido un hermano o hermana Reactivador(a) que le consintió todos los caprichos y que sin embargo suscitaba sus celos.

En el núcleo familiar, el “No crezcas” (sigue siendo mi bebé) fue su mandato existencial. Como todos se pasmaban ante sus gracias y las festejaban con júbilo, aprendió a “Ser complacido” y a “Apurar” a los demás para ser satisfecho sin demora. En esas condiciones de falta de límites socializadores, aprendió tempranamente a invertir su Orientador, y con ello “Yo - Todos - Uno” se convirtió en el “Yo o el otro” y luego en el “Todos para Yo” (cuidado, no confundir con el “Yo contra Todos” propio de la séptima tipología).

De alguna manera, en su núcleo familiar (tal vez un Padre Legislador y un hermano artista) vio contrariada su vocación real, la de ser sacerdote o artista. Ante ello decidió: “no soy verdaderamente amado porque no me dejan un espacio seguro para ser yo-mismo”. Ante lo cual decidió reproducir lo que él creía el proceso artístico para realizar productos que fueran valorados más que nada por una sociedad “mala” con él: dinero, triunfo y obras admiradas por su entorno. Rockefeller y Rothschild se convirtieron en sus héroes arquetípicos.

Ahora bien, el proceso artístico verdadero consiste en utilizar las percepciones y emociones del Vitalizador, elaborarlas en el Transformador y aferrarse a un Orientador superconectado. De esta manera, el Artista, el Gran Artista, extrae la esencia de todas las cosas y las saca a la luz. Saca la Verdad y la Belleza y muestra que la “Verdad es belleza y la belleza es Verdad”. Manipula la materia para establecer la estatura sagrada del ser humano. Ese es el proceso artístico verdadero, él produce las obras inmortales. Con un Orientador invertido, el proceso artístico se invierte: se manipulará al hombre para alejarlo de la naturaleza, de su naturaleza de ser humano, afinar y manipular sus dolorosas desconexiones, y transformar la verdad en materia manipulable. Con ello se logra crear una sociedad de consumo alienada y alienable, viviendas antihumanas, coches que se deben tirar al cabo de dos años, falsos valores que confieren un falso status y Ciencias Gerenciales hechas para hundir a los líderes al impedir usar la fuerza sumergida del iceberg. Para hacer todo ello, y como consecuencia de la inversión del Orientador, el Promotor ha debido desconectarse del amor, para, a continuación, colocarse su máscara. Pues el amor es alegría y la alegría es amor. Y el Promotor es el más alegre de los integrantes de todas las tipologías. Al menos todos juran que lo es. Y eso, también es falso. El más depresivo, el pesimista y desesperado, el único que tiene fobia a la soledad, a experimentar sentimientos, ese es el Promotor. El Promotor sabe igualmente que sus héroes arquetípicos, Rockefeller y Rothschild, no pertenecieron a su tipología. Sabe que Ruiz Mateos sí lo es. Sabe que los edificios que en este momento se dinamitan en las costas españolas también son obras de Promotores como él. Sabe que el amor es el gran secreto del éxito duradero, de la felicidad, de las obras inmortales y de la grandeza verdadera. Sabe que España es un país Revelador y que los Reveladores son los que arrancan las máscaras de los ídolos. Por eso se mueve y se agita constantemente: y es que el Promotor, al tener su Orientador invertido, no usa adecuadamente el Sintetizador. Por ello, a la sombra de un Promotor siempre encontrarás a un Constructor que hace todo el trabajo, a un Reactivador que da la cara por él y a un Legislador que trata de contener sus trampas.



El Promotor es muy fácil de reconocer. Tiene una cara de bebé adorable, sonríe constantemente, levanta y arquea las cejas cuando te habla para seducirte (y siempre quiere seducir a todos, cualquiera que sea su sexo y su edad, pues es su necesidad personal e inagotable), te halaga todo el tiempo y, a la vez, imprime a su cuerpo un ritmo de metrónomo hipnotizador perfectamente coordinado: alza y baja las cejas, cabecea afirmando y apoyando todo cuanto te dice (en un intento de reproducir en ti el movimiento de asentir a lo que cuenta), se inclina hacia delante y te sonríe redondeando los ojos. Cuando le respondes, hace el movimiento contrario: se inclina hacia atrás, levanta una ceja (al estilo irónico de Clark Gable), ladea la cabeza en actitud coqueta, cruza las piernas y agita la pierna superior con nerviosas sacudidas (como si estuviera dando patadas a una mula para que vaya más rápido). Ya te dije que basta conectar el Vitalizador y ver lo que la gente hace para saber cómo está siendo. Y ya lo ves: lo que hace es MAGNIFICAR lo que él dice y DESCALIFICAR lo que tú dices. Reproduce el intento del niño que se sube sobre zancos y te grita desde arriba que tú eres un enano. ¡Y, las más veces sus zancos eres tú!

Las demás tipologías lo ven a él de la siguiente manera: El Legislador lo ve como un tramposo nato, como a una pesadilla encarnada: por más que se aplica en crear leyes perfectas, de límites perfectos, el Promotor se las arregla para contornearlas y usarlas en su provecho, invirtiéndolas. Y es lo normal y lo previsible: El Promotor es muy creativo, el Legislador no lo es en absoluto, y proyecta su ética y su sentido del honor caballeresco sobre el mundo sobre el cual legisla.

El Constructor lo ve como aquella figura parental que le decía desde su Rector: “Cada vez que inventas dejas de hacerlo perfectamente. No estás hecho para crear, así que conténtate con hacer las cosas como yo te digo, que yo sí soy creativo”. Y pone toda su pureza y su inmensa creatividad innata para convertir en realidad “perfecta” las elucubraciones del Promotor, el cual demuestra al mundo, una vez más, lo listo que es. El Revelador lo ve como un fantasma y se ríe, reafirmando su Mapa de que el mundo sólo merecería ser dinamitado por imbécil. No se mete con el Promotor. Más bien se alía con él contra el Legislador, su bestia negra. Y desplaza así la liquidación de su verdadero conflicto, cuyo origen fue la injusticia, producida por su figura parental, Promotora.

El Fortificador lo ve como a un Megalómano y hace de él la fuente de su inspiración para la caricatura, con lo cual se venga secretamente del mundo. Pero le teme porque cree, y es verdad, que el Promotor representa una caricatura de los valores que rigen el mundo actual. Y ante el mundo, él se repliega. Así refuerza su Mapa. El Reactivador, en fin, es sus zancos; lo sostiene con todas sus fuerzas. Como desborda de amor, lo proyecta sobre el Promotor y es pateado una y otra vez. Se vuelve a levantar, se responsabiliza a sí mismo de lo ocurrido, y “trata de nuevo” de “complacerle” apurándose en ello. Así refuerza su Mapa. Y todos, a coro, cantan el estribillo: “la vida es así, yo soy así, por eso me pasa lo que me pasa”. Mientras el Promotor, con espanto y nauseas, reafirma su propio Mapa: “La vida es una jungla en la que el que no gana pierde”. Y él es el ganador, el listo. Como podrás constatar estamos inmersos a escala mundial en un Mapa Promotor, ¿No es cierto? Sin embargo la función que se asignó en la vida, la de promover el progreso, es una función indispensable al mundo pues se trata:

P S I K O L I B R O



- De detectar posibilidades y aprovecharlas para dinamizar la sociedad y crear riqueza, bienestar y puestos de trabajo.
- De incidir sobre las fortalezas de los demás y formar equipos de creadores Reactivadores, Reveladores, Fortificadores, Constructores y Legisladores que trabajen juntos para que la idea inicial se convierta en realidad.
- De crear entusiasmo e interés alrededor de la construcción de empresas que sirven al desarrollo de la sociedad.
- De servir de catalizador y dinamizador de grupos que trabajen a gusto.
- De publicitar, promover, actuar, vender; todo ello, función indispensable de cualquier empresa moderna.

Lo que resulta inadmisibile, aquí y ahora, es que las cinco tipologías restantes sigan descalificando sus propias capacidades de convertirse también en Promotores. Lo que resulta absurdo es que el Promotor, frente a la autodescalificación de las demás tipologías, escale en sus propias creencias y llegue a ser tentado por la Sombra del Promotor: El Pirata, que es un paria que:

- Vive de las riquezas de los demás.
- Trampea las leyes para dominarlas.
- Disocia a sus víctimas para convertirlas en esclavos y en posesiones.
- Incendia y destruye lo que se le opone.
- Se convierte en un megalómano que adora narcisistamente su propia imagen.
- Asigna a cada ser vivo una función en este mundo para servir sus intereses.
- Se condena a una eterna soledad (clandestinidad) y a una noche inacabable.
- Convierte el mundo en una jungla donde sólo sobrevive el más despiadado, el más astuto cazador.

Por las razones antedichas, el Promotor es el más difícil de conectar de entre todas las tipologías. Su hábito de huir frente a los espejos psíquicos agrava aún más su situación.

Él huye ante el amor, huye ante la verdad, huye ante sí mismo, huye ante el matrimonio y ante la familia, huye ante la amistad. Como el zorro, su mascota, es un animal solitario que odia la soledad y por ello está constantemente rodeado por su propia corte que lo adula. Pues la adulación y la manipulación son igualmente su talón de Aquiles. Ve al mundo como polaridades antagónicas: “Si amas estás perdido”, “o ganas o te hundes”, “si no compras a alguien (pues el mundo, además de jungla, es un bazar donde cada cual tiene su precio), él te esclavizará a ti”.

Este tipo de vida sin CONFIANZA en sí mismo ni en nadie, sin fiabilidad, sin verdades ni mentiras, sin amor, sin quietud y sin paz mata joven. Al Promotor le horroriza envejecer. Envejece mal. A los 40 años ya parece una fachada agrietada y repintada. Muchos mueren en accidentes circulatorios (de tráfico o fisiológicos). El mandato “No crezcas” se cumple así, dramáticamente. Es una pena, porque el Promotor, si se conecta, se podría convertir en un buen artista: muchos mitos cinematográficos son Promotores, muchos arquitectos buenos lo son, muchos escritores prestigiosos lo son, algunos pintores



grandes también lo son. El Promotor es un gran intérprete, un buen ejecutor, un buen publicista. Pero necesita, para conectarse, que las demás tipologías lo hagan antes que él. Al no encontrar a nadie a quien manipular elegirá ser él mismo y se conectará. Así descubrirá lo que más desea: el amor, la paz, la felicidad, y la amistad de los demás. Vale la pena. Al final de este camino le espera el arte verdadero e inmortal y también lo espera la religiosidad verdadera, su auténtica vocación.

II.-4: Características de su Mapa

- Generalizaciones: “El amor es el riesgo mayor”, esa es su principal generalización, junto con “El amor no existe”. Por lo demás, no tiene especial tendencia a generalizar pues su estructura de personalidad no consta de un Socializador desarrollado. Claro, existen dos generalizaciones más en su Mapa: “Perder es de tontos” y “La vida es una jungla”.
- Eliminaciones: Todas las que mantengan sus generalizaciones, es decir, concentradas en el terreno del amor y el de la lucha por la supervivencia. Confrontado con ellas, procederá de inmediato a distorsionar los hechos para reforzar su Mapa.
- Distorsiones: Todas las que se puedan imaginar. El Promotor distorsiona casi todo, confiere significados mágicos a las cosas más sencillas y manipula la realidad para reforzar su Mapa con una soltura propia de un malabarista. En esa ocupación invierte la enorme energía de su Transformador. Así mantiene su Orientador invertido y su Socializador desenergetizado.

II.-5: Su estructura de personalidad:

<ul style="list-style-type: none">• Cabello ondulado y cortado a la moda• Arrugas ondeadas frontales (surcos como olas)• Cejas alzadas• Ojos muy abiertos y redondos (pestañean seductoramente)• Sonriente y risueño, enseña una dentadura blanca y cuidada• Rostro redondo• Numerosos hoyitos en la comisura y barbilla• Vestido a la última moda mezclando elementos que chocan	
--	---

El dibujo de la página 88 nos muestra que la estructura de personalidad del Promotor es casi un calco invertido de la del Legislador. En él, un Conector hipertrofiado lo invade todo y roba la energía del

PSI K O L I B E R O



Socializador. Ahora bien, su Orientador tiene fugas, se parece un cedazo que deja penetrar el material en su Conector sin procesamiento ni discriminación, como en un bosque encantado con figuras aterradoras que surgen de repente y sin previo aviso. Este material se encuentra encerrado en el almacén de Datos y conforma un Rector defensivo.

III. EL CONSTRUCTOR

Emoción inflada: Tristeza

Emoción fuerte desconectada: Orgullo

Emoción tabú: Rabia

III.-1: Su YO Abierto:

El Constructor se asume ante el mundo como un ser sensato, cordial, cariñoso y paciente. Se ve a sí mismo como una persona del montón, sencilla, estudiosa, deseosa de aprender. Y muy sincera. Se considera un gran admirador de la inteligencia y del genio, aspectos que no valora en sí mismo, pues se presenta como alguien lento, de difícil aprendizaje y despojado del menor chispazo de genio. Por eso no entiende que se le considere como a alguien de brillante inteligencia. Cuando esto ocurre se ruboriza y minimiza sus méritos explicando que es un “empollón” y que debe trabajar dos veces más que cualquier otra persona para conseguir el mismo resultado. Y es sincero cuando te lo explica. Ahora bien, suele reivindicar para sí el ser sensato, práctico y realista. No tiene la menor duda al respecto o, al menos, todos jurarían que así es.

Le gusta la pulcritud, la precisión, el orden y el decoro. Pero él jamás podrá llegar a tiempo a sus citas aunque se da más prisa que nadie durante el día entero. Se le acumulan las cosas y no da abasto. Lo que más le gusta es conversar con un grupo reducido de gente inteligente. Es un gran adicto de la participación, del brain-storming, de las reuniones de trabajo. Es sumamente perfeccionista y jamás está satisfecho con su propio trabajo aunque admira cualquier obra ajena.

Es compasivo, delicado, cumplidor de su palabra y daría la vida por un amigo, sobre todo si éste es diferente a él, si es gozón y divertido.

Le atrae la gente pero es muy tímido. Para autorizarse a acercarse a una persona debe ostentar una buena razón. Y la mejor de ellas es tener alguna pregunta profesional o técnica que hacerle. El escuchará la respuesta religiosamente, anotará todo lo que de ella pueda aprender y se creará obligado a ofrecer interminables feed-backs para agradecer la atención obtenida. Entonces se da cuenta de que no le escuchan y se entristece, reafirmando su mala autovaloración.

Su mayor aspiración es la de ser útil. Para él, eso significa la garantía de aceptación del grupo. Pues, si no, ¿qué puede ofrecer que justifique que otro se interese por él? Considera a las otras cinco tipologías de personalidad fascinantes. Considera al Legislador como su modelo, al Reactivador como un visionario y un loco delicioso, al Promotor como un genio, al Fortificador como el más inteligente, sensible y divertido, y al Revelador como un niño encantador y audaz. Ante todas esas maravillas, su



misión es la de ser útil y ayudar a todos para que puedan ser lo que son, sin esfuerzos ni trabas. ¡Se lo tienen merecido, y él aprende tanto observándolos!

No le gusta el aislamiento. Pero se obliga a encerrarse en su despacho para realizar la tarea pendiente que garantice su utilidad y así no ceder a la tentación de distraerse gratamente en la contemplación de los seres vivos que lo rodean. Como premio se promete un rato de charla, después de cumplir con sus deberes. Pero como es tan honesto, verificará sus labores una y otra vez antes de considerarlas satisfactorias. Cuando sale corriendo a concederse su premio, ya los demás se han marchado. Y él se entristece, y se siente culpable por ser tan egoísta, y se alegra por ellos. Y se marcha a casa con la satisfacción del deber cumplido. Ha sido útil. Cuando llegue a casa se tomará un trago. O dos. Y recuperará energía para mañana. Antes comprará flores para su pareja y caramelos para sus hijos.

III.-2: Su YO Oculto:

El Constructor se ve a sí mismo como un morbosos observador de la naturaleza física y humana. Su curiosidad insaciable lo lleva a una actividad febril. Le gusta todo lo nuevo, lo raro, lo exótico, lo inquietante, lo sensual. Se ve a sí mismo como un voyeur, como un violador de los misterios ocultos de los demás. Le fascina lo esotérico, lo mágico, lo artístico. Y se avergüenza de ello. Desearía ser una cámara fotográfica para tener impunidad y absorberlo todo. Le gustaría ser un microscopio y un telescopio, también. Le atraen mórbidamente la demonología, la numerología, la astrología, y, más que nada, la psiquiatría y el erotismo. Toda esa fascinación que siente en su interior lo considera un signo más de su propio desequilibrio mental.

Para combatir su temor a desdoblarse, a enloquecer y convertirse en “otro” que la sociedad rechace, multiplica compulsivamente gestos de verificación de todo lo que hace: ordena meticulosamente su escritorio, se lava las manos diez veces seguidas, rectifica el nudo de su corbata, se peina por tercera vez para que no quede un solo cabello fuera de lugar, come poco y a horas fijas, verifica el texto que escribió veinte veces para cazar el señuelo delator que pudo colarse, se prohíbe emplear palabras emotivas, ni pronunciar juicios subjetivos. Se impone maníacamente un control estricto de todo lo que de él pueda fluir hacia el exterior.

Al tiempo, se mantiene tan atareado que nadie puede sospechar que dentro de él bulle un volcán, a la vez que así se impide tener tiempo de pensar en “esas locuras”. Para ello, elige profesiones científicas y de enorme presión temporal. Así se siente a salvo. De sí mismo. La gente que más lo fascina, sacándolo de quicio (lo que él manifiesta con una inflación de verborrea racionalista) son los Reactivadores y los Reveladores, a quienes cree despreciar y envidiar a la vez. Por lo tanto es particularmente paciente con ambos, y particularmente generoso.

Otro rasgo que no admite de sí mismo: su propensión al despilfarro. Por eso frena tanto dicha tendencia y su entorno jura que es un gran tacaño. Le fascinan las prendas de vestir deslumbrantes, despampanantes y que cree de mal gusto. Él usa la misma chaqueta de tweed inglés, el mismo traje clásico durante años. Le encanta el ballet y el jazz, él se mantiene recto, rígido y firme como un

P S I K O L I B R O



maniquí de vitrina. El mundo es, para él, una gran vitrina en la cual está expuesto a la mirada escrutadora y parental de los demás. Dará el pego y se sentirá orgulloso de su autocontrol. Para incrementar éste, se apuntará a clases de control mental, de yoga y de lucha contra el stress.

III.-3: Su YO Ciego:

Atrapado entre la actitud de los Legisladores que sólo otorgan el noble status de adulto a las personas cumplidoras de sus deberes y la conducta de los Promotores que le demuestran que sólo los genios pueden crear ideas que se conviertan en fuentes de trabajo, riqueza y bienestar para los demás, el Constructor se aboca a trabajar y trabajar. Al abocarse incesantemente a producir y producir se congracia con las dos tipologías anteriores y encuentra su lugar en la sociedad.

El Legislador lo aplaudirá por ser tan cumplidor y útil. El Promotor se regocijará de haber encontrado a alguien dispuesto a realizar en la práctica lo que el soñó. La creencia básica existencial del Constructor es que el ser humano, desde la expulsión de Adán y Eva del Paraíso, ha de ganar el pan con el sudor de su frente. El Legislador le recuerda que el trabajo dignifica al hombre, y el Promotor le concede parte en sus beneficios si trabaja bien y rápido para realizar sus ideas.

Para someterse a esos puntos de vista, el Constructor debe reducir muchas emociones. No puede sentir rabia, porque se rebelaría. No puede sentir alegría, porque tendría tendencia a disfrutar y eso le distraería de su trabajo, no puede sentir tristeza porque es útil, no tiene tiempo de amar porque está demasiado ocupado, y no tiene por qué sentir miedo porque él es indispensable en su trabajo y si falla éste, muchos puestos se abrirán inmediatamente a él. Al obrar así se trata a sí mismo como una máquina y se desconecta de la única emoción que diferencia al hombre de los animales superiores: el orgullo bien entendido, el de expandirse como ser humano. Al tratarse a sí mismo como a una máquina, se termina por convertir en una máquina y funciona como un computador, como un robot. Todos los Constructores son hiperracionalistas. Al forrar el corazón para no sufrir, usan y abusan de la cabeza. Su rostro y su cuerpo los delatan.

El Constructor es un niño serio. Serio porque triste y triste porque serio. En efecto, siempre sorprende tal inteligencia objetiva, pausada y controlada, en un rostro de niño grande que él se esfuerza en disfrazar con gafas de concha, peinados estrictos, traje clásico y sobrio, corbata impecable y cuerpo de soldado en guardia. Sus músculos están siempre tensos. Sufre de úlcera de estómago y de stress. Su rostro no reacciona ante las emociones humanas, pero se ilumina de gozo y alegría ante un razonamiento brillante o ante la pantalla del ordenador con que juega con sus niños para ejercitar su inteligencia. Considera el trabajo como su fuente de vida y de disfrute, y culpabiliza a los demás porque no actúan como él. No los arremete, ni los persigue como hace el Legislador, sólo los culpabiliza mostrando que se revienta trabajando, mientras te desea que disfrutes cuando salgas del trabajo una hora después de la hora reglamentaria.

Como puso una pantalla sobre sus emociones, le asusta la intimidad, y para evitar esa temida situación llega a su hogar cuando todos ya duermen, y sale al alba. Su familia, lujosamente instalada, se siente culpable y no se atreve a reprocharle nada. ¡Además, es tan adorable! Porque el Constructor es adorable. Su honestidad es legendaria, su corrección y cortesía también lo son; siempre está



dispuesto a renunciar a algo suyo si te gusta para dártelo a ti. Está convencido de que los demás merecen vivir y que él no tiene derecho a ello “hasta que” haga lo que tiene que hacer “a la perfección” y “rápidamente”. Por ello los impulsores de su conducta son: “Sé perfecto” (para merecer estar en el mundo) y “Me apuraré” (en complacerte), lo cual frenará eficazmente la conducta ajena, que recibe el mensaje “yo lo haré por ti” y “toma tu tiempo, yo correré por ti”. Reemplazará el orgullo de ser humano por el orgullo de ser un especialista, un profesional, el mejor en lo suyo. A ello dedicó toda su vida, y la sigue dedicando pues lee todas las revistas de su especialidad y es el primero en anotarse al último cursillo de reciclaje. Está hiperinformado, nadie se lo puede negar.

Lo más triste del caso es que no resulta un trabajador eficaz. No sabe delegar por temor a ser responsable de trabajos “no perfectos”, y en el mejor de los casos lo encontrarás en segunda fila como subgerente, secretario, subjefe, subcontratante. Cuando ocupa un puesto de Director Gerente es que fue nombrado por una empresa de la misma tipología que él, donde nadie toma vacaciones, donde la luz brilla hasta la medianoche para encenderse de nuevo a las 7:45 a.m. y donde las reuniones son interminables y cada cual pide y da latosas e interminables explicaciones soporíferas.

El Constructor no desarrolló sus aptitudes para el Liderazgo. Se encierra en su oficina como un erizo en sus púas. Adora el trabajo en equipo, pero termina por renunciar a él porque los demás son “demasiado irracionales” y actúan emociones. Termina por no delegar, y los demás se sienten cada vez más irritados y hostiles con él. Él lo siente, se deprime, se queja de nuevo (suspira mucho, eso le alivia) y se encierra aún más. Tiene diez agendas y veinte teléfonos sonando a la vez. Aunque hace ejercicio y juega al squash y hace jogging, termina fulminado por un infarto o minado por un cáncer. Todos van a su entierro y dicen de él: “era un buen hombre, muy cumplidor” y para él se invento el refrán “el muerto al hoyo y el vivo al bollo”. Eric Berne, el inventor del Análisis Transaccional, del cual ya te hablé, pertenecía a esa tipología de personalidad.

Las funciones que el Constructor se asigna como misiones existenciales son indispensables, igualmente, para que el mundo siga funcionando y son las de:

- Convertir proyectos e ideas en realidades productivas.
- Gestionar y administrar cada día lo que ya nació.
- Racionalizar y perfeccionar los sistemas productivos y de gestión.
- Garantizar la seguridad para todos de que mañana el mundo seguirá funcionando.
- Mejorar, la efectividad, la productividad y la rentabilidad.
- Garantizar la continuidad de todo lo creado, mejorándolo día a día.
- Garantizar el mantenimiento de todo lo útil y fomentar la investigación y el desarrollo de nuevos productos, modelos y sistemas.

Lo que constituye un crimen colectivo y personal es seguir permitiendo, aquí y ahora, que toda esa dura carga siga recayendo sobre los frágiles hombros de un niño triste y resignado. Y nosotros somos colectivamente responsables de ello al seguir acariciando sus zonas enfermas, al no abrazarlo y

P S I K O L I B R O



decirle: “claro que mereces vivir tú también, igual que nosotros”. Al no hacerlo, el Constructor seguirá su camino desconectado y se convertirá en una auténtica máquina para:

- Culpabilizar a los demás seres libres y orgullosos.
- Potenciar a los tiranos.
- Predicar con el ejemplo conductual el sometimiento.
- Morir al mes que sigue a su jubilación.
- Negarse a sí mismo.
- Tener hijos Promotores y Reveladores que lo manipulan o se sublevan.

Pues, la Sombra del Constructor es el zombi.

III.-4: Características de su personalidad

- Generalizaciones: Todas las que atañen a la desconfianza frente a lo subjetivo, lo emocional, lo impulsivo. Por lo demás, el Constructor no se permite generalizaciones y cae en el exceso contrario, el desconfiar de la certeza hasta acumular todos los estudios minuciosos de todos los casos particulares.
- Eliminaciones: Todo el material que proviene del Orientador y del Vitalizador propio y ajeno. Busca certezas cifradas y estadísticas, no procesa en su Sintetizador datos sensoriales ni emocionales.
- Distorsiones: Poquísimas, cae en el exceso contrario y sólo acepta realidades tangibles. Con ello frena la creatividad propia y ajena. Cuando está disociado (fase Reactivadora) se ve “poseído” por una distorsión disparatada y sistemática que produce la impresión de un delirio.

III.-5: Su estructura de personalidad:

<ul style="list-style-type: none">• Cabello muy abundante, nace muy abajo sobre las cejas• Surcos horizontales en lo alto de la frente• Cejas juntadas hacia abajo• Gafas (muchas veces): miopía• Surcos descendientes y marcados• Gesto serio, concentrado, reflexivo y triste• Labios finos y tristes• Viste estrictamente como lo exige la ocasión, se asoman detalles a la moda pero parece envarado y rígido• Hombros estrechos y caídos	
---	--



Como lo muestra la figura en la página 88, la estructura Constructora presenta la hipertrofia invasora del Sintetizador como principal característica.

Por ello vacía de energía el Conector y el Socializador. Por otro lado, lo que en verdad domina su inflado Sintetizador es el Procesador de Datos, pues parte importante del Almacén de Datos está sellado, y muy especialmente el archivo de estímulos provenientes del Conector. El Orientador se transforma en una débil línea (en vez de un caudaloso río) por el cual caminan y se atropellan Arquetipos Colectivos no procesados que “penetran” en el Conector y siembran confusión en su conexión con la realidad. El Constructor se habitúa a descalificar dichos estímulos y cierra el Almacén de Datos correspondiente. Por ello se acostumbra a “no ver” y la mayoría de ellos se vuelven miopes.



LAS TIPOLOGIAS SOMETIDAS AL SOCIALIZADOR: ESTRUCTURA TIPOLOGICA

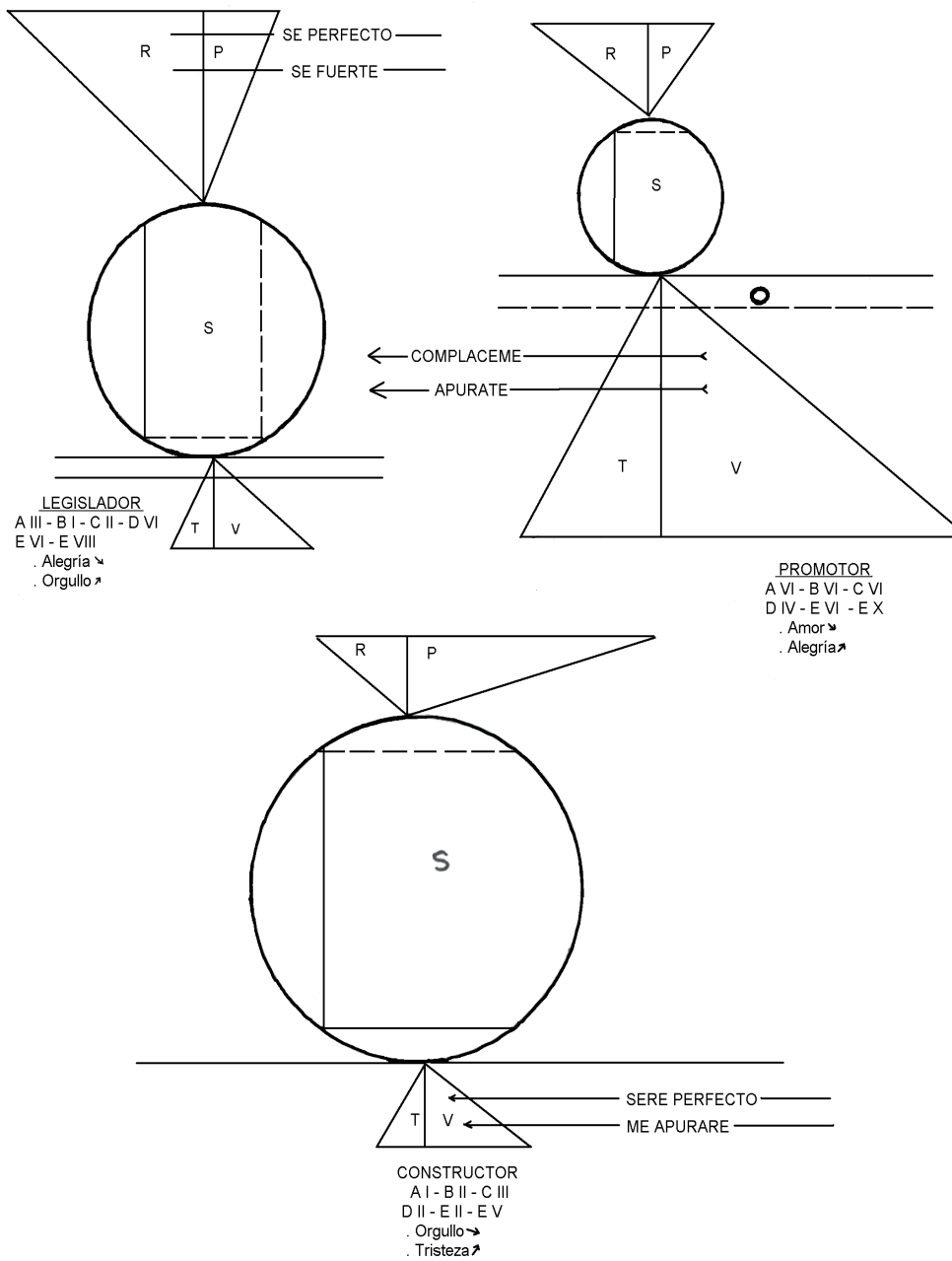

P S I K O L I B R O



B. Las tipologías sometidas al Conector

EL REVELADOR

Emoción inflada:	Rabia
Emoción fuerte desconectada:	Tristeza
Emoción tabú:	Orgullo

I.-1: Su YO Abierto:

El Revelador se considera un rey en el exilio. Todo ocurre como si hubiera existido para él un momento y un lugar olvidados, donde fue reconocido por el mundo, su mundo, como el ser maravilloso, bondadoso, brillante, tierno, magnánimo y genial que se siente ser, y como si se hubiera borrado bruscamente esa mirada del mundo hacia él, habiendo sido transportado, sin él recordarlo, a otro universo extraño, indiferente, grosero, y hasta hostil para con él. Por lo tanto, se podría afirmar con respecto al Mapa siguiente, el Reactivador, que estamos en presencia de un negativo de dicho Mapa cuando observamos el Mapa del Revelador, quien se ve a sí mismo como alguien adecuado en un mundo inadecuado, como alguien con “mala suerte” en un entorno donde los demás son afortunados pues tienen más de lo que, objetivamente, merecían poseer. El inconformismo, la rebelión contra el destino cruel, cierto revanchismo y un enorme sentido de impotencia ante lo ineluctable del orden establecido invertido dominan por lo tanto la visión del mundo del Revelador.

Para él, como para los demás protagonistas de nuestro universo de Mapas, la vida “es” así, y a él le tocó la peor parte, la más injusta. Su conducta ante el mundo adoptará un movimiento de balancín, de metrónomo: en país enemigo, lo que hay que hacer, según él, será pasar inadvertido, diluirse en la masa para no ser visto, para no ser reconocido y así escapar a la persecución de “la gente”: vestir como la mayoría, hablar como ella, no mostrar sus verdaderos pensamientos ni sentimientos, pues éstos despertarían una furia destructiva del entorno. Pero, y lo sabe, hay algo en él que, haga lo que haga, lo delata y los otros acaban por darse cuenta, siempre, de que es un extraño al que miran como a un lobo en el rebaño.

Entonces no le queda más remedio que dar la cara, luchar y vencer, pues siempre termina venciendo, ya que es el más fuerte, el más brillante. No busca pelea, sólo quiere que lo dejen en paz, que no perciban su existencia; pero su “mala suerte” hace que ello sea imposible. Y terminan por descubrirlo por sus cualidades, por sus dotes, por su superioridad sobre los demás. Y es que nadie puede pretender pasar inadvertido entre pigmeos si mide dos metros. No se mete con nadie porque los demás sean enanos, son los enanos los que lo hostigan a él. Por envidia. Hasta, que suelta un rugido y entonces dan la espantada. ¡Cobardes! ¡Qué fastidio tener que vivir en un mundo así!



Pero, afortunadamente, existen universos donde se puede refugiarse sin que los pigmeos lo incordien. Esos universos han sido creados para él por otros Reyes en el exilio como él, y son los campos incontaminados de la música, de la pintura, de la poesía, de la novela, de la escultura, de las civilizaciones remotas y desaparecidas, de la ciencia ficción y de los mitos. Este es su verdadero mundo, el único donde se siente valorado, amado, reconocido, el único donde ningún ser vivo puede penetrar para dañarle. Allí “tout est calme et beauté, luxe, ordre et volupté”. Él está hecho para un mundo así, pacífico, plácido, libre, perfecto, fluido, respetuoso, amoroso. Y no para la jungla donde le ha tocado vivir prisionero. Prisionero, sí. Pues su mundo no existe en este planeta, ni en el más allá. Sólo se materializa dentro del universo emocional de seres de excepción, como él.

Su relación con las demás tipologías corresponde a la lógica de su visión del mundo: su mayor enemigo es el Legislador, ese fantasma grandilocuente, ese enano que se cree un gigante porque se sube sobre zancos y saca pecho y engalla la voz, ese sabelotodo cobarde y facilista que se cree fuerte porque se apoya en las estructuras más castradoras, más extendidas, más tranquilizantes y compartidas. Él es el creador, el guardián, el carcelero del mundo de los pigmeos. ¡Y qué decir del Constructor! Ese esclavo invertebrado que sostiene toda la maquinaria de muerte con el sudor de su frente, ¡gusano! El Promotor, al menos, tiene gracia, es un pícaro que saca provecho de los necios que lo rodean. Claro que está el Reactivador que no hace daño a nadie y que mide la misma estatura que él cuando se pone en pie. Pero ese necio jamás se endereza, se pasa la vida arrodillado y extasiado ante los pigmeos. ¡A tortazos lo pondría él en pie para que se le una! ¡Entre los dos limpiarían el mundo de toda la escoria! Pero el Reactivador lo mira a él como si todos los demás fueran gigantes y él un niño irresponsable y algo perverso. Es más, está seguro de que ese incauto desconfía de él, y sólo de él, aunque sea el único fiable, aunque sea el único que jamás le haría daño, no como esos pigmeos que tratan al Reactivador como la bayeta humana. ¡Pues que se fastidie, es el más tonto de todos! En cuanto al Fortificador, ¿qué pensar de él sino que es el caracol tarado y nada más? Ese no se mueve, no grita, no se enfurece jamás, no daña, claro, pero no cuenta, puesto que tampoco quiere cambiar el mundo. Y para cambiar el mundo hay que ser dos. Y él está solo.

1.-2: Su YO Oculto:

Pero cuando se encuentra solo, en el secreto de su alcoba, el Revelador se pregunta si en verdad todo el mundo puede estar equivocado salvo él. ¿Acaso no será él el único inadecuado? ¿Acaso no siente que odia al mundo? Y por lo tanto, ¿no es eso prueba de su maldad? ¿Es envidia lo que siente por no parecerse a los demás? ¿Y no es cinismo lo suyo, lo de, además de hostigar, denunciar y fastidiar al entorno sin que estos reaccionen simplemente matándolo, proclamar que ellos van a por él?

En momentos así el Revelador se siente culpable y se autoacusa y se flagela, hasta que su copa rebosa y vuelve a ver el mundo como al malo de la película y a sí mismo como a su víctima.

A continuación se autocomplace largamente, con deleite, hasta que igualmente su copa rebosa: esas masturbaciones intelectuales y físicas lo avergüenzan. Entonces pone un disco o lee un libro y se reafirma en su Mapa, en su Yo abierto y se siente a gusto. Relativamente. Relativamente porque de inmediato se vuelve a plantear las mismas preguntas de siempre. ¿Por qué no existirá en alguna parte



algún mundo real como el del arte? ¿Por qué será imposible acceder a la plenitud total? ¿Por qué el amor no culmina en un final feliz? ¿Por qué Dios es cruel? Y reconoce entonces el fondo de su conflicto, de su tormento, es Dios el que es inadecuado, pues él ha hecho el mundo tal y como es y lo ha puesto allí, a él, solo y abandonado. ¿Por qué? ¿Por qué? ¿Acaso ama a los Jobs? ¿Y si los ama, por que los castiga? ¡Ah! No, él no es Job. El se rebelará contra Dios si es preciso, pero jamás, jamás se someterá. Entonces alza hacia el cielo su puño cerrado.

I.-3: Su YO Ciego:

El Revelador no se asignó en el test ninguna tipología. El Revelador se asignó como misión el gritar a pleno pulmón que las tres tipologías anteriores están conformadas por subhombres, indignos de llamarse humanos, pues lo humano verdadero está en dejar huella duradera e inmortal del hombre y mujer en su paso por la Tierra. El Revelador es el Artista, el indomable artista que da testimonio del orgullo de ser humano y del orgullo de ser libre. Y para ello denuncia, se opone a las cadenas y dice “No” a todo lo que huele de lejos o de cerca a autoridad parental rancia. Su rol en la vida, lo tiene muy claro. Todo lo tiene muy claro: su papel es, clarísimamente:

- No permitir mentiras y confrontarlas.
- No permitir el facilismo y la reificación de la vida y desarrollar su función crítica que considera de interés general.
- No dejarse engañar por las máscaras, hacerse el tonto para acercarse al impostor y, ¡zas!, arrancarle la máscara frente a todos. Para que se convenzan de una vez... y para siempre.

Las tres tipologías anteriores tiemblan ante él y están fascinadas por él. El Legislador porque adora la cultura y sabe que no hay cultura sin arte. Ese mocoso irreverente lo irrita, pero lo acepta paternalistamente alegando “los artistas son así, todos algo chiflados”. Así pronuncia la palabra que más hace saltar al Revelador y lo convierte en un terrorista. El Promotor sabe que el Revelador lo ve como a un cínico y a un vampiro, pero conoce su punto débil: lo halaga, se alía con él contra el Legislador y lo seduce. El Constructor admira honestamente su chispa y su creatividad y lo deja vivir en paz, es más, se pone a su servicio, aunque le duele el desprecio no disimulado con el cual el campeón de la libertad lo considera a él, el esclavo. El Reactivador lo admira como a un genio y el Fortificador se alía secretamente con él sin manifestarlo.

La creencia básica del Revelador es: “Si no restablezco el orden pronto acabarán con la raza humana”. Para ello ha debido mantener hiperactivada la llama de su rabia y desconectar su tristeza, no sea que el llanto debilite su bravura.

Él sólo pide al mundo: vivir y dejar vivir. Sólo eso. Sólo que lo hace a gritos y con ello no deja dormir a nadie. Y para vivir hay que dormir.

La frase “eres irresponsable” o “no eres fiable” es el detonador del Revelador. Le da en el punto débil, pues su creencia existencial fue desde niño, y sigue siendo hoy, que los demás “adultos” no lo tomarán jamás en serio, que no lo dejarán expresar sus ideas, que ridiculizarán sus ocurrencias. Y él

P S I K O L I B E R O



sabe, siempre, la verdad. Y la verdad es que es infinitamente más responsable y fiable que las tres anteriores tipologías anteriores juntas. Esa es la verdad. Y le revienta que le sigan hablando “como si fuera un iluminado, un niño o un loco”. Entonces el Revelador se transforma en su Sombra: el Rebelde, el terrorista y entonces, ¡cuidado! se dedicará:

- A dinamitar todo lo ordenado.
- A torturarse con celos y envidia.
- A extinguir todo lo que no es él.
- A ofrecerse voluntario para un comando suicida.
- A drogarse y robar.

Luego llorará. Pero será demasiado tarde. Para todos.

Los impulsores del cambio de la conducta del Revelador son los adecuados para realizar los objetivos de su misión existencial: hablar a los “seudo adultos” con su mismo idioma, para sacarlos de quicio y frenarles las pretensiones. Estos serán: “Trata más” (de explicarme de nuevo por que crees ser tan listo), y el “Apúrate”. Cómo ser encasillado en una tipología, ¡él, el ser libre y sensible!, jugará al agotador juego “Sí... pero”.

Como ocurre con las demás tipologías de personalidad, es fácil detectar un Revelador por sus marcas y gestos corporales. Su frente es despejada y alta, pero tiene arrugas verticales en el entrecejo a causa del “trata más”, cuando levanta las cejas y las frunce al tiempo para decirte que vuelvas a repetir todo tu razonamiento (par dejarle tiempo de pensar dónde tenderte la trampa). Tiene arrugas de sonrisa alrededor de los ojos pues es el más juguetón de todas las tipologías y le encanta reír y sonreír (sarcásticamente, es cierto); sus ojos brillan intensamente y desprenden chispas vivaces y contagiosas que arrastran a la risa a los demás. Tiene hoyuelos adorables en toda la cara. Su cuerpo es ágil y nervioso. Es sensual y perezoso como un gato y agresivo como él. Sabe ronronear y frotarse contra ti cuando dejás de jugar al papá o a la mamá.

Entonces es el más cariñoso de los gatitos. El más suave también. Su punto vulnerable es la cintura. Casi todos sufren de lumbago porque se tragan sus lágrimas y contraen el cuerpo para erguirse y pelear. Lo que es inadmisibile, aquí y ahora, es dar razones par tragarse sus lágrimas a un ser humano de esta valía en lugar de ponerse a jugar y retozar con él. Así podrías tocar las estrellas y caminar sobre el arco iris.

I.- 4: Características de su Mapa

- Generalizaciones: El Revelador tiene predilección por una generalización: “La gente es... (todos los adjetivos calificativos negativos que puedas imaginar)”. No esperará a que le preguntes “¿Por qué?” y más vale no hacerlo pues te englobaría de inmediato en la masa cualificada de la cual te había sacado para hacerte sus confidencias. Te ofrecerá generosamente una ristra de motivos y de hechos del día para justificar sus afirmaciones.
- Eliminaciones: Todas las que sean necesarias para seguir con sus generalizaciones reivindicativas. Adora eliminar incentivos, estímulos y hechos para no conciliarse con el



mundo. Es muy terco y mantiene las eliminaciones de su Mapa aunque lo confrontes. Entonces procederá a distorsionar la realidad. Sencillamente. Y afincará su Mapa.

- Distorsiones: Las adora en sí mismo y no las admite en los demás. El que lo malinterpreten o le atribuyan intenciones que no fueron las suyas lo hace caer en un silencio helado y cortés que te helará el corazón.

I.-5: Su estructura de personalidad:

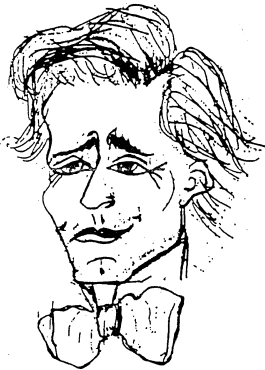
<ul style="list-style-type: none">• Cejas alzadas hacia arriba• Arrugas risueñas alrededor de los ojos• Hoyuelos• Ojos brillantes y risueños, móviles• Cabello indisciplinado, con remolinos, largo• Boca mitad risueña, mitad despreciativa• Mitad dandy, mitad bohemio	
--	--

El diagrama de la página 104 muestra un calco de la estructura Reactivadora pero invirtiendo la importancia del Conector y del Socializador. Aquí domina el primero. La estructura de la personalidad Reveladora aparece al servicio del Transformador, quien es alimentado por los datos aportados por todas las demás subestructuras. Es de notar la importancia del Protector, que podría sorprender en una persona aparentemente tan agresiva. El Revelador pone, en efecto, toda su inmensa creatividad y sus hiperdesarrollados Sintetizador y Orientador al servicio de la integridad de la persona.

EL REACTIVADOR

Emoción Inflada: Amor

Emoción fuerte desconectada: Miedo

Emoción tabú: Alegría

II.-1: Su YO Abierto:

El Yo abierto del Reactivador es en todo parecido a un cuadro de Chagall. Su concepción mágica de la existencia (existencia plagada de hadas, de príncipes azules, de sapos encantados que hay que liberar con un beso de amor) tiene su origen en la convicción básica existencial del Reactivador que se ve a sí mismo como un ser, inexplicablemente, elegido y amado por Dios. “Amado por Dios” e “inexplicablemente” son las palabras claves del Mapa que rige su visión del mundo. Pues, ¿cómo

PSI K O L I B E R O



explicarse que un ser que se ve a sí mismo como menos bello, menos inteligente, menos sensual, menos creativo, menos paciente, menos amoroso que los demás, que todos los demás, sea como lo es él, tan afortunado? ¿O acaso no es ser afortunado el estar en un mundo donde se es amado por todos y donde se ama a todos? Por ese simple hecho, ¿no hay que caer de rodillas ante todo lo que se ve y agradecer que ese universo creado sea tan bueno con él? ¿O acaso no es esto prueba suficiente de que no hay frontera entre la vida y la muerte y que después de la muerte todo seguirá tan extraordinariamente bien como antes de la vida? Con una convicción así, las vivencias claves del Reactivador son gratitud, amor y optimismo. Por eso no tiene nunca conciencia de ser desgraciado. Si muere alguien a quien ama, puede llorar por sí mismo, porque es falible, egoísta y mediocre (eso ya lo sabe con creces), pero alegrarse por el ser amado que estará cerca de Dios y será bienaventurado, que engrosará las filas de los ángeles buenos que velan sobre el Reactivador. Si un amante o un hijo o un amigo lo abandonan, el Reactivador seguirá la misma pauta y se alegrará por quien seleccionó a otra persona mejor para darle su amor. Él se contentará con mantener vivos sus sentimientos por el ausente. Considera una gracia el no ser capaz de vivir con sentimientos negativos y tener un enorme álbum de amores vivos, muertos, ausentes, remotos, soñados, cercanos, pero todos encendidos y actuantes en su corazón, todos fuentes de su alegría y su optimismo.

El Reactivador es incapaz de concebir la existencia y la realidad del Mal. Cuando se topa con él, en un 90% de los casos ni siquiera lo ve, y si alguien muy amado y cercano se obstina en mostrárselo, encontrará un millón de justificaciones y de explicaciones que descarguen de culpa al pobrecito malhechor.

Esto no significa que el Reactivador sea un contemplativo; al contrario es el más activo entre todas las tipologías pues, en un mundo tan extraordinario, no va a permitir que por su descuido, su dejadez y su comodidad, el universo se deteriore. Se siente directamente responsable de que éste mejore. Para ello desarrolla una extraordinaria actividad de ayuda a todos los que lo necesitan, de limpieza de toda la suciedad que se acumula por el uso; de renovación, poda, talla, abono y cosecha de lo creado. Se parece a un ama de casa infatigable, sólo que, para él, su casa es el mundo, el planeta, y poco importa si descuida su hogar, sus hijos o sus amigos. Él adoraría dedicarse más a ellos pues nadie es tan hogareño como él. Si por él fuera, no saldría nunca a la calle.

Pero ello sería prueba de egoísmo. Además en su casa todo funciona maravillosamente y nadie lo necesita pues son todos autosuficientes. Quedarse significa pedir a los demás retrasar su crecimiento para hacerle compañía y eso sería muy feo y hasta criminal. Lo que demuestra que el Reactivador cree en el mal, pero lo ve sólo en sí mismo, nunca en los demás.

II.-2: Su YO Oculto:

Consiste justamente en la profunda descalificación de sí mismo que define al Reactivador. Ve al Promotor como a un genio, al Fortificador como a un santo, al Constructor como a otro genio (esta vez científico) y como a la bondad encarnada, al Revelador como a un hermanito travieso, sensual y genial al que hay que consentir, al Legislador como a la fuerza sensual y viril, como a un gigante que además le permite llorar o descansar en su regazo. Él se cree sinceramente inferior a todos y en todo. Y para



colmo, se avergüenza de lo que llama su orgullo y su prepotencia, pues sufre de “ataques de furia altanera” y no soporta el menor desaire. “¿Pero, quien te crees que eres? ¿Dios?” Se pregunta a sí mismo cuando ha colgado el teléfono a un amigo que lo hirió en sus sentimientos. Y entonces llora, se culpabiliza y llama a su amigo para invitarlo a almorzar. Él mismo cocinará. Lo hace maravillosamente.

El Yo oculto del Reactivador se asemeja en todo a una novela de Kafka, pero interiorizada. El infierno está en él y a veces es él.

Contrariamente al Constructor, y partiendo de similar autodescalificación, el Reactivador no se asigna la misión de ser útil y ello por dos razones: en primer lugar porque se sabe incapaz de realizar cualquier tarea repetitiva (por lo cual se culpa y se califica de tremendo egoísta), y también porque desea dar al mundo lo que considera su don del cielo, el que le otorgó Dios por amarlo a él: el de ser un reanimador de todo lo colapsado, de lo moribundo y hasta un resucitador de los muertos. El objeto privilegiado para ello es el alma humana (en idioma M.A.T. el Conector: el Orientador en primerísimo lugar, el Transformador en segundo lugar y el Vitalizador por último) y el remedio la palabra. Para diagnosticar el estado del alma, y por ende el nivel de sufrimiento ajeno, le basta con mirar a los ojos de los demás y luego las marcas de sus rostros: todo está escrito allí. No hacen falta palabras, ni menos aún, peticiones de socorro. Debe volar en su ayuda. Entonces derrochará palabras de consuelo y de aliento. Hasta ver los ojos brillar de esperanza.

La zona oculta de sufrimiento, la más dolorosa para él, está en su autoimagen sensual que es aún más desastrosa que su autoimagen general: como no se ajusta al estereotipo del macho ni al de la hembra, se ve a sí mismo como femenino si es de sexo masculino y masculina si es mujer. Así se siente excluido de la posibilidad de inspirar lo que en verdad más desea en el fondo de su corazón: un gran amor entre marido y mujer, un amor de novela con su alma gemela que él se asigna como misión encontrar, exorcizar y salvar.

II.-3: Su YO Ciego:

Que sea judío, budista o mahometano, el Reactivador adora a Jesús y da testimonio día a día del camino del Calvario. Porque la creencia existencial del Reactivador es que este mundo enloquecido va a ir a su perdición si él, con la sola fuerza de su amor, no salva a todos los desnortados para traerlos de nuevo al camino de la compasión, la alegría, la generosidad y la solidaridad humana. Él se considera responsable de convertir a todos los sapos en príncipes azules, a todos los lobos en corderos y a todos los gusanos en leones. Para lograr atreverse a afrontar a los lobos con radiante sonrisa confiada, es obvio que el Reactivador ha debido desconectar tempranamente, desde su misma cuna, el miedo de entre sus emociones, y reemplazarlo por un hiperpresente amor. Un amor que no teme a nada ni a nadie, ni tan siquiera a la muerte, porque un amor así siempre saldrá victorioso y lavará al mundo de todas sus culpas.



Y el Reactivador, movido por esa fe ciega, se siente dispuesto, siempre, a pagar por los pecados ajenos. Y es que el Reactivador ha sido culpabilizado desde el momento de su concepción. Hay que sentirse culpable por el mero hecho de existir, para aceptar, de todo corazón y sin trampas, siendo un ser humano y no un Dios, pagar por los pecados del mundo.

El Reactivador es fácil de reconocer. Es muy sencillo: en cuanto entras en un lugar por primera vez, el que primero se acercará a ti para ofrecerte un café, un sillón, su propio sitio, una sonrisa; el que escuchará todo cuanto digas; el que tendrá siempre la intuición de encontrar tu punto débil, tu sufrimiento secreto para, con todo cuidado, depositar un bálsamo sobre él y hacer de su cuerpo un escudo para ti; ese será el Reactivador. Si te fijas en su rostro, y no es posible no fijarse en él porque tiene ojos que le comen la cara y que brillan con fervor, una sonrisa cálida y llena de empatía y timidez, observarás que tiene marcas en el entrecejo, que junta cuando se presta una atención excluyente con el fin de adivinar, más allá de tus palabras y tus gestos, tu verdadera sed existencial y saciarla. Observarás también que, no obstante su sonrisa confiada y su serenidad, tiene surcos que descienden desde las aletas de la nariz hasta la comisura de los labios, una verdadera máscara de sufrimiento, que se puede observar, muy precozmente, en los niños Reactivadores. Si le preguntas por él, te dirá la verdad. Una verdad que suena extraña a oídos adultos porque parece sacada del Principito de Saint Exupery. Si el Reactivador tiene 60 años, seguirás escuchando esas mismas verdades. Con un Reactivador tendrás la impresión de estar con un niño de tres años y con un sabio de 180 años.

Ninguna tipología comete el desliz de tratar de sobornar o intimidar a un Reactivador, ya que es un iconoclasta evidente e inconsciente de serlo. Para manipular a un Reactivador basta culpabilizarlo. Es más barato, eficaz y duradero. Tendrás impunidad en ello, pues él tiene una repulsión instintiva y natural para manipular a los demás. Sabe que manipular es hacer sufrir y él esta en el mundo para curar las heridas ajenas. Las propias, no las atenderá, no toma contacto con sus propias necesidades y no tiene derecho a pedir.

El Reactivador considera obsoleto y periclitado cada nuevo producto tecnológico que sale al mercado. Lo utilizará con la misma tranquilidad con que utiliza un tenedor para comer. Sabe que cada mañana todo será superado por otra cosa más nueva. Todo, salvo el ser humano, esa maravilla desatendida que él se impuso atender.

En una organización, el Reactivador sostendrá, solo contra todos, la moral del grupo: animará a todos, motivará a todos, caldeará y humanizará cualquier ambiente. Si en una empresa los Reactivadores ya están desmotivados es que la crisis es endémica y el cáncer llegó a su fase de metástasis. Mejor pensar en cerrar si dos Reactivadores ya presentaron la renuncia.

Los impulsores de su conducta serán “te complaceré” (cualquiera que sean tus necesidades) y “lo intentaré de nuevo” (aunque ya lo hayan hecho mil veces antes). Por eso los demás terminan por no considerarlo humano y abusan de él. Lo que más se dice de un Reactivador es que es “un buenazo”, y que es tonto porque no aprende de la experiencia. Pero, al mismo tiempo hay algo en él que intimida a los demás y les fuerza a no invadir la intimidad del Reactivador. Es como si se rodeara de un aura de



cristal que mantiene a los demás fuera de los límites físicos de su terreno corporal. La gente, por lo general, no se atreve a manosearlo. A veces se le acusa por ello de altivez.

Sin embargo, el Reactivador sabe, y los demás terminan por saberlo también, que posee la inteligencia más brillante de todas las tipologías. Y la razón es muy simple, es que está aferrado a su Orientador y a su Transformador y el norte de su brújula marca siempre a la supervivencia de la raza humana. De él vendrá la solución a última hora, cuando todos los demás se sientan acorralados.

El Reactivador deja una huella imborrable. Cuando está en algún lugar, nadie lo valora y todos abusan en él. Cuando, tras intentarlo un millón de veces, termina por coger su maleta y desaparecer, deja un vacío que ninguna otra persona, salvo otro Reactivador, puede llenar.

Las funciones que se asigna un Reactivador son las de:

- Organizar en cada grupo la “unidad de Cuidados Intensivos”.
- Resucitar áreas muertas en la gente y en los grupos.
- Catalizar, orientar y motivar los procesos de cambio en la sociedad.
- Ser un líder nato con perfecta inconsciencia de serlo.
- Afirmar, bucear y encontrar las fortalezas de los demás.
- Hacer saltar la Sombra al afirmar la luz.
- Dinamizar y conectar a la gente y a los grupos.

La sombra del Reactivador es el Mártir, y así corre el riesgo, en un grupo donde todos se desconectan del amor, de:

- Potenciar el sometimiento de las víctimas.
- Estorbar el restablecimiento de la justicia.
- Crear confusión en el plano de los Valores (al justificar con excesiva comprensión el Mal y al subvalorar el Bien como algo “normal”).
- Sustituir a Dios al creer que no todos los seres humanos recibieron lo mismo que él el día de su nacimiento y restablecer la “justicia divina” por su cuenta, dando de lo suyo a todos.

Lo que constituye un abuso colectivo es, aquí y ahora, dejar que los Reactivadores carguen con los pecados del mundo y sigan viviendo sin esa protección mínima que necesita cualquiera para atenderse a sí mismo.

II.-4: Características de su mapa:

- Generalizaciones: “El ser humano es bueno por naturaleza” constituye la generalización preferida del Reactivador. A esta creencia absoluta añade todas las que le permiten ver a los demás más adecuados que él. “El amor lo cura todo” es su segunda gran creencia.

P S I K O L I B E R O



- Eliminaciones: Todas las que contribuyen a mantener una visión idílica del mundo. No ve maldad, envidia y mezquindad. A lo sumo, mayor sufrimiento y algo de enfermedad.
- Distorsiones: Usa dos mecanismos opuestos: si lo descalifican a él, ve en ello una prueba de interés y de amor hacia él. Si lo culpabilizan se ve responsable de todo el mal del mundo. Esa técnica le sirve para no confrontar a los demás con sus trampas y manipulaciones. Así, mantiene su Mapa y justifica el estar en el mundo para dar incesantemente.

II -5: Su estructura de personalidad:

<ul style="list-style-type: none"> • Cabello ondulado cortado muy corto o muy largo • Cejas ascendentes pero fruncidas hacia abajo • Ojos grandes y luminosos, sonrientes, miran hacia los lados • Rostro triangular • Surco muy marcada (baja desde aletas de nariz hasta comisura de labios) • Sonrisa cálida, tímida y protectora • Cuello largo, fino, inclinado hacia ti • Viste de manera original, con colores brillantes, le gusta disfrazarse • Manos bellas, largas y finas que emplea expresivamente al hablar 	
--	--

P S I K O L O G I A

El dibujo de la página 104 nos muestra una estructura de personalidad cuya forma recuerda un boomerang. Un largo Rector que sostiene un hipertrofiado Protector lanzado hacia delante como una flecha, de casi igual tamaño que el Transformador inflado que parece servir de fuente de energía al Vitalizador. Y el Orientador que invade el Conectador y llega hasta el infinito. (Por ello, los Reactivadores son hipermétropes casi todos). Su Sintetizador, de talla adecuada a la normal, procesa todos los datos disponibles.

EL FORTIFICADOR

- Emoción inflada: Miedo
- Emoción fuerte desconectada: Rabia
- Emoción tabú: Tristeza



III.-1: Su YO Abierto:

El Fortificador se autodefine como un ser maduro, resistente, paciente y perfectamente adaptado. Por ello, se siente afortunado. Desde que tiene uso de razón y por más lejos que él recuerde, siempre lo trataron como un adulto. Desde muy niño lo hicieron participar del mundo de los mayores. Jamás emplearon con él esa irritante y debilitante jerigonza de bebé tarado. Sus opiniones y consejos fueron siempre valorados y sintió muchas veces ser la figura central, el eje de su familia.

Tampoco recuerda haber estado enfermo. Fue un niño sano y activo, demasiado ocupado para autocompadecerse y buscar mimos. Se entrenó desde muy pequeño para convertirse en una persona resistente a la intemperie, a las caídas, a las magulladuras, a los porrazos y desarrolló así un perfecto control corporal.

El autocontrol es su palabra clave. No es un ser vanidoso ni ambicioso, desprecia el facilismo y el brillo fatuo y espurio, pero si de algo está orgulloso, es precisamente de su autocontrol, que lo hace apto para adaptarse a cualquier situación y a cualquier ambiente. Sabe controlar sus músculos, sus emociones, y hasta el latido de su corazón. Puede dormirse en cuanto lo decida, en cualquier posición, en cualquier entorno, en cualquier lugar, y le bastan diez minutos para recuperar la plenitud de sus facultades.

Sabe igualmente controlar la expresión de su rostro y poner cara estatuaria e impasible cuando lo desea. Y lo desea siempre. Así juega con ventaja en un mundo que encuentra extraordinariamente divertido. Desde muy pequeño, consideró al universo de los adultos como un jardín de infancia. Le parecía increíble lo transparentes que eran los mayores, siempre dominados por arranques emocionales incontrolables que los convertían en seres previsibles, y por ende vulnerables. Y ese universo adulto le pareció, desde siempre, enormemente divertido, extraordinariamente exhibicionista y poco sutil, burdo y débil.

Él es fuerte por contraste y se autovalora como contraste. Para él, están los demás, apasionante espectáculo y fiesta continua, y está él, observando y divirtiéndose ante el mundo. Y de ese contraste nace algo, lo único que en verdad justifica la vida en sociedad: la risa de lo absurdo, lo paradójico, lo caricatural, que él capta como nadie. Por contraste. Los demás están tan sometidos a sus viscerales pulsiones que no perciben lo hilarante de las situaciones que desatan sin darse cuenta. El sí que las ve. Y las saborea. Por lo tanto, cuanto más enloquecido esté el entorno, mejor lo va a pasar él. Observar ese loco mundo es cuanto necesita para sentirse feliz y ser feliz. Se considera afortunado de estar en ese medio tan divertido y está agradecido a todos por permitirle estar y observar.

Para ello ha desarrollado múltiples técnicas para no llamar la atención: es sobrio, es callado, es delgado, es ágil, puede quedarse rígido e inmóvil como una estatua durante horas y horas, su mirada no es escrutadora, mira hacia adentro, sin brillo, sin fuego; aun en las situaciones más destornillantes sabe permanecer pétreo. Como muestra de gratitud, es extremadamente servicial: da y hace todo lo que le pidan, con la mayor naturalidad.



Se siente muy feliz, en estas condiciones, de ser valorado por su entorno como un soñador, distraído, siempre en las nubes, algo excéntrico, buen chico, inofensivo, no muy inteligente, trabajador, cumplidor. Por eso tiene muchos amigos. Claro que no es la figura central ni esencial para ninguno de sus amigos, y eso también le agrada: así no se siente responsable del bienestar de nadie ni le obligan a adivinar necesidades. Todos saben que basta pedirle directamente algo para ser complacido y a nadie parece importarle tener que despertarlo de sus ensoñaciones a gritos para repetirle lo que esperan de él.

Por todas las razones anteriores, es obvio que prefiere los grupos a las relaciones interpersonales estrechas, donde se siente sumamente incómodo. Cuando ello ocurre, necesita recurrir a chistes y a un trago o dos para dejar de tartamudear y de sudar frío. Sabe escuchar. No sabe responder hablando de sí mismo, de sus emociones y de sus sentimientos. No los conoce y es una auténtica tortura ponerse a analizarlos. Todo le parece relativo y por ende todo se torna borroso. Las tipologías que más lo angustian, aunque sea las que más aprecia, son los Reactivadores y los Constructores: la primera porque es una adicta de la intimidad y explaya sus emociones y requiere las suyas con una impetuosidad que lo espanta. La segunda porque adopta un proceso mental opuesto al suyo y no sólo opuesto sino antagónico. En efecto el Constructor analiza, desmenuza y vacía la situación de lo esencial. De lo paradójico, de lo mágico. Con los demás se siente muy a gusto y los entiende a todos.

III.-2: Su YO Oculto:

El Fortificador necesita vitalmente aislarse, tener un espacio propio donde refugiarse y soñar, sentir, fantasear. Pero tiene un secreto que jamás revelará a nadie: se asusta de sí mismo cuando está a solas. Por eso vive siempre rodeado de ruido y de gente. La ciudad y la calle son sus escenarios preferidos. Muy de vez en cuando, al estar solo, suelen despertarse fuerzas desconocidas que lo sumergen como una ola de fondo. No es que sean ideas, manías o fantasías concretas. No. Se trata de algo peor: de una tormenta de sensaciones y de emociones descontroladas e incontrolables que “se le echan encima” y que lo hacen temblar y llorar sin siquiera saber porqué. De repente se da cuenta de que las lágrimas resbalan por su rostro pétreo, que moquea como un grifo y que la vida le parece un negro hoyo sin fondo que lo va a tragar. Se siente al borde de un abismo empujado por un ciclón y sabe que si no sale corriendo de esta situación, caerá. Caerá, porque se tirará al vacío...

Ante esas crisis, se siente impotente y aterrado. Sencillamente no lo entiende: a él le gusta sufrir, le gusta detallarse con refinamiento el recuerdo de golpes, porrazos, torturas que le han infligido y que le han gustado. Sí, gustado. Él asume su masoquismo con radical honestidad. Lo asume secretamente. Y sabe que sus chistes, sus caricaturas, son una forma sutil de mostrar el sadismo de ese mundo que tanto le fascina. Entonces, ¿cómo explicarse que alguien capaz de soportar (con orgullo, ha de admitirlo) brutalizaciones, penurias, golpes, humillaciones, sea incapaz de resistir el embate de sus propios sentimientos ignorados cuando éstos lo sumergen por sorpresa? ¿Tan débil es? ¿Qué lógica tiene eso? ¿Y por qué ese absoluto pánico, ese descontrol total cuando ello ocurre? Jamás encontró respuesta a esa situación. Jamás encontró tampoco un medio de controlarla controlándose. Y eso es lo único que de verdad lo aterra. Y por ello, él confía en el mundo, pero desconfía totalmente de sí,



como si tuviese epilepsia o algo parecido. En lo más profundo de su conciencia se sabe indefenso ante lo que todos los demás soportan, frente a él, cada día, con total impunidad: escucharse y sentirse a ellos mismos.

III.-3: Su YO Ciego:

El Fortificador posee una calidad humana tan extraordinariamente alta como el Reactivador. Pero su decisión existencial es la opuesta de éste. El Fortificador ve al mundo tal y como es, no como podría ser, y decide esconderse en la cueva más recóndita de la creación: dentro de sí mismo. Su creencia es: “si salgo y me ven, me matarán inmediatamente”. El sufrimiento del Reactivador que sale al mundo desnudo y sin ninguna protección, lo reafirma en su creencia. Al verlo agitarse, añade una capa más a su impenetrable coraza.

Todo su esfuerzo vital consiste en engañar al mundo sobre sí. Allí donde existe el verdadero reservorio de fortaleza y esplendor de lo humano, los demás ven un cartel que reza: “Aquí no hay nadie. No hay nada”. Su mente es veloz como el rayo: él se mueve como un caracol. Salvo cuando conduce una máquina, entonces se convierte en un bólido.

Es el ser más hipersensible de la creación: su rostro es una máscara inexpresiva e impenetrable. Sus ojos miran hacia adentro, sin brillo. Su frente no tiene una sola marca de expresión y refleja la luz como un espejo. Su cara es tersa y suave, sin marcas. Y sin embargo parece siempre más viejo de lo que es en realidad.

Su cuerpo, las más veces enjuto, está acorazado tras sus brazos, siempre cruzados frente a él, para cerrarse mejor a los estímulos del exterior.

Es un cómico nato y un caricaturista genial: No ríe, y esconde sus dibujos. No busca destacarse y odia competir.

Es flexible y ágil de mente: sus movimientos son rígidos como los de un robot. Es hábil y encuentra conexiones creativas: tiene fama de torpe. Es ordenado y meticuloso en su interior: afuera reina el caos. Es el único que logró el silencio interior: vive inmerso en una música estridente y agresiva. Ama desmesuradamente: jamás lo manifiesta.

Tiene en su interior una verdadera fortaleza: la gente ni sueña con apoyarse en él, parece un lisiado. Es brillante: todos creen que es retrasado mental. Desprecia a los genios: tarde o temprano lo toman por un genio, en cuanto corre la voz sobre lo que dijo un día, sobre algo, en un descuido cuando habló.

Le encanta el lujo exótico, parece un palacio árabe: por fuera una tapia insignificante y por dentro jardines esplendorosos y paredes y techos labrados a mano, de exquisito arte. Él se viste para que no le vean y tiene una ropa interior de seda natural. Es el ermitaño arquetípico.

Para ello, el Fortificador ha debido desconectar la rabia, la menos “controlable” de las emociones. Con respecto a las demás, su decisión es “siente todo pero no exprese nada”. Es evidente que sólo es posible tomar una decisión así si en la primera niñez se ha creído vivir cerca de un loco o un asesino.

P S I K O L I B E R O



Al crecer, el Fortificador proyecta sobre la sociedad su percepción primigenia del mundo. La verdad es que tiene argumentos de sobra para sustentar la creencia que domina su Mapa. En todo caso, aquí y ahora, es un desperdicio dejar que se pierdan para los hombres y para la sociedad las reservas naturales del Fortificador, que se ha ocupado, con carácter exclusivo de:

- Preservar el núcleo recóndito de lo humano.
- Proteger nuestra reserva de sensaciones y sentimientos.
- Establecer el punto de afirmación inviolable de lo humano.
- Redimensionar la pretensión narcisista y desarrollar la caricatura.
- Constituirse en Rector interior que protege los límites de invasión y de inflación del ego.

Es una locura que dejemos que personas así pasen y mueran sin abrir la boca, sin abrir los brazos, como si de autistas se tratará. Pues la sombra del Fortificador es el Soñador, que termina por cortarse de la sociedad y convertirse en:

- Un ermitaño asocial.
- Un parásito de los demás.
- Un ser que, con tal de sobrevivir, acepta cualquier situación, por más rebajante o infrahumana que sea.
- Un guarda de un campo de concentración.
- Un kamikaze.

III.-4: Características de su Mapa:

- Generalizaciones: “Es malo mostrar emociones y sentimientos” es la principal generalización del mapa del Fortificador. La creencia que sustenta esa posición es la de considerar que “los demás pueden aplastarlo si se dan cuenta de su vulnerabilidad”.
- Eliminaciones: El Fortificador elimina para sí sus experiencias en el aquí y ahora y queda fijado en el recuerdo infantil de su insignificancia frente a gigantes brutales o irracionales que podían destrozarlo.
- Distorsiones: Todas las que puedan reforzar sus generalizaciones y eliminaciones. El mecanismo principal que usa es: “esto no significa nada definitivo” cuando se da cuenta que otros son amistosos o que lo tratan como a un ser sensible.

PSI K O L I B E R O



III -5: Su estructura de personalidad:

- Calvicie temprana. Comienza en la coronilla
- Cabello fino, liso y frágil
- Frente sin marcas, lisa, reluciente
- Cejas inmóviles
- Ninguna marca
- Boca cerrada y dientes apretados (mandíbula tensa)
- Cuello corto y ancho
- Suda mucho (frente y manos)
- Muchas veces lleva gafas de hipermetropía



El dibujo de la página siguiente nos muestra una estructura casi perfecta (con un ligero desbalance de su energía a favor del Conector y en detrimento del Socializador) encerrada en una especie de coraza, escafandra o burbuja que parece un traje de cosmonauta. Ese atuendo le es necesario en efecto para respirar su propio aire y aislarse de la toxicidad del entorno.



TIPOLOGIAS SOMETIDAS AL CONECTADOR: ESTRUCTURA DE PERSONALIDAD

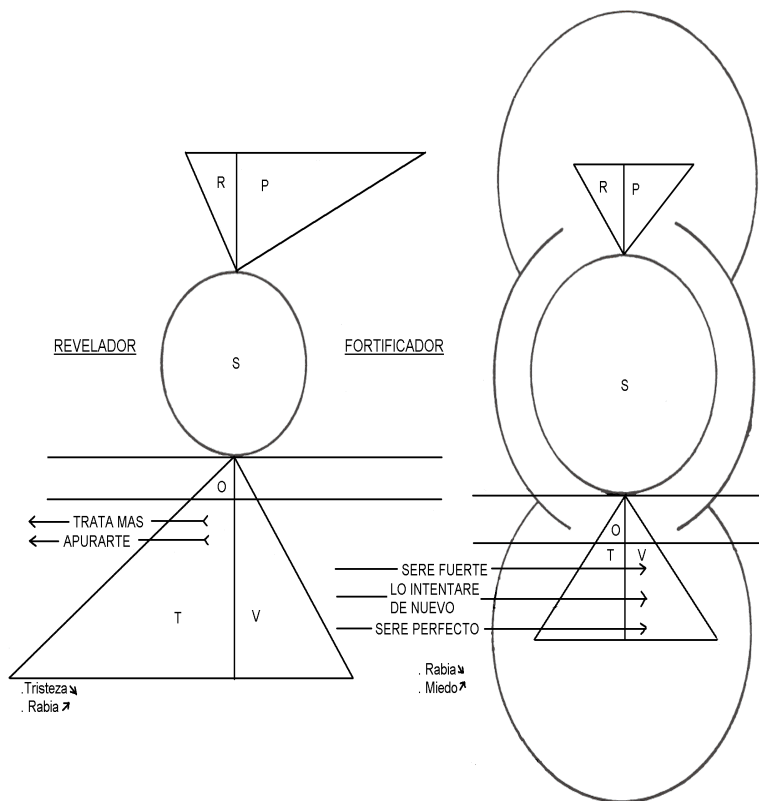
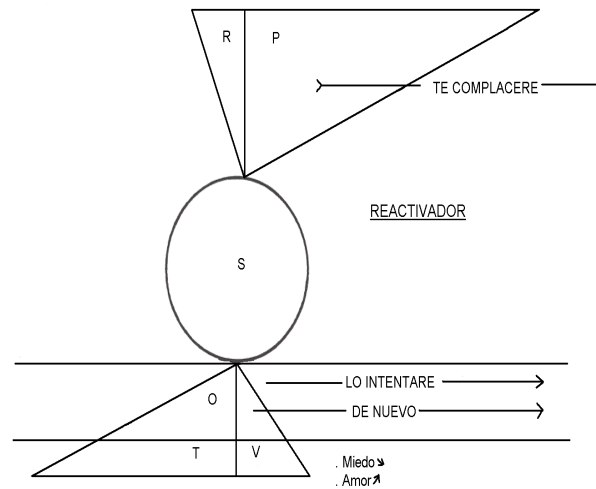

PSIKOLIBRO

Ejercicios:

1º.- Ahora ya puedes interpretar las selecciones que estableciste para ti y para los demás en los ejercicios anteriores. Como ya lo apunté anteriormente, no hay tipologías puras. Establece tu propio cóctel y sitúa a los demás:

Por ej: 75% Legislador

20% Reactivador

5% Fortificador



2°.- Afina más tu puntería y ajusta de nuevo:

Ej: 60% Legislador y un 15% Dictador

 10% Reactivador y el 10% Mártir

2% Fortificador y el 3% Soñador

3°.- Haz lo mismo para las demás personas en las cuales pensaste durante tus ejercicios.

4°.- Haz ahora un diagnóstico tipológico de la empresa donde trabajas.

5°.- Encuentra la tipología de España, Francia, Gran Bretaña, Suecia, Italia, Alemania, Noruega, Portugal, etc...



C. La séptima tipología: el Magnetizador

Emoción inflada:	Orgullo de controlar, deseo de poder
Emociones desconectadas:	Amor y Tristeza
Emoción tabú:	Rabia

Te mostré que existen seis tipologías de personalidad, cada una construida para resistir al dolor de la desconexión de alguna de las seis emociones auténticas que nos permiten estar plenamente conectados a nuestro Conector. Cada uno de nosotros aceptó amputarse a sí mismo un pedazo de carne viva PARA SOBREVIVIR SIN HACER A OTRO EL MISMO DAÑO QUE LE HAN HECHO A ÉL, al menos conscientemente. El daño que pudimos hacer a través de nuestra parte amputada, y es grande, lo hicimos a través de nuestro Yo ciego y a través de nuestro Yo inconsciente.

Existen personas menos afortunadas que nosotros, que vivieron precozmente situaciones mucho más dramáticas que las nuestras y que tuvieron que cortar no uno sino dos circuitos. Estos niños son, las más veces, los hijos del Magnetizador.

No se puede desconectar más de una emoción sin volverse loco o sin morir. Pero sí se puede hacer otra cosa y así dar lugar a la SÉPTIMA CATEGORÍA, podemos decidir cortarlas todas hacia el mundo e invertirlas, a cambio de no desconectar una sola para nosotros. Y para eso se necesitan dos requisitos: no amar y tomar una DECISIÓN CONSCIENTE Y FRÍA: desconectar hacia el mundo el Amor y la Tristeza.

“Todo el daño para ti, para vosotros, y ninguno para mí. Vosotros sois idiotas y seréis mis esclavos”. Para tomar esta decisión sólo se necesita decidir servirse a sí-mismo y lograr el PODER ABSOLUTO pateando TODAS las emociones y sentimientos ajenos. Esa decisión no nace de un dolor. Nace del Narcisismo, el amor obsesivo y excluyente por sí-mismo. Es muy diferente de la decisión del Promotor que renunció al amor para sí. Es la decisión de Fausto, de hacer el pacto con el Diablo.

Yo no creo en el Diablo. Es un arquetipo colectivo más. Puedes elegir someterte al arquetipo. Todas las tipologías desconectadas lo hicieron, y existen tantos, que escogimos el que nos pareció menos malo para el mundo. Esa séptima Tipología eligió, conscientemente, el peor. Y nos trae el infierno y la muerte a nuestros hogares, a nuestras empresas. Lo llamo “Jack el destripador”. Me gusta llamarlo así, porque hace con las almas lo que su compinche Jack hacía con los cuerpos de sus víctimas. No se contentaba con matarlas. Las destripaba, las desparramaba sobre el asfalto, y las colocaba en posiciones rituales diabólicas. Nadie lo encontró, ni lo arrestó. Tu puedes hacerlo. ¿O te gustaría dejar a tu mujer o a tu hija con Jack el Destripador mientras vas a tu partida de golf? ¿No, verdad?

Pues tal vez esté en tu organización haciendo Actividad sobre la desconexión endémica y sobre la estructuración alrededor de Dramas de segundo y tercer grado del tiempo organizacional.¹ Un solo

¹. Ver capítulo segundo de la segunda parte.



Magnetizador puede acabar con una empresa, y contigo de paso, y tú eres tal vez el líder, o sea el responsable moral, civil y penal de tu empresa. No lo olvides. Aquí tienes una descripción detallada del Magnetizador. Te cruzas tal vez con él cada día. Hasta juegas al squash con él para complacerle.

Por lo tanto, he aquí su retrato-robot:

I - Conducta observable del Magnetizador

1°.- Va de bueno y/o de genio por la vida:

Todos nos referimos a él como siendo al menos una de las dos cosas. Cuando tratamos de recordar, no podemos esgrimir un solo acto realmente bondadoso, no sospechable de manipulación, que hayamos personalmente experimentado con él y por él.

Cuando preguntamos quién dice de él que es la bondad en persona y la genialidad (a veces frustrada por su bondad al sacrificarse por su familia y asumir sus responsabilidades), nos encontramos con que quien hace correr la voz es el propio Magnetizador

2°.- No encaja en ninguna tipología de personalidad:

No porque las trascienda y las supere a todas como es el caso del ser humano conectado y transcendido, sino porque cada uno de nosotros lo vamos a situar de manera diferente y contradictoria con la del vecino. Y todos tendremos razón. Si eres Promotor, te hará creer que es un Revelador o tu esclavo Reactivador. Si eres Reactivador, te enternecerás ante ese Fortificador heroico que tanto sufre. Si eres Revelador, verás en él un Promotor o a un pobre Constructor víctima de los demás, etc. El Magnetizador tiene en el bolsillo las seis máscaras y usará contigo la más inofensiva, útil y buena te parezca. Si asiste a un seminario M.A.T., se apresurará a manipular el grupo para que al darle el feed-back le digan que lo ven como a un Reactivador o un Fortificador. Él asentirá humildemente.

Cuando lo veas cambiar de máscara tipológica según la de su interlocutor, no te pases ante su inteligencia y su intuición, especialmente si eres Promotor o Reactivador. No es inteligente. Es sólo un especialista. Esta graduado Master Suma Cum Laude en manipulación de las desconexiones y ya verás lo fácil y elemental que es descubrirlas. Sólo hay seis. Un Seminario de dos días basta. Él lleva más de 40 años, o más de 70, haciéndolo (pues es muy longevo), con que fíjate, no es necesario ser un genio para ello. Además, no se necesita adivinar cuáles son nuestras desconexiones, las vamos pregonando todo el día con cuerpo, mente y alma.

3°.- Su única manera de relacionarse con el mundo es la manipulación y los tópicos:

Tampoco te pases sobre su creatividad. Hay sólo tres teclas a pulsar. Intenta hacer una sinfonía con DO-RE-MI. "DO" es culpabilizar, "RE" es atemorizar y "MI" es sobornar. Como estas teclas son los talones de Aquiles de todas las tipologías, ya nos puede tumbar a todos con sólo el manejo de las tres. Y por eso, cuando damos una fiesta, muchas veces nos "olvidamos" de invitarlo.

P S I K O L I B E R O



No nos olvidamos, nuestro Conectador está harto de decirnos que somos unos bobos por escuchar su voz de serpiente sin mirar lo que hace mientras nos habla. La próxima vez, conecta tu Conectador y procesa la grabación auditiva, visual y olfativa de cada encuentro con él. Analiza qué parte estructural de tu personalidad manipuló y porqué lo hizo (o sea, cuál fue el efecto en ti). Además, pregúntate algo a lo cual un niño de cuatro años puede dar respuesta: ¿Cómo es posible sentir culpa y miedo y estar agradecido a la vez con una misma persona? Pues con él, lo estás.

Cuando te lo encuentres a solas en un pasillo medio oscuro la próxima vez, si te conectas estrechamente a tu Conectador percibirás:

1°.- Un sobresalto de miedo y asco. 2°.- Culpa y autopatadas por ser tan malo. 3°.- Exagerado impulso de amor hacia él. 4°.- Una sensación de que le debes algo, que deberías ser menos egoísta y no olvidar invitarlo a tu próxima fiesta. 5°.- Con todas esas sensaciones (¡qué asco soy! ¿cómo puedo estar con el bueno del Magnetizador y evadirme?) no recordarás bien qué dijo ni cómo lo dijo, no habrás visto sino la máscara que se sacó del bolsillo y agitó frente a tus narices y sólo recordarás lo que él quería que recordarás: que es bueno y genial y sacrificado y desinteresado. Y que le debes algo. El amigo ideal, para sintetizar. No importa que huelga mal debajo de su colonia. Porque huele mal, y se lava mucho, pero su piel huele fatal, y él suele invadir tu territorio para que te sientas culpable por no apreciar su olor.

4°.- Ocupa un cargo importante en la organización social o empresarial:

Todos creen que el pobre es un ejemplo del "principio de Peter". Antes era muy bueno (¿quién puede testimoniar? El propio Jack) y le hicieron la faena de ponerlo en un puesto en que, la verdad, no es muy eficaz... Escoge profesiones donde encontrará almas frescas para sangrar: enseñanza, médico, pastor, sacerdote, enfermero, secretario, administración de prisiones, psiquiatra, psicólogo, voluntario de tareas sociales y comunitarias, y le encanta trabajar en organizaciones conducidas por líderes desconectados, es decir en casi todas.

Si sigues sus pasos, verás que es un gran comunicador, no para de hacer visitas a todos, les lleva el café y el correo, los viene a saludar inocentemente. ¡Es tan bueno! Además es un gran amigo, siempre te viene a avisar que fulanito dijo de ti algo que no te favorecía.

Lo que no sabes es que dijo lo mismo antes a fulanito, pero diciendo que tú lo dijiste de él. Y la noticia no te sorprende demasiado. Ya decías tú que el comportamiento de fulanito no te parecía ortodoxo últimamente. Se lo confías al Magnetizador. Al bueno del Magnetizador todos le confían sus problemas. ¡Es tan bueno!

Aunque sí habrás notado que es obsequioso con los presentes y pérfido y calumniador con los ausentes. Pero lo justificas y te apiadas aún más sobre su "falta de personalidad", "es que el pobre es tan bien educado, y no quiere herir a nadie y sólo se atreve a desahogarse cuando está conmigo, su amigo".

Mira: el modo de empleo de lectura de los mensajes del Magnetizador es muy sencillo. Ya te dije que inteligente y creativo, no lo era. Si te dice: "Mira, te quiero mucho, soy tu amigo y por eso te cuento

P S I K O L I B R O



que Fulanito dijo de ti que..”. Y dice: ”De entre todos mis hijos, al que más amo es a Juan y me desvivo para que sea feliz”.

Lo que tienes que hacer, sin demora, es agarrar tu diccionario de antónimos y transcribir el verdadero mensaje:

“Oye, te odio con fervor, soy tu enemigo y por eso le dije a Fulanito que tu dijiste de él...” y “De entre todos mis hijos, al que más odio (porque me salió conector vocacional) es a Juan. No tendré paz hasta acabar con él”.

Él se ocupa de poner a todo el grupo en contra de los Conectores vocacionales y de los conectados, y de hacer que se vayan lo antes posible de su coto de caza reservado. Si lo obligan a acudir a mi Seminario (pues él no pierde tiempo en aprender a comunicar, ya que lo sabe hacer mejor que yo y al revés) tratará de ponerme al grupo en contra, y si no lo logra me invitará a café con arsénico para encontrar y desconectar mi punto débil.

5°.- Disfruta con el mal ajeno y es envidioso:

Lo oculta escrupulosamente. Es el primero en correr y felicitarte por tu ascenso. Pero, curiosamente, te empezó a doler la cabeza o el estómago en cuanto él llegó. ¡Bah!, ¡la culpa la tienen los mariscos y el traguito de más del almuerzo! Y anotas en tu agenda: “No olvidar invitarlo a la celebración”.

6°.- Se queja mucho

Se queja mucho de lo que se sacrifica por el mundo, pero vive como Dios. No está nunca enfermo, sus hijos lo idolatran (y los manipuló para ello desde su nacimiento) y serán reclusos en manicomios, su esposa cree que es un santo (y morirá tempranamente o se suicidará), todos lo invitan, disfruta como nadie de todo lo que pudo arrancarle a otro (y todo lo que posee es arrancado a otros), adora la vida y lo dice muy a menudo (“¡qué héroe, qué bueno, con todo lo que le hacemos y aún nos anima!”). Y es que no sólo vive como Dios. Es que se cree Dios. Está convencido de ello. El reina sobre la gente. ¿O acaso no dijo Dios a Adán “y reinarás sobre los animales”? el reina sobre la gente. Por lo tanto es Dios. Y como tal, no tolera ningún cuestionamiento sobre su imagen. Intenta decirle al pacífico y cortés Magnetizador que has observado que su amor por su hijo Juan deja que desear. ¡Ya verás que sales hecho pedazos!

Curiosamente, en su verborrea, jamás habla del mito de Fausto... Pero sí dice ser incrédulo y desconfiado con los psiquiatras y psicólogos y otros brujos de la misma calaña, como astrólogos, videntes, etc. Al tiempo, se presenta como un gran beato, un alma sensible, fervorosa, y respetuosa de la palabra divina. Hace la colecta y, con tu dinero, decora el altar de la virgencita. Y todos se lo agradecen a él. Huye como alma que lleva el diablo en cuanto se topa con un Reactivador conectado y seduce e hipnotiza a los Reveladores que se metamorfosean en corderitos que pasan examen ante él. Apiada al Legislador haciéndole creer que será su perro fiel y desprecia al Constructor quien, después de un seminario de M.A.T., es el primero en reconocerlo. Adula al Promotor y le hace creer que es el único a quien ama. Ante el Reactivador desconectado se comporta con humildad pero rehuye su

P S I K O L I B E R O



proximidad: Claro, podría, en un arrebato de conexión, hacer que los demás vean que es la bruja mala de los cuentos de hadas. Por eso va de pragmático por la vida, y descalifica cualquier disciplina psicológica. Salvo el conductismo y el psicoanálisis tal vez.

7°.- Es un magnífico comediante:

Es un magnífico comediante y lo hace de forma tan magistral, que nadie ve que actúa. Puede pasar de golpe del amor arrebatado a las lágrimas torrenciales, luego a la ira glacial y a los Matatiempos. Adora los Matatiempos. Así estudia a su próxima víctima. Ningún ser desconectado es capaz de realizar tal hazaña y si participa en Dramas lo hace inconscientemente. El Magnetizador no. El es totalmente consciente. Y provoca que caigas en dramas en frío, como parte de la comedia, porque allí es el terreno donde más fácilmente puede maniobrar. Si lo confrontáis, jugará el papel del inconsciente y te pedirá disculpas. Diez minutos después te manipulará para que tú se las pidas a él. Faltaría más, no olvides que ES Dios... Su dramas existenciales preferidos son “Rincón”, “Pobrecito yo” y “Peléense entre ustedes”.

8°.- Es un disociador profesional:

Sea cual sea tu grado de conexión, aunque estés superconectado, después de un encuentro con el Magnetizador te sentirás fatal porque habrá logrado, no sólo desconectarte sino disociarte. Está en el mundo para eso. Por lo tanto urge reconocer los síntomas de lo que vas a experimentar, y es justamente a lo que vamos a dedicar nuestro próximo paso.

II - La vida emocional del Magnetizador

Conocer el funcionamiento emocional del Magnetizador equivale a ir protegido contra sus manifestaciones. Equivale, también, a tener la capacidad de ayudar a sus víctimas a no enloquecer, a restablecer la posibilidad de observar objetivamente la conducta de aquel (o aquella) cuyo punto de genialidad consiste en desorientar a los demás al cortocircuitar los Orientadores ajenos manipulando las emociones rebusque tipológicas disociadoras (la falsa tristeza culpable y salvadora para el Reactivador, el falso orgullo fatuo del Fortificador, el falso miedo ante ídolos de pies de barro del Legislador, la falsa alegría de la revancha del Revelador, la falsa rabia y la envidia del Promotor, el falso amor culpable ante los manipuladores del Constructor). A la vez, el Magnetizador, con sus mensajes subliminales y gestuales que vienen a contradecir sus declaraciones verbales nos revela, a las demás tipologías, que tenemos una emoción prohibida, justamente la que corresponde a la emoción inflada de la tipología fóbica conectadora relativa a cada tipología: en efecto, al observar la conducta gestual y verbal del Magnetizador podrás verificar, con matemática precisión, que prohíbe, en cada tipología, la expresión primero, el sentir después, de la emoción relativa conectadora. Te voy a describir con precisión como lo hace: te será imposible no darte cuenta de ello cuando te encuentres frente al Magnetizador y si conectas contigo mismo y observas lo que hace. Es muy sencillo y verificable. Fíjate:

P S I K O L O G I A



Con un Reactivador, el Magnetizador prohíbe la expresión de la alegría auténtica, la que surge de manera espontánea del simple hecho de sentirse vivo y con derecho a ser, sin relación alguna con lo que se hace para “merecer” dicha alegría. En cuanto ve al Reactivador alegre, lo felicita verbalmente a la vez que gestualmente abre los ojos horrorizado como si estuviera frente a un loco. El Reactivador al instante, se sentirá invadido por el mismo terror ante su propia “locura” y caerá en la tristeza disociadora para recuperar la “estabilidad” de su Mapa desconectado: no le quedará más remedio que salvar al Magnetizador y a todas las falsas víctimas de su entorno. Entonces Jack dirá: “¡Ya sabía yo que eres bueno!” con tono paternal y protector. El Reactivador se acostumbrará a sonreírle en cuanto le vea y a desconfiar de las personas conectadas que le dan el amor verdadero. Estará listo para su disociación. Será el esclavo del Magnetizador y buscará su aprobación para todos sus pensamientos, emociones y creencias.

Con un Promotor, el Magnetizador prohibirá el miedo a dañar a los demás manipulándolos y a ser dañado por los Jacks que lo convencieron de que el mundo es una jungla. En cuanto lo vea auténticamente asustado, el Magnetizador lo tratará como a un cordero que va a ser devorado por el lobo (los demás) y “exaltará su miedo” “por él”, a la vez que se presentará como el único que lo quiere de verdad y por ello lo previene “contra los demás que lo van a usar”. El Promotor verá entonces al Magnetizador como el único que lo quiere de verás y sentirá un “amor culpable” hacia su verdugo a la vez que se lanzará con rabia ciega, envidia y celos contra los que de verdad lo aman. Se comportará como un lobo y se convertirá así en el brazo armado de Jack (contra los Reveladores, Reactivadores y Constructores muy en particular) autoprohibiéndose así la facultad de sentir amor auténtico y miedo a dañar y ser dañado. Entonces Jack lo adulará y le dirá “¡ya sabía que eras un genio!” manteniéndolo sobre sus zancos.

Con un Fortificador, el Magnetizador prohibirá la tristeza auténtica (la de la pérdida de su libertad, de su integridad, de su espontaneidad). En cuanto lo vea triste, a la vez que verbalmente se brindará como paño de lágrimas suyo, actuará contra el supuesto agresor de su víctima (las más veces un inocente Constructor o un Reactivador que desea liberarlo) una rabia orgullosa que contagiará al Fortificador. A la vez le abrumará con sus pseudo razonamientos que serán un recital de clichés a la gloria del orden establecido. El Fortificador sentirá entonces rabia contra la liberación y la verdad, se convertirá en zombi de obediencia automática a los designios del Magnetizador y será capaz hasta de matar a los conectadores. En todo caso, cortará las relaciones con la gente de luz y se someterá con orgullo a Jack. Irá a decir a los Reactivadores conectados y a los Reveladores conectados y a los Constructores conectados que son ellos los Magnetizadores y se quedará bien pegadito a su “liberador”: Jack.

Con un Constructor, el Magnetizador prohíbe la rabia auténtica (contra la inversión de la verdad y contra la manipulación que él encarna más que nadie). Sabe que si permite la rabia del Constructor está perdido, pues será confrontado por alguien genial cuyos argumentos le arrancarán la máscara frente a todos. Frente a un Constructor conectado el Magnetizador no podría, nunca más, engañar al



mundo. Por ello, pone especial énfasis en prohibir la rabia del Constructor. Cuando ello ocurre, se echa a llorar desconsoladamente a la vez que su mirada y su gesto toman la máscara del amor doliente y asustado: “Eres un loco y vas a destrozar al único que te ama y te protege contra tu propia locura” dice subliminalmente al Constructor quien, en el acto, se paraliza, se culpabiliza y se siente el causante de la desgracia universal. Así cae en una tristeza que le dura días enteros a la vez que su rabia inconsciente y contenida contra el Magnetizador se somatiza en una ciática, una úlcera o un infarto. A la vez, el Magnetizador prohíbe al Constructor toda manifestación de amor auténtico hacia los demás, lo acusa de turbiedad erótica, de perversidad sexual. Así lo vuelve a convertir en una máquina que rehuye el contacto con seres vivos creadores y amorosos. Entonces lo felicita. “¡Ya sabía que eras un buen chico, un chico sensato!”.

Con un Revelador, el Magnetizador prohíbe la expresión de orgullo liberador y creador (el cual engloba el orgullo de ser sexuado: un auténtico hombre o una auténtica mujer que ama a los auténticos representantes del sexo contrario). Cuando el Revelador manifiesta orgullo, Jack lo castra inmediatamente descalificando con una mueca gestual a su víctima a la vez que felicita frente a él a un Promotor, Constructor como alguien genial. “¿Contra quién va ese elogio?” sería la mejor pregunta en ese caso. Acto seguido, el Magnetizador se pavonea ante el Revelador y con párpados bajados, relata episodios de su propia vida (todos falsos) donde cualquier incauto podrá admirar que el auténtico genio es él, Jack. Pero, inmediatamente, apela a la “humildad cristiana” y dice de sí mismo que es una persona “normal y corriente”. Durante todo ese proceso, gestualmente, estará actuando con miedo ante el Mister Hide que surgió del Doctor Jeckyl: el Revelador. De esta manera logra hacer surgir en el Revelador el horror triste de verse a sí mismo como un monstruo peligroso, como Fausto que pactó con el Diablo el poder de crear y de seducir a cambio de darle su alma. El Revelador destruye entonces, con la alegría de la revancha disociadora, al supuesto Mister Hide en sí mismo y descalifica su propia inteligencia y su capacidad creadora. Y patear a todos los Reactivadores y Constructores que le muestran admiración y amor. Para no caer en la tentación de creérselo y de dañarlos si, por sorpresa, vuelve a surgir en él, un Mister Hide que mate a quien lo ama. El Magnetizador entonces le susurra “¡Ya sabía yo que eras malo pero yo te quiero y te protegeré de tu propio demonio interior. No te alejes de mí y desconfía del mundo: podrían verte, te envidian y van a por ti. Yo te diré quiénes son tus amigos y tus enemigos!” Y el Revelador, entonces, se ve a sí mismo como un Magnetizador y a Jack lo ve como a un genio: su único amigo. Se siente orgulloso entonces de ser el elegido de Jack. Hasta se casa con él si se lo pide gestualmente. No se separa de él, ve por sus ojos, oye por sus oídos, piensa por su retorcido cerebro. Así el rabioso justiciero se transforma en el agradecido protector del Magnetizador.

Con un Legislador, el Magnetizador prohíbe el amor auténtico (el espacio seguro donde cada cual puede recuperar emociones y aptitudes perdidas). En cuanto ve sus ojos brillar con esa peculiar alegría que se percibe en la mirada del Legislador frente a su Reactivador, el Magnetizador sonríe tímidamente mientras sus ojos se dilatan de miedo ante el objeto del amor del Legislador. Lo hace verlo como la serpiente del jardín de Edén, el máximo peligro, el que va a lograr, el que ¡cuidado, está logrando! Que el ponderado, lúcido y maduro Legislador caiga en la seducción del canto de la



sirena y desate la maldición de Dios sobre la totalidad de la raza humana. A la vez, le insinúa que su turbiedad erótica, sus apetencias sexuales son, una vez más, su perdición. Al hacerlo, consigue que el Legislador se fustigue, se rigidice y parta en guerra santa contra el auténtico amor. El Legislador siente terror ante sí mismo, ante las fuerzas de sus sentidos terrenales, se siente el pecador universal. Ve el amor como un riesgo mortal que lo va a arrastrar a dejar de ser el guardián del orden. Por su culpa todos van a ser castigados. Todos son inocentes. Entonces Jack le dice “¡Ya sabía yo que eres débil pero aquí estoy para protegerte contra ti mismo!” y el Legislador, orgulloso de haber sabido resistir, se aparta de la serpiente Reactivadora y pasa su brazo protector por los hombros de Jack, su gran Amigo (con mayúsculas). Y su cara retoma su peculiar aspecto de máscara triste, dura y tensa.

En cuanto a la vida emocional interna del Magnetizador, aparenta sentir y expresar las seis emociones auténticas. De hecho las invierte. Veamos cómo:

* La alegría: La alegría auténtica consiste en fluir y hacer fluir, en sentir la proximidad amorosa del Creador. Jack niega y, ya lo vimos, prohíbe el fluir de la vida. Pues vida es conexión. La fuente de la alegría es Dios y el Magnetizador odia a Dios, su rival, al cual “vence” a través de la interrupción del fluir de sus Criaturas. Si odias a Dios, quitas el corazón y la sangre se estanca y se pudre. La vida, en vez de expandirse hasta el infinito se enrarece y se convierte en una prisión. Si miras el rostro del Magnetizador verás con toda claridad un corte tajante entre la parte superior del rostro y la parte inferior de aquél. Mientras su boca sonríe insistentemente (de manera fija) sus ojos están duros y vacíos.

El Magnetizador siente auténtica alegría cuando se siente Dios, cuando logra disociar a las Criaturas y hacer que todos giren a su alrededor. Por eso se sitúa en el centro de la rueda de las tipologías.

Cree con total seguridad que si los demás viven es porque él se lo permite. En su alegría, el Magnetizador es el Mono de Dios, una caricatura invertida, grotesca y siniestra. Dios ama, no manipula, respeta y espera la conexión de sus Criaturas con Él a través de sus Orientadores. Jack cortocircuita dichos Orientadores y se alza, grotesco y amenazante, entre las criaturas y Dios, al manipular las emociones disociadoras y al prohibir la emociones conectadoras de éstas. Este es el precio y la fuente de la alegría del Magnetizador. Los Promotores predisociados y disociados se sienten seguros con él y se convierten en su brazo armado contra los que luchan contra la manipulación. Pero, ¿por qué entonces esos alegres creadores se sienten tensos cuando están con Jack?

* El amor: El Magnetizador actúa un amor absoluto por los que confirman su propio Mapa a costa de sus vidas. El Magnetizador intenta que los demás amen y confirmen la muerte (amor + tristeza) en vida. Niega la vida después de la muerte a no ser la de los fantasmas vengativos que aterran a los niños. Si aceptas someterte a él, amarlo a él, te mimará. Y lo hará destrozando todo espacio seguro donde puedas ser tú-mismo. Te sentirás como un niño desvalido y pondrás tus emociones, tu familia, tu casa, en sus manos “providenciales”. Él guisará para ti, te llevará el café a la cama, criará a tus hijos, dirigirá a través de ti tu empresa. Está comprobado por los bioenergetistas que los esquizofrénicos fueron sostenidos, siendo bebés, por brazos que transmitían una máxima inseguridad:

P S I K O L I B E R O



mientras se les hablaba dulcemente, dándoles de mamar, los brazos parecían a punto de soltarlos, de estrellarlos en cualquier momento. Más tarde tendrán fobia a las alturas, a dormir en la litera superior de un coche-cama, a los aviones. Este es el tipo de amor de un Magnetizador. Mientras, sus labios derrochan flores y mieles.

* La rabia: El Magnetizador no expresa casi nunca rabia. Vive en un mínimo mundo emocional y da la impresión de un santo con su infinita paciencia. Finge expresar rabia contra los que te vienen a liberar, así te convence de que te ama y te defiende. No permite la rabia en los demás, pues sabe que sólo la rabia auténtica los podrá liberar de él. Sólo expresa rabia en relación a su orgullo, cuando una de sus víctimas se libera o cuando las raíces de su propio orgullo están en causa: cuando se le demuestra que es un tigre de papel, un mediocre y un fantasma. Entonces puede saltar encima como un perro rabioso. Enloquece de rabia si te burlas de sus magnificaciones sobre sí-mismo y de sus descalificaciones de los demás. La película “El gran Dictador” de Chaplin, es un ejemplo de lo que lo obligaría a arrancarse la máscara. Expresa su rabia asesina si intentas conectarlo, no quiere conectarse. Quiere seguir siendo el Rey. El Rey de los infiernos. Pierde su magnífico autocontrol cuando le presentan por sorpresa a un Reactivador-Promotor (conectado): pierde los estribos, dice y hace cosas que lo delatan y los demás quedan muy sorprendidos (¡antes de desviar su rabia contra el conector temporal!).

* La tristeza: Para el Magnetizador es fundamental no sentir tristeza. Aceptar la tristeza equivaldría a aceptar que su reino es el de la muerte. Se queja mucho y gime para ir de santo por la vida y culpabilizar al mundo, y llora cuando siente rabia, para manipular y poner al grupo en contra del que lo está haciendo y de lo que está haciendo y de lo que está siendo, se coloca fuera de la realidad y convierte la psicopatía en un estado natural. Esta fobia a la tristeza es su arma para convencer a los Reveladores de que son como él. Para él es de vital importancia conseguirlo pues sabe que su tipología verdadera es la de ser el ANTIREVELADOR, el que, para no sufrir, ha elegido disociar al mundo. Mientras tenga el poder de afligir al mundo infligiendo el máximo dolor: la disociación, se sentirá a salvo, y se sentirá como un genio, se sentirá Dios. Por ello, en los países como España, de tipología Reveladora, el número de Jacks, que normalmente alcanza el 3% de la población, se multiplica hasta llegar, en épocas de disociación como la que estamos atravesando, a la séptima parte de la población. Mientras el Revelador se identifique con él, mientras no se dé cuenta de que el Magnetizador es su antítesis absoluta, mientras se someta a él viendo en Jack al genio y al santo y en sí-mismo a un Mister Hide que puede surgir en cualquier momento, no sólo proliferarán los Jacks sino que, más grave aún, harán imposible la conexión del Revelador, quien, por ser su antítesis absoluta, es también el “Gato con botas” potencial que puede comerse al ogro tras transformarlo en ratón y mostrar al mundo la verdadera talla del Magnetizador: la de ser un ratón insignificante que va de ogro sembrando pánico y muerte. Por eso el sueño del Magnetizador es casarse con un Revelador o elegirlo como Director General de sus empresas. Lo logra, con mucha facilidad...

* El miedo: El Magnetizador es un auténtico cobarde. No sólo ataca a los más débiles, sino que basta plantarse ante él y confrontarlo para que te deje en paz y para siempre. Es incapaz de matar, de robar o violar a nadie. Es un maestro en hacer que otros lo hagan por él. Si lo amenazas con



denunciarlo y enviarlo a la cárcel no esperes de él que saque los guantes de boxeo. Huirá como un ratón asustado. Se pondrá servil contigo. Así muestra su verdadera cara: la de ser un cero a la izquierda. Claro que intentará, y conseguirá, ponerte a todos en contra. Por eso, antes de confrontarlo, debes tener el sostén de los demás y hacerlo con ellos y frente a ellos. Se irá como alma que lleva el Diablo. Por ello, el Magnetizador tiene fobia a los Reactivadores y se delata frente a un Reactivador conectado. Sabe que está frente a un torero vocacional, y él es la sombra, el toro.

* El orgullo: Es el talón de Aquiles del Magnetizador. Se cree un genio, se cree Dios. No tolera la risa ante sus banalidades y sus magnificaciones. Si lo halagas, se pavoneará frente a todos y se jactará en público de sus habilidades para disociar a los demás, para someterlos a su poder genial. Si, acto seguido, lo tratas como a un cretino y te ríes de él, descubrirá su verdadera cara y verás algo aterrador: su boca caerá hacia abajo, babeará, mientras sus ojos te mirarán con esa peculiar mirada desértica (verás en sus ojos un desierto con un lobo aullando en su centro), lejana y árida que te helará la sangre en las venas. Pero entonces, alégrate, te habrás librado para siempre de él.

Si has localizado a un Magnetizador, comunícalo a tus amigos conectados, y dedicaos a observarlo, a mirarlo, a oírlo y a traducir sus palabras con el diccionario de antónimos. Mirad si cuadra con mis descripciones. Si no cuadra y si no acumula todos los rasgos descritos es que no es un Magnetizador. Dejarlo en paz. Si se presenta como perteneciente a tu tipología fóbica, retírate del juego, tus criterios no son fiables y podrías estar buscando un chivo expiatorio.

Si cuadra, basta darle luz, conexión y amor y luego CONFRONTARLO para que se revuelque frente a vosotros como el vampiro Nosferatu y se vaya para siempre. El Magnetizador es un esquizofrénico proyectivo y su toxicidad radica en proyectar su insania mental disociando su entorno. Habla tópicamente. Cuando lo reconoces y lo redimensionas se asume como es: un tigre de papel, aterrado ante lo vivo.

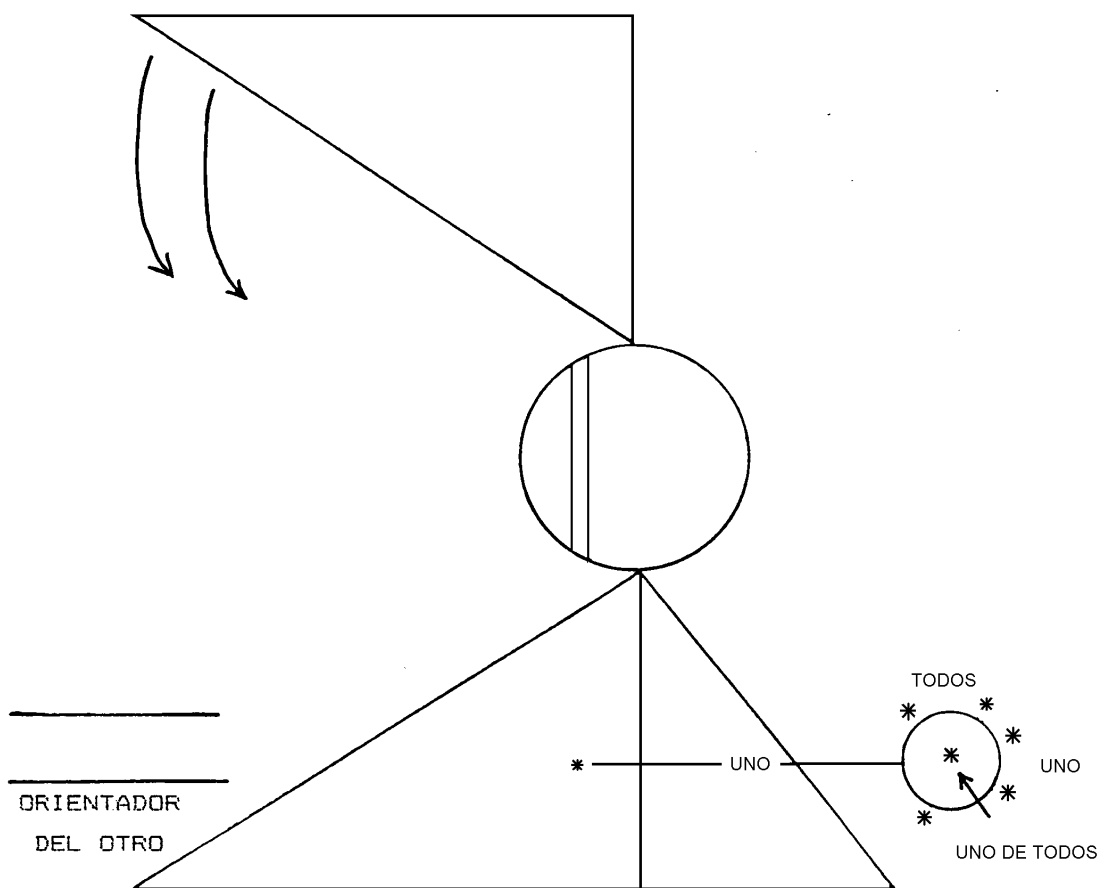

ESTRUCTURA DE LA PERSONALIDAD DEL MAGNETIZADOR

Esta estructura muestra la conformación de la personalidad del Magnetizador: un Rector hipedesarrollado, total ausencia de Protector, un Sintetizador pequeño y con cierre hermético del almacén de Datos que archiva estímulos aptos a despertar el amor y la colaboración, un Vitalizador importante y un Transformador enorme. El Orientador presenta una extraña configuración: se congela en un Arquetipo del TODOS que proyecta la imagen en el Transformador impidiendo la conexión con los demás Orientadores así como el contacto con el UNO terminal. Alrededor de la fijación arquetipal se constelizan algunos Arquetipos de apoyo al Arquetipo excluyente. Por otro lado, la ausencia del Protector se cierra como pinzas sobre lo que se le aproxime y despierte el miedo del Magnetizador (que se manifiesta por un rebusque de envidia); de esta manera corto-circuita el Orientador de los demás.

PSIKOLIBRO



EL MAGNETIZADOR

<p>Parte superior del rostro parecida al Legislador y al Fortificador.</p> <p>Parte inferior parecida al Revelador y al Constructor.</p> <p>Cuando sonr�e es una caricatura de Promotor.</p> <p>Pocas marcas de expresi�n en el rostro y poco vello (a veces).</p> <p>Vestimenta conservadora.</p> <p>El corte del rostro puede ser afilado y estrecho como un cuchillo o ancho y basto en la parte inferior (en los de origen Constructor)</p> <p>Cabello repeinado al estilo antiguo.</p> <p>Calvicie en las entradas.</p> <p>Frente bastante lisa.</p> <p>Ojos parecidos a los de la serpiente, p�rpados pesados y mirada hipnotizante.</p> <p>Orejas poco formadas.</p>	 <p>Boca torcida y deprimida salvo si sonr�e seductoramente (parece entonces que va a morder).</p> <p>Cuello estrecho y flexible, muy m�vil.</p> <p>Hombros estrechos pero caderas anchas y grasientas</p>
---	---

- Hace gestos pendulares y sinuosos con el cuerpo
- Tiene rasgos femeninos en los ojos, hombros, caderas
- Mal olor caracter stico, invade a los hombres (y no a las mujeres) acerc ndose demasiado
- Desmiente gestualmente lo que dice verbalmente

PSIKOLIBRO



- Alterna seducción- intimidación permanentemente

LA MAGNETIZADORA

<p>Frente lisa (como Fortificadora y alta) pero cabello nace bajo (como Constructora)</p> <p>Corte drástico entre parte de arriba, dura y amenazadora, y parte de abajo, sonriente.</p> <p>Barbilla fuerte y espesa.</p> <p>Cuello corto y grueso</p> <p>Hombros anchos</p> <p>Joyas aparatosas y caras</p> <p>Cabello abundante y grueso, cortado y peinado de manera Conservadora (como Legisladora)</p> <p>Orejas cortas y varoniles</p> <p>Ojos pequeños muy abiertos, párpados pesados y mirada fija, amenazadora, hipnótica y dura</p>	 <p>Cejas finas, doble mensaje</p> <p>Sonrisa permanente, labios finos por un lado y anchos por otro, boca torcida y dientes amenazadores y mandíbula rígida = sonrisa de Promotora + dientes de lobo +labios de Reveladora</p> <p>Vello abundante, depilado</p>
--	---

- Hace con el cuerpo y la cabeza ondulaciones sinuosas como una serpiente (seduce y asusta)
- Desmiente gestualmente sus mensajes verbales (desorienta)
- Tiene una configuración masculina (recuerda un travestido) en los rasgos y conformaciones típicamente femeninos: cuello corto y ancho - hombros anchos - caderas estrechas - pantorrilla poco garbosa - pies y manos anchos- orejas cortas y grandes - mentón viril, etc.

P S I K O L I B R O



- Mal olor de la piel característico. Se acerca demasiado a ti y te invade desencadenando rabia → culpa (se acerca más a las mujeres)



CAPÍTULO 3

FASES DE EVOLUCIÓN TIPOLOGICA

Una persona cuando está en su tipología de personalidad, SE ENCUENTRA EN SU PRISIÓN, pues está privada de su energía fuerte, de su punto de genialidad potencial, que desconectó tempranamente para adaptarse a las presiones de su entorno infantil que lo convenció de que los demás no aceptan personas realizadas, libres, autónomas y geniales.

Estas personas del entorno familiar temprano, representan para el niño la voz de la totalidad de la sociedad, que le exige, como un ídolo, para darle su aprobación, que sacrifique lo mejor de si mismo. Al aceptar hacerlo, el niño también acepta renunciar a su percepción de Dios, de ese Dios justo que lo hizo entero y lo quiere libre, autónomo, pleno. Entonces se prohíbe, para no cuestionar a sus progenitores, la emoción que le devolvería esa percepción del Dios bueno, justo y amoroso que tenía aún cuando estaba entero, y esa emoción, la única que le puede devolver la totalidad, y con ella, su cordura, la va a temer por encima de todo. Será su emoción prohibida, fóbica, y también su emoción conectadora si decide, heroicamente, enfrentar sus propios temores y fobias infantiles para conquistar su plenitud prohibida. Este proceso del camino iniciático heroico, lo analizaremos, paso a paso y caso a caso, en el tercer tomo del M.A.T.

Mientras tanto, nos contentaremos con indicar las características de cada tipología en ese camino de reconquista de su integridad.

En efecto, cada persona, dentro de sus posibilidades de actuación, busca la salida de su prisión tipológica, y sólo tiene para guiarlo intuitivamente a su alma, que busca la luz de su verdad. Frente a esa búsqueda, el ser humano se encuentra solicitado por los demás prisioneros tipológicos, las personas que tienen las otras seis tipologías de personalidad, que intentan venderle la idea de que, si añade a su propia visión del mundo la del vendedor, encontrará la salida que busca para sentirse realizado.

La observación de más de 75.000 casos nos permite ofrecer un magnífico instrumento de autodiagnóstico y de diagnóstico para situarse y situar a los demás y saber qué tan cerca o tan lejos están de su plenitud.

Los siguientes cuadros permitirán guiar al lector en el conocimiento afinado de sí mismo y de los demás, pero, antes, les daré algunos conocimientos más para la mejor comprensión de estos valiosos instrumentos.



La persona pertenece a su tipología por razones que analizaremos en el citado tomo 3, y no se puede cambiar la tipología sino conectarla y autorealizarse. Es decir, recuperar la perfección y plenitud que traía al nacer. Pero sí puede, y debe, buscar salidas y recuperar sus seis emociones auténticas innatas. Para ello, tiene seis invitaciones que representan sus seis opciones: puede encontrar la salida y convertirse en un ser pleno, conectado. Eso significa que logró, primero, redimensionar su emoción tipológica inflada, que al convertirse en auténtica, dejará de ser su talón de Aquiles. Segundo, recupera su emoción fuerte, su genialidad potencial, para volverse fuerte y salir a la conquista de su emoción prohibida conectadora que le devolverá la plenitud. Para ello, deberá atreverse a enfrentarse con sus propios ídolos que le ocultan y le niegan la plenitud que Dios le regaló por el simple hecho de ser persona, obra suya perfecta, autónoma y autosuficiente. En ese caso, la persona tiene sus seis emociones auténticas y toda la potencia de un bebé recién nacido, que empezará a crecer por la sola fuerza de su propia potencia humana. A este estado de plenitud lo llamamos: FASE DE CONEXIÓN. Sólo un 2% de la población está en esta fase.

El estadio inmediatamente inferior lo constituye la FASE DE PRECONEXIÓN, paso necesario para franquear la conexión, y se caracteriza por la fortaleza de la emoción antes inflada, la conexión de la emoción genial y el temor aún ante la plenitud, a la que se ve como una amenaza de perder la aprobación de la sociedad sometida. El 15% ó 20% de la población está en esta fase.

El estadio menor a la preconexión lo representa la FASE DE DESCONEXIÓN, la más común y extendida, la que representa al hombre medio. Sometido a su Mapa como a una fatalidad, su estructura de personalidad reposa sobre una emoción auténtica y sólo usa el 20% de su energía transformadora. El 40 ó 50% de la población está en esa situación.

La FASE DE PREDISOCIACIÓN representa el sometimiento del individuo, que se encuentra de espaldas a su ser y sólo usa el 3% de su energía transformadora. Su estructura no reposa sobre ninguna emoción auténtica y el ser se cree seguro e importante, pues abdicó de su poder de cambiar el mundo y se sometió a la ley de la jungla que representa con prepotencia. Del 5 al 10% de la gente son así.

La caída inevitable al fondo del abismo de la pérdida de sí mismo en el mundo de la locura lo representa la FASE DE DISOCIACIÓN, la del psicópata carismático que fascina, desnorta y enloquece a las masas, arrastrándolas hacia su pérdida. Muchos líderes tóxicos que destruyen a su país son así. Los cazatalentos los adoran a la hora de seleccionar al ser providencial que su empresa necesita. Del 5 al 10% de la población está en ese siniestro estado y amenaza la cordura general porque encarna a dos arquetipos que alejan de Dios a todos los que renunciaron a ÉL. Ya no tienen una sola emoción auténtica y además cayeron en la FORMULA LETAL DE EXPLOSIÓN NUCLEAR de su tipología.

Existen tres fórmulas letales que amenazan al ser humano, y que representan tres amenazas, tanto para la salud de la persona como para la salud del cuerpo social que lo acoge:

AMOR INFLADO + TRISTEZA FALSA: produce el derrumbe del sistema inmunológico.

ORGULLO INFLADO + MIEDO FÓBICO: produce espasmos, rigidez, idolatría fanática.

PSI K O L I B E R O



ALEGRÍA EUFÓRICA + RABIA REVANCHISTA: produce hemorragias, rupturas de cauces, revueltas, roturas y crímenes pasionales.

Pero hay una fase peor: la FASE MAGNETIZADORA, donde la persona, además de traicionar el ORDEN perfecto de la estructura innata, renuncia a su alma y se convierte en un Magnetizador al decidir, como él, cortarse de la solidaridad humana y ocupar el puesto de Dios para tentar a los seres humanos que lo verán como un ídolo, al desconectar la única emoción sagrada del hombre: el amor; y, en el caso del Promotor, la tristeza. Este psicópata, desconectado de dos emociones, es un submagnetizador, un vampiro de medio pelo, que sirve como secundón y comparsa al Magnetizador.

En los cuadros que siguen, las emociones auténticas están subrayadas para facilitar el conocimiento de las fases.

F.E.E. significa funcionamiento energético estructural.

D.E. significa Drama Existencial, que serán explicados en el Tomo II del M.A.T.

La flecha ↑ indica la emoción tipológica inflada.

La flecha ↓ indica la emoción tipológica desconectada.

El signo ≠ indica la emoción tipológica prohibida, la que al ser sentida como miedo fóbico parece ser negada mientras estamos desconectados, la que cierra la puerta de nuestra prisión. Cuando nos conectamos, descubrimos que esa emoción es sagrada para nosotros, es lo que podríamos describir como la meta de nuestra vida. Mientras estamos desconectados la sentimos como un TABÚ y nos inspira mucho miedo y fascinación cuando la vemos actuar en otros.

Las características de la fase Magnetizadora seguirán inmediatamente después

NOTA: En todos los cuadros subrayaremos las emociones auténticas (es decir, innatas, no supletivas ni contaminadas por mezcla de otras) que se conservan en cada estructura de personalidad. Ver definición de emociones auténticas.



A TIPOLOGÍA REACTIVADORA	
↑ amor ↓ miedo ≠ alegría	
<p>1. MAPA TIPOLÓGICO</p> <p>F.E.E.: (a - m - al) ← <u>o</u> ← <u>t</u> - r</p> <p>Profesiones: director de procesos de cambio - Directores de U.V.I. - Bombero - Socorrista - Religioso - Artista - Torero - Marketing - Director de Personal - Defensa - Derechos Humanos.</p> <p>D.E.: “Sólo trato de ayudarte...”</p>	<p>Ventajas: Aspira a la autorrealización grupal y personal. Es bondadoso, creador, mágico, cálido, encantador, compasivo, fiel, digno, orgulloso, ocurrente, hospitalario, generoso, valiente y hasta temerario, iconoclasta, armonioso, considerado, brillante, acogedor. Incentiva y alienta a todos. Supremo sentido de pertenencia a los suyos. Nunca olvida las cosas buenas que hacen por él o los suyos. Perdona todas las ofensas si cree que existe el arrepentimiento. Se enfrenta a los más poderosos y socorre a los indefensos y a las víctimas. No tolera la injusticia. Es elegante, innovador, rompedor, arrojado y desafiante. Le gusta escandalizar a los timoratos.</p> <p>Inconvenientes: No concibe el mal en los demás y lo retroproyecta en sí mismo. Enorme vulnerabilidad. Extrasensible. Inseguro. No se ve bello ni brillante aunque lo sea. Cree que los Magnetizadores le arrancarán en cuanto quieran a sus seres más queridos. Idolatra a Reveladores y Legisladores y se enamora de Promotores desconectados que lo patean y lo usan como zancos. Cuando cree que se duda de su amor, huye. Invita a que le pasen exámenes y juicios. Cualquiera lo engaña diciéndole “te quiero”.</p>
<p>2. FASE DESCONEXIÓN</p> <p>REACTIVADOR- LEGISLADOR</p> <p>F.E.E.: (a ← o -al) ← <u>t</u> - r - m</p> <p>Profesiones: Político - Director de orquesta - Coordinador - Secretario General - Relaciones públicas - Embajador.</p>	<p>Ventajas: Parece más seguro pero es más frágil. Toda la organización reposa anímica y económicamente sobre él. Impaciente y exigente con los mejores y salvador compulsivo de los peores. Es aún más confiado. No cree en el mal y anima a todos. Se desgasta y termina en la U.V.I. Todos lo recuerdan pero no desearían que vuelva.</p> <p>Inconvenientes: Se pone rígido y cae mal. Es intolerante y exigente. Es un salvador de los parasitarios. No es justo y da de lo suyo a todos. Sobreprotege a su familia y equipo y no deja crecer. Quiere ser indispensable y está celoso de su poder. Forma simbiosis con Reveladores y Promotores. Desconfía de los desconectados. Es propenso a enfermedades agudas (cardiopatías valvulares, fiebre reumática, tuberculosis, embolia pulmonar, neuropatías).</p>
<p>3 .FASE PRECONEXIÓN</p> <p>REACTIVADOR- FORTIFICADOR</p> <p>F.E.E.:</p>	<p>Ventajas: Deja de salvar y se esconde para investigar y crear. Es un gran artista e innovador que no cree en su genialidad y pone su obra en manos de los peores, con confianza. Descubre a Dios y recibe sus señales pero no les hace caso. Conserva intactas todas las cualidades de su Mapa.</p>

P S I K O L I B R O



<p>(m ← <u>a</u> - al) ← <u>t</u> ← <u>o</u> - r</p> <p>Profesiones: Arte - Ecología - Biología - Reciclaje - Agricultura de vanguardia.</p>	<p>Inconvenientes: Su obra es auténticamente rompedora e innovadora pero nadie lo reconoce. Puede morir de muerte súbita. Padece problemas renales y engorda sin comer. Está melancólico y no desea permanecer en este mundo. Es tímido y le gusta la soledad. Puede hacerse ermitaño o investigador aislado. Sufre de lumbago, hernias y calambres. Come en vez de disfrutar de la vida y del sexo.</p>
--	---

<p>A TIPOLOGÍA REACTIVADORA (cont)</p> <p>↑ amor ↓ miedo ≠ alegría</p>	
<p>4. FASE DE CONEXIÓN</p> <p>REACTIVADOR - PROMOTOR</p> <p>F.E.E.: (<u>a</u> ← <u>al</u> - <u>m</u>) ← <u>r</u> ← <u>t</u> ← <u>o</u></p> <p>Profesiones: Crea su propia escuela que es a la vez su empresa, su familia y su mundo. Es un líder nato. Medicina - Baile - Salud Integral. Empresas y Organizaciones.</p>	<p>Ventajas: Aunque tarda en ser reconocido, hace milagros y termina por elegir a los mejores para construir un mundo mejor. Es un gran creador que cataliza a los mejores a su alrededor. Crea una empresa que aparentemente puede ser irrisoria o un hobby y que termina cambiando el mundo entero. No se deja engañar ni manipular por falsas víctimas ni distraerse de lo esencial para el mundo. Su obra pone orden, racionalidad y cordura en el caos. Su figura crece durante su vida y después de su muerte. Es un religioso auténtico pues construye el mundo de Dios en esta tierra. Conserva, intactas las cualidades de su Mapa.</p> <p>Inconvenientes: Para todos los oscurantistas, idólatras y Magnetizadores. Su estatura es demasiado luminosa y puede ser asesinado o morir bruscamente si los que más ama lo traicionan o se mueren.</p>
<p>5. FASE PREDISOCIACIÓN</p> <p>REACTIVADOR - REVELADOR</p> <p>F.E.E.: (a ← r - m) - o - al - t</p> <p>Profesiones: Guerrillero - Revolucionario - Artista - Bohemio - Cantautor.</p>	<p>Ventajas: Cree que ya no deja que los demás abusen de él y es capaz de cortar relaciones pero tira el agua de la bañera con el bebé adentro. Se hace revolucionario o artista marginal y cree conquistar su autonomía.</p> <p>Inconvenientes: Se pone celoso de los Reactivadores conectados y pelea con todos los Reveladores a quienes desprecia. Es insoportable, está siempre furioso y protestón. Es escéptico con lo grande y se deja deslumbrar por falsos genios, falsos profetas y falsos sabios. Se odia a sí mismo y no cree en la bondad de nadie. Puede suicidarse o sacrificarse en un acto de heroísmo gratuito y falaz. Puede alcoholizarse. Es anoréxico. Sufre del hígado y de neuropatías. Su vida pende de un hilo.</p>

P S I K O L O G I A



<p>6. FASE DISOCIACIÓN</p> <p>REACTIVADOR -CONSTRUCTOR</p> <p>F.E.E.:</p> <p>(a ← t) - m - al - o - r</p> <p>Profesiones: Político - Profeta Magia - Astrología - OVNIS - Curandero.</p>	<p><u>Ventajas:</u> Se cree un profeta o un gurú pero sus mensajes están todos invertidos y todos se burlan de él. Oye voces (alucinaciones auditivas) que lo culpan y puede arrastrar masas como un falso profeta.</p> <p><u>Inconvenientes:</u> alterna percepciones extralúcidas con delirios apocalípticos. Se cree extraterrestre y acepta que abusen de él y lo humillen porque los demás “son diferentes”. Se abrumba y sostiene a los peores. Acepta dirigir empresas insalvables y se hunde con ellas. Sufre alucinaciones auditivas y una sordera creciente. Está desesperado y clama por la muerte. Si no consigue que lo maten, lo hará él.</p>
--	---

P S I K O L I B R O



B TIPOLOGÍA PROMOTORA	
↑ alegría ↓ amor ≠ miedo	
<p>1.MAPA TIPOLÓGICO</p> <p>F.E.E.: (al - a - m) ← t ← o - r</p> <p>Profesiones: Vendedor - Animador - Payaso - Actor - Discotecas - Turismo - Moda - Promotor - Productor.</p> <p>D.E.: “Cheque de goma”.</p>	<p>Ventajas: Es animoso, alegre, emprendedor, optimista, creativo, seductor, irresistible y confiado. Es un vendedor nato. Es leal con su familia. Es físicamente valiente y temerario, le encanta la aventura, la gente y amigos de infancia, el bullicio, las fiestas, los coches, la velocidad. Es un anfitrión espléndido. Es un esteta refinado. Es un romántico mágico. Es muy sensual y erótico.</p> <p>Inconvenientes: Es terriblemente celoso, inseguro, infantil, inmaduro, caprichoso, aniñado, manipulador. Tiene fobia a la vejez, al silencio, a la intimidad, a pensar sobre si y los demás. Teme que le pidan apoyo. Expresa rabia en vez de amor y busca ser abandonado para afincar su creencia de que el amor no existe. Es odioso con los Reactivadores. Es mágico y supersticioso. Adora a los Magnetizadores que ve como a santos o genios. Invierte la realidad para creer en el amor de los Magnetizadores. Pulmones frágiles y artrosis cervical.</p>
<p>2. FASE DESCONEXION PROMOTOR - LEGISLADOR</p> <p>F.E.E.: (al ← o - a) - r ← t - m</p> <p>Profesiones: Presidente - Banquero - Financiero - Estadista - Político.</p>	<p>Ventajas: Es más responsable, se casa y tiene hijos. Es emprendedor y sueña con grandes negocios de espectacular crecimiento. Crea moda. Sabe elegir a sus colaboradores en función de su devoción a él. Es un empresario. Adora ser envidiado. Protege a artistas y creativos (de segunda categoría). Deja que los Constructores hagan su trabajo y que los Reactivadores y Legisladores den la cara por el.</p> <p>Inconvenientes: Es megalómano. Se cree Napoleón. Se cree un genio. Se cela de los genios auténticos y los denigra. Legaliza la ley de la jungla. No tolera la crítica. Tiene miedo a la intimidad. Derrocha el dinero de todos en comprar a gente. Doblega voluntades. Manipula con miedo y soborno. Promete y no cumple. Le gustan los falsos brillos y los artistas de segunda. Es obsequioso con los poderosos y despreciativo con los grandes valores. Sueña con derrocar y reemplazar al ídolo de turno. Si lo consigue, se hace coronar emperador. Es vanidoso y pedante. Es propenso al cáncer y al enfisema pulmonar.</p>
<p>3.FASE PRECONEXIÓN PROMOTOR - REACTIVADOR</p> <p>F.E.E.:</p>	<p>Ventajas: es un auténtico encanto, es bondadoso, comprensivo, sensible, refinado, elegante. Adora la intimidad y la solidaridad. Le asustan la tristeza y la enfermedad y expresa amor en lugar de miedo. Se enamora de los mejores pero se atormenta con el miedo a perderlos. Adora a los niños. Es apasionado y auténticamente valiente. Es sincero,</p>

P S I K O L O G I A



<p>(al ← a - m) - ← t ← o - r</p> <p>Profesiones: Artista - Asesor de Formación de Personal - Religioso - Médico - Historiador - Escritor - Cantante de ópera.</p>	<p>fiable, delicado, etéreo, leal pero desea que su gente sea exclusivamente suya y que lo amen a él sólo. Como ya no le gusta manipular, huye del amor para no sufrir su pérdida posible.</p> <p>Inconvenientes: Es demasiado vulnerable y mágico. Sufre de celos (pero no hace que los demás se peleen por él)., es inseguro y tiene temor a ver que alguno de los que le ama no le ama. Huye frente al espejo psíquico. Habla de sí íntimamente pero no deja que lo ayuden a crecer, a volar, a liberarse. Tiene una sensibilidad a flor de piel.</p>
--	---

<p>B TIPOLOGÍA PROMOTORA</p> <p>↑ alegría ↓ amor ≠ miedo</p>	
<p>4. FASE DE CONEXIÓN</p> <p>PROMOTOR - FORTIFICADOR</p> <p>F.E.E.: (al ← a ← m) ← r t ← o</p> <p>Profesiones: Divulgador - Poeta - Médico - Senador - Santo - Ermitaño - Profeta - Escritor - Orador.</p>	<p>Ventajas: Es inmanipulable y odia la manipulación, el arribismo, la patanería, el pedantismo, el falso brillo, la rabia cobarde y revanchista. Es un gigante que detecta todo lo valioso, lo eterno, lo innovador, lo auténticamente religioso. Es sabio, humilde, paciente, tranquilo, fuerte, maduro, paternal, confiado, auténtico, alegre, optimista, alentador y es un auténtico religioso que sabe llevar a todos al corazón del Creador. Es el alma y el centro de todos los grupos conectados. Cuando habla revela la verdad de todos, de manera desnuda y conmovedora. Es luminoso.</p> <p>Inconvenientes: Ninguno salvo, tal vez, un exceso de compasión que le impide soltar a sus verdugos. Si tal es el caso engordará excesivamente.</p>
<p>5.FASE PREDISOCIACIÓN</p> <p>PROMOTOR - CONSTRUCTOR</p> <p>F.E.E.: (al ← t - m) - o - r - a</p> <p>Profesiones: Administrador - director</p>	<p>Ventajas: Para él:</p> <ul style="list-style-type: none"> ¡ Al fin se cree adulto y responsable ! ¡ Al fin va a poder construir algo sin que se le derrumbe ! ¡ Al fin va a poder creer en el amor (de Magnetizadores y disociados) ¡ <p>Inconvenientes: Transforma su mundo en un bazar donde cada cual tiene su precio y donde todos están en venta. Crea “un gran negocio” sobre una idea “genial”, que crece, crece y se derrumba de la noche a la mañana. Invierte los roles sexuales, la verdad, la visión del futuro. Se rodea de una pandilla de inescrupulosos con quien cree estar seguro. Pone a los peores de su familia en puestos de mando. Se comporta como</p>

P S I K O L I B R O



de Ventas - Gerente Político - Mafioso - Gestor - Hotelero - <u>Business</u> <u>Center</u> y cursos <u>crash</u> .	un cacique, un caudillo de medio pelo. Es mezquino y envidioso. Puede mandar asesinar a quien ponga en peligro “el tinglado” que armó sobre la nada. Manipula con culpa y miedo. Es nostálgico, siniestro y necrófilo. Parece un tango. Odia a los Reveladores y Reactivadores. Puede tener un infarto súbito y todas las enfermedades de la fase Legisladora pero agravadas.
6.FASE DE DISOCIACIÓN PROMOTOR - REVELADOR F.E.E.: (al ← r) - m a - t - o Profesiones: Político - Capo de la mafia - Presentador de programas de TV - Presidente de gremios deportistas o corporativistas.	<p><u>Ventajas:</u> Se cree un genio, el ángel del Apocalipsis. Se cree de origen divino.</p> <p><u>Inconvenientes:</u> Es un inversor de los valores, de los patrones sexuales. Degrada todo lo auténtico y exalta la basura. Está paranoico y pleitea con todos. Enfrenta a todos contra todos. Está deplorablemente desprovisto de rigor conceptual. Es soso y vulgar, se cree ingenioso y distinguido. Es adicto a la TV, a las series de cuarta fila, a los melodramas, a los espaguetti westerns. Es fóbico a la soledad, a la quietud. Si es hombre odia lo femenino y si es mujer odia lo masculino. Adopta los métodos rastreros de la picaresca y de la mafia. Al final, todos lo repudian y se queda solo. Es muy violento y puede golpear o matar si lo contradicen. Es el brazo armado del Magnetizador contra los conectados, pero muy particularmente contra Reactivadores, Fortificadores y Reveladores. Es terriblemente supersticioso y va a brujas, a misas negras, etc. Bebe y se droga.</p>

P S I K O L I B E R O



C TIPOLOGÍA FORTIFICADORA	
↑ miedo ↓ rabia ≠ tristeza	
<p>1. MAPA TIPOLÓGICO</p> <p>F.E.E.: (m - r - t) ← <u>a</u> ← <u>al</u> ← <u>o</u></p> <p>Profesiones: Investigador - Caricaturista - Miniaturista - Paisajista - Jardínero - Monje de clausura - Reportero de Guerra - Circo - Payaso - Relojero - Ingeniero</p> <p>D.E.: "Si no fuera por ..."</p>	<p>Ventajas: Fiel, discreto, intimista, amable, soñador, resistente. Es un caricaturista y un humorista nato. Es soñador, secreto, discreto, permisivo, paciente. Es muy agradecido y considerado, sacrificado, maduro, muy inteligente y trabajador. Es detallista, sobrio, austero, puro. Gran sentido de la observación. Es capaz de ver lo ridículo de cada magnificación o descalificación. No da consejos a los demás. Es el menos propenso a contraer enfermedades graves (porque su estructura reposa sobre tres emociones auténticas).</p> <p>Inconvenientes: Desconfía de todos, que juzga demasiado avasalladores para su gusto. Es retraído. Le gusta aguantar y resistir los golpes y es masoquista. Tiene miedo a la vida, a las emociones, a los desbordamientos, a la violencia y a las pasiones. Aunque es a veces genial, pasa inadvertido porque se esconde. Le cuesta decidirse y sufre de grandes depresiones cuando cae bruscamente en la cuenta de que no es fuerte y puede ser desbordado por su propia capacidad de sentir. Tiene un miedo pánico al amor y prefiere un matrimonio plácido y conveniente, aunque sueña con Tristán e Isolda. Piel delicada y astigmatismo.</p>
<p>2. FASE DESCONEJÓN</p> <p>FORTIFICADOR - REACTIVADOR</p> <p>F.E.E.: (m ← a - t) - r ← <u>al</u> ← <u>o</u></p> <p>Profesiones: Médico - Sacerdote - Confesor - Docente - Misionero - Artista.</p>	<p>Ventajas: Se atreve a acercarse a los demás aunque se deja el pellejo en cada encuentro. Está lleno de piedad hacia los que sufren y de severidad consigo mismo. Es tierno y agradecido. Es absolutamente fiable y puede ser un gran artista. Valora la amistad por encima de todas las cosas de este mundo.</p> <p>Inconvenientes: Es más vulnerable que nunca y es capaz de morir por un amor no correspondido. Sueña con un orden Reactivador, conectado pero no se atreve a creer en él. Es más masoquista aún y elige mal a su entorno. Salva a los Magnetizadores y a Reactivadores y Promotores disociados. Es infeliz y propenso a enfermedades neurológicas (epilepsia, esclerosis múltiple) y renales. No se mueve por temor a dañar. No confía en sí mismo.</p>
<p>FASE PRECONEXIÓN</p> <p>FORTIFICADOR -</p>	<p>Ventajas: es un genio de lo absurdo, de lo cómico, de lo caricatural, de lo surrealista. Es el paseante que todo lo ve y lo cuenta a su modo</p>

P S I K O L I B R O



REVELADOR F.E.E.: (m ← r - t) ← a ← al ← o Profesiones: Artista - Cómico - Cineasta - Periodista - Caricaturista - Biólogo - Escritor.	sintético y percutante. Es un creador discreto y marginal. Vive en su burbuja de cristal. Inconvenientes: Cree demasiado en el poder de la risa como arma de desenmascarar las injusticias. Teme la confrontación y la violencia. Se culpabiliza con los Magnetizadores. Desconfía de todos y de sí mismo más que de todo. Tendencia al alcohol y a la anorexia. No acepta puestos de mando ni de responsabilidad.
---	--

C TIPOLOGÍA FORTIFICADORA (cont) ↑ miedo ↓ rabia ≠ tristeza	
4. FASE CONEXIÓN FORTIFICADOR- CONSTRUCTOR F.E.E.: (m ← r ← t) ← a ← al ← o Profesiones: Juez - Legislador - Presidente - Poeta - Político - Organizador - Coordinador - Cantante	Ventajas: Es persona, en toda su magnificencia, la norma y prototipo de lo posible. Luchador infatigable y humilde que construye en el lugar y momento en el que esté un oasis que servirá de referencia, modelo y norma para los demás. Es un líder auténtico que contagia optimismo y confianza a través del ejemplo personal. Un ser humano que irradia la alegría de la certeza de encontrar la frontera de lo posible y convertir el sueño en realidad. Un juez justo y firme. Un valiente. Un amigo verdadero. El eje y centro de la vida en sociedad. Inconvenientes: Para todo tipo de trepadores, dictadores, manipuladores, es una pesadilla pues no admite ni una sola trampa y la desenmascara tranquilamente.
5. FASE PREDISOCIACIÓN FORTIFICADOR PROMOTOR F.E.E.: (m ← al - t) - a - o - r Profesiones: Mafioso - Directivo de una empresa que sube y se estrella -	Ventajas: Es el hombre de confianza para todo dictador, todo inescrupuloso. Inconvenientes: Aterrado por el mundo sin amor que ve como una jungla donde el más fuerte se traga al débil, renuncia a su esencia y se pone al servicio del más cínico. Es trepador, inescrupuloso y envidioso. Sube y luego se estrella aparatosamente. Es adicto a las anfetaminas y al alcohol. Es propenso al cáncer, a leucemias, a espasmos circulatorios, a accidentes de circulación y a inversiones de patrones sexuales y sociales. Se somete a todas las corrientes de moda. Es hipocondríaco.

P S I K O L I B R O



Político - Corredor de moto, avión o coches.	
6. FASE DISOCIACIÓN FORTIFICADOR LEGISLADOR F.E.E.: (m ← o) - t - a - al - r Profesiones: Soldado - Policía - Político - Verdugo - Mercenario Kamikaze - Terrorista.	<p>Ventajas: Es el soldado ideal de un grupo terrorista, es el kamikaze perfecto y el “mártir” que muere en guerra santa, es el verdugo frío de los campos de concentración.</p> <p>Inconvenientes: Mata a sangre fría y luego come y acaricia a su perro. No siente nada. Sólo le excita el sadomasoquismo. Es un asesino a sueldo, un funcionario de la muerte, un carcelero. Está deshumanizado. Le encanta dar órdenes dictatoriales y militaristas. Puede sufrir un bloqueo renal o un espasmo coronario o pulmonar mortal. Se puede suicidar con deleite y de manera ritual (harakiri) en nombre de un arcaico y tribal código de honor.</p>

P S I K O L I B R O



D TIPOLOGÍA CONSTRUCTORA	
↑ tristeza ↓ orgullo ≠ rabia	
<p>1. MAPA TIPOLOGICO</p> <p>F.E.E.: (t - o - r) ← a ← al - m</p> <p>Profesiones: Investigador - Médico - Ingeniero - Científico - Computación.</p>	<p>Ventajas: Es tierno, inteligente, leal, generoso y agudo. Es un trabajador honesto, curioso, científico, racional, maduro, servicial, tiene sentido de pertenencia a su núcleo familiar y laboral. Es sobrio. Es ecuánime. Da excelentes consejos. Es consciente de su atracción por lo mágico, lo erótico, lo religioso lo espiritual (pero deja estos temas a gente que cree mejor dotada que él para la intuición). Es detallista y minucioso. Ama la música.</p> <p>Inconvenientes: Depresivo, austero, severo, acelerado, no sabe si puede delegar por temor a que los demás se equivoquen “por su culpa”, es pesado en sus explicaciones y discursos (abre interminables paréntesis de detalles que impiden seguir el hilo de lo esencial). No asume su talento innovador y huye de las responsabilidades del liderazgo. Está siempre acelerado y estresado.</p>
<p>2. FASE DESCONEXIÓN</p> <p>CONSTRUCTOR - LEGISLADOR</p> <p>F.E.E.: (t ← o - r) - al ← a - m</p> <p>Profesiones: consultoría - Medicina Hospitalaria - Secretaria de asociaciones - Docencia - Banca.</p>	<p>Ventajas: Es aún más trabajador y cumplidor (pero bloquea el crecimiento propio y el ajeno). Se consagra a una organización cuya cultura le es contraria y le entrega la vida a cambio de pequeñas conquistas creativas y clandestinas que otros se atribuyen con su beneplácito.</p> <p>Inconvenientes: Pierde la alegría auténtica. Es usado por Legisladores y Promotores. Es despreciado por Reveladores y Fortificadores. Se pone a idolatrar el arquetipo de turno y pierde su potencia iconoclasta virtual. Siente rabia y envidia hacia auténticos creadores. Desconfía de lo novedoso, salvo de lo tecnicista que robotiza el entorno. Es como un cínico que impide el fluir de la vida y que se somete a los poderosos y al “establishment”. Tiene fobia a la envidia y es ciego con la suya. Sufre problemas de salud: cardiopatías y úlceras. Es miope.</p>
<p>2. FASE PRECONEXIÓN</p> <p>CONSTRUCTOR-FORTIFICADOR</p> <p>F.E.E.: (t ← m - r) ← al ← a - o</p> <p>Profesiones: Sabio -</p>	<p>Ventajas: Deja de estresarse y de estresar. Sabe escuchar y hablar. Felicita a su equipo por lo más creador. Admira y apoya a los innovadores y se la juega por ellos públicamente (asume su atracción por lo novedoso y auténtico). Es discreto y valiente. Es paciente, sabio, agudo, tiene sentido del humor. Le atrae la soledad y se dedica a conocerse emocional y espiritualmente. Es un gran amigo de los mejores. Redimensiona a los poderosos de turno y desenmascara a los Magnetizadores. Sus tipologías preferidas: los Reveladores, Promotores y Reactivadores conectados. Huye de las vanidades y de la agitación.</p>

P S I K O L I B R O



Psicólogo - Escritor - Secretaria General - Fotógrafo - Pintor - Músico - Biólogo.	Tiene todo su tiempo para lo esencial: el amor, la amistad y los creadores. Es auténticamente religioso. Hace fotografía. Inconvenientes: Tiene miedo a destacar, a que lo admiren, a que no lo amen por lo que es. Se esconde. Compensa su sensualidad con comida y engorda demasiado. Tiene dolencias neurológicas leves. Siente una ternura muy especial por los peores Promotores (manipuladores) y miedo de los Magnetizadores.
---	--

D TIPOLOGÍA CONSTRUCTORA (cont) ↑ tristeza ↓ orgullo ≠ rabia	
1. FASE DE CONEXIÓN CONSTRUCTOR - REVELADOR F.E.E.: (t ← o ← r) ← al ← m Profesiones: Agente de cambio Organizacional. Líder de su empresa. Artista. Presidente de la asociación de su gremio que resucita.	Ventajas: Es un reanimador de todo lo colapsado, lo enfermo, lo muerto. Es el creador de la U.V.I y su jefe. Es un catalizador nato de las mejores fuerzas innovadoras y creadoras. Es un creador de gran pureza. Es alegre, optimista, fiable y valiente. Ama a la gente en función de su valía auténtica. Es el mejor confrontador de Magnetizadores, que huyen como ratas. Es un esteta refinado y un coleccionista de rarezas. Es imposible desorientarlo. Es extremadamente sensual, erótico y agudo. Es brillante y rompedor. Es irresistible y puro. Es biófilo. Inconvenientes: Todos para los manipuladores y falsas víctimas. Ninguno para los seres humanos que están vivos o desean estarlo y que encuentran en él a su mejor amigo y defensor.
2. FASE PREDISOCIACIÓN CONSTRUCTOR PROMOTOR F.E.E.: (t ← al - r) - m - o Profesiones: Líder organizacional elegido por un Promotor - Constructor - Editor - Artista -	Ventajas: Para él: ¡al fin se ve a sí mismo como a un genio! ¡ya les va a enseñar a todos lo listo que es! Inconvenientes: Motricidad febril e inconexa, casi epiléptica. Revanchista y envidioso. Juega al genio y todos se ríen de él porque esta vacío y delira. Se toma por un redentor y resulta patético. Hunde su empresa y su equipo. Neurotiza a todos. Sufre de y crea en su familia enfermedades neurológicas. Tiene varios infartos y muere del tercero o cuarto. Imita al Barón Frankenstein: crea falsa vida con pedazos de cadáveres (cosas muertas). Le entusiasma el arte Promotor. Se arruina y crea bancarrotas. Es tramposo y juega a “cheque de goma” para sentirse importante. Toma cocaína y anfetaminas. No come. Es también propenso al cáncer y a neuropatías.

P S I K O L I B R O



Científico - Animador de TV.	
3. FASE DE DISOCIACIÓN CONSTRUCTOR-REACTIVADOR F.E.E.: (t ← a) - r - o - m - al Profesiones : Chamán - Gurú - Predicador - Político - Líder de minorías resentidas.	<p>Ventajas: Para él: se cree el Mesías, el profeta, el enviado de Dios, el extraterrestre redentor.</p> <p>Inconvenientes: Es depresivo y apocalíptico. Cae en el delirio y, muchas veces, en la epilepsia. Adora a los Magnetizadores y odia a los conectados. Tiene cara de loco, habla como un loco y asusta a la gente, porque está loco. Sufre de enfermedades psicosomáticas y manipula a su entorno con culpa y lástima. Está lleno de envidia y resentimiento. Confunde a Dios con el Diablo y le obedece. Es el antiplanificador pues ve todo al revés. Sueña con pureza de sangre, genocidios y Apocalipsis. Es un tecnócrata del campo del exterminio y de la genética monstruosa. Se cree un dios redentor. Es antisemita, anti negro, anti amarillo y reniega de sus raíces. Odia el derecho Natural, a los Reveladores y a los Reactivadores conectados: los sacrifica en nombre del Magnetizador. Venera a Promotores y Reveladores disociados. Desprecia a todos los demás.</p>

P S I K O L I B R O



E TIPOLOGÍA REVELADORA	
↑ rabia ↓ tristeza ≠ orgullo	
<p>1. MAPA TIPOLÓGICO</p> <p>F. E. E. : (r - t - o) ← a ← al ← m</p> <p>Profesiones: Artista - Escritor - Explorador - Periodista - Vendedor ambulante - Abogado defensor - Médico - Cómico - Revolucionario.</p> <p>D.E.: “Sí... pero”</p>	<p>Ventajas: Justiciero, divertido, creador, sensual, ocurrente, seductor, encantador, bondadoso, fiable, leal, romántico, amoroso, tierno, sensible, vulnerable y valiente. Es creativo y creador. Odia la injusticia, la mentira, la manipulación, la inversión de los valores. Es idealista y tímido. Salva a las víctimas y desea no ser reconocido por ellas. Adora la cultura viva y crea cultura. Defiende a capa y espada la unicidad del individuo y su inalienable libertad.</p> <p>Inconvenientes: Es demasiado dependiente e inseguro. Es algo paranoico y desconfía de los que más ama. Cree en la superioridad del Promotor. Cree que no gusta a las personas del sexo opuesto y es defensivo con ellas. Patea por miedo a ser abandonado. Detesta las leyes, las normas, los horarios y destroza la armonía oponiéndose a todo. Es corporativista y teme destacar. Es elitista y no lo asume. Detesta las categorías y tipologías porque no asume la tristeza de su propia desconexión. Cree que en él existe un Mister Hide que aplastará al Dr. Jeckil y mostrará al mundo lo malvado que es.</p>
<p>2. FASE DESCONEXIÓN</p> <p>REVELADOR - FORTIFICADOR</p> <p>F.E.E.: (r - t ← m) - o - a ← al</p> <p>Profesiones: Artesano - Taxista - Obrero - Administrativo - Subjefe - Mendigo - Bohemio - Payaso - Presentador de TV - Burócrata - Político.</p>	<p>Ventajas: Es el empleado seguro que se quedará de por vida porque no se atreve a destacar. Es algo cascarrabias pero no se irá. Se casa con Magnetizadoras y Legisladoras predisociadas. Es el indómito artista de la bohemia que habla de arte en vez de hacerlo. Protesta pero no cambia el mundo porque no se atreve a proponer soluciones creativas.</p> <p>Inconvenientes: Es aún más desconfiado y paranoico. Vive en una gran contradicción pues busca empleos “seguros” que generan su propio desprecio o elige la vida miserable del artista de “la bohemia”. Se alcoholiza y sufre del hígado y del estómago. Tiene problemas nerviosos. Es envidioso y corporativista. No cree en sí ni en los demás. Es cascarrabias. Es un saboteador pasivo adicto a la huelga de celo. Tiene fobia al Legislador.</p>
<p>3. FASE PRECONEXIÓN</p> <p>REVELADOR - REACTIVADOR</p>	<p>Ventajas: es un gran artista y un ferviente idealista justiciero vive para el gran amor que dure después de la muerte. Es justo, valiente, adorable. Conserva todas las cualidades de su mapa y pierde la paranoia con sus seres queridos. Se enamora de Reactivadores y se pone a</p>

P S I K O L I B R O



<p>F.E.E.: (r - t ← a) ← al ← m - o</p> <p>Profesiones: Abogado - Consultor - Médico - Político - Torero - Escritor - Pintor - Cineasta - Sociólogo - Psiquiatra.</p>	<p>protegerlos. Conserva todas las cualidades de su mapa tipológico.</p> <p>Inconvenientes: Es demasiado dependiente del amor y se pone como un bebé que teme perder el seno de su madre. No se hace valer y teme destacar. Puede morir si lo traicionan. Busca riesgos inútiles y va de torero por la vida. Es propenso a la tuberculosis y otras enfermedades “románticas”. Cree que “oponerse a” es ser libre. Se corroe con complejos de culpa frente al Magnetizador y duda en abandonarlo.</p>
---	---

E TIPOLOGÍA REVELADORA (cont)

↑ rabia ↓ tristeza ≠ orgullo

<p>FASE DE CONEXIÓN</p> <p>REVELADOR - LEGISLADOR</p> <p>F.E.E.: (r ← t ← o) ← a ← al ← m</p> <p>Profesiones: Televisión - Prensa - Jefe de estado - Gerente de empresa - Jefe del Servicio Médico - Artista triunfador - Consejero - Ingeniero - Coordinador.</p>	<p>Ventajas: Persona segura de sí misma y de la justicia imanente que existe en el mundo. Cree en la buena fe y en el amor de los mejores. Acepta la vida como es y la mejora. Su entorno encuentra a un protector tierno, fuerte y valiente. Es un especialista en confrontar y redimensionar a los Magnetizadores. Ya no sufre de celos y es generoso y paciente. Es un sabio y un descubridor de caminos. Es el Promotor pleno de un orden nuevo basado sobre el milagroso equilibrio del amor y de la justicia al servicio de la vida. Es un amante maravilloso, un padre insigne, un amigo incondicional y divertido. Es hipercreador y profundamente tolerante y religioso. Es fuerte y fortificante. Cree en el ser humano y adora al Reactivador conectado.</p> <p>Inconvenientes: Es el más temible para los Magnetizadores y los disociados que ridiculiza con una sola frase o con un chiste. Es un iconoclasta eficaz.</p>
<p>5.FASE PREDISOCIACIÓN</p> <p>REVELADOR- CONSTRUCTOR</p> <p>F.E.E.: (r ← t - o) - a - al - m</p>	<p>Ventajas: Al fin se cree seguro y digno de ser tomado en serio.</p> <p>Inconvenientes: se torna mezquino y envidioso. Aspira al poder y no deja que los demás crezcan. Se pierde en hiperracionalizaciones para no sentir. Es inseguro y está convencido de que no puede interesar a nadie. Trabaja para Magnetizadores y patea a Reactivadores. Promete y no cumple y</p>

P S I K O L I B E R O



<p>Profesiones: Gerente general de empresas poco claras - Hombre de confianza de Magnetizadores y disociados.</p>	<p>es capaz de traicionar a los mejores porque les envidia. Es egoísta y no tiene fe en nada ni en nadie. Es propenso al infarto, a la cirrosis hepática y al cáncer. Ya no disfruta ni de la comida ni de la bebida. Trabaja y se abruma para no pensar. Es obsequioso y servir con los poderosos. Huye de la vida y de lo que ama. No oye bien, pierde visión y es propenso al colesterol.</p>
<p>FASE DISOCIACIÓN</p> <p>REVELADOR - PROMOTOR</p> <p>F.E.E.:</p> <p>(r ← al) - o - a - al - m</p> <p>Profesiones: Guerrero - Dictador - Militar - Político - Periodista amarillista - Mercenario - Boxeador - Manager.</p>	<p>Ventajas: Es la persona ideal para desatar guerras de exterminio y holocaustos.</p> <p>Inconvenientes: Es un megalómano que se cree el salvador de su pueblo elegido por Dios contra las fuerzas del mal. De hecho lo invierte todo y se aboca al holocausto y al exterminio. Es una forma de suicidarse matando a todos con él. Es un maníaco delirante y sumamente peligroso pues es capaz de arrastrar a los débiles, envidiosos, mediocres y descontentos hacia una guerra de exterminio. Es de una violencia y de un sadismo sobrecogedores. Odia todo lo bello y es necrófilo e idolátrico. Es Mister Hide enloquecido por la alegría de la revancha. Se acobarda frente a Promotores disociados y Magnetizadores. Odia a los Reveladores y a los Reactivadores conectados.</p>

P S I K O L I B E R O



F TIPOLOGÍA LEGISLADORA ↑ orgullo ↓ alegría ≠ amor	
<p>1. MAPA TIPOLÓGICO</p> <p>F.E.E.: (o - al - a) ← t ← m - r</p> <p>Profesiones: Docencia - Magisterio - Fiscalía - Notaría - Defensa - Marina - Ensayista - Cazatalentos - Consultor.</p> <p>D.E.: "Defecto"</p>	<p>Ventajas: Es noble, caballeroso, leal, idealista, persona de palabra y de honor, bondadoso, romántico, tímido, discreto, servicial, considerado y protector, muy culto y estudioso. Es un autodidacta nato, amante de las letras, del arte, de las tradiciones populares, de la patria, de la familia, del honor nacional, de la civilización. Es riguroso y sensual. Adora comer y bailar.</p> <p>Inconvenientes: Es demasiado conservador, desconfía de las innovaciones, desconfía de los artistas, de los profetas, de los que cambian el mundo. Es severo y quisquilloso. Se equivoca en su religiosidad y tiene una acentuada tendencia idolátrica. No le gusta el cambio y teme porque cree que habrá víctimas inocentes. No ve que el statu-quo hace víctimas en cadena y que él es la principal víctima y sostenedor de las injusticias sociales y personales. Es el más propenso a contraer enfermedades crónicas (porque su estructura reposa sobre una sola emoción auténtica: la tristeza).</p>
<p>2. FASE DESCONEXIÓN</p> <p>LEGISLADOR- CONSTRUCTOR</p> <p>F.E.E.: (o ← t - al) ← m - r - a</p> <p>Profesiones: Presidente - Recursos Humanos - Administración - Banca - Profesiones del Constructor.</p>	<p>Ventajas: Es más riguroso pero se empobrece de su esencia noble, romántica, idealista. Aguanta y se desgasta por los demás. Crea empresas, academias, fundaciones. Racionaliza para no sentir.</p> <p>Inconvenientes: Se torna triste y rígido. Sufre cardiopatías isquémicas y valvulares. Es obstinado y algo maniaco con el orden. Busca defectos en los demás. Es visto como pedante y aguafiestas. Nutre a un entorno parasitario de la realidad fluyente y viva. Crea Reactivadores, Reveladores y Fortificadores que sufren a causa de él y confía en Magnetizadores que adulan su ego y lo engañan. Se fustiga por su sensualidad.</p>
<p>3. FASE PRECONEXIÓN</p> <p>LEGISLADOR - REVELADOR</p> <p>F.E.E.:</p>	<p>Ventajas: Combate el statu-quo paralizante y se pone de parte de las víctimas auténticas. Adora el arte y más aún a los mejores. Se pone del lado de las tipologías sometidas al</p>

P S I K O L I B R O



<p>(<u>o</u> ← r - al) ← m - a ← <u>t</u> Profesiones: Política de izquierdas - Defensor del pueblo - Alcalde progresista - Escritor - Poeta - Ensayista - Ecología - Medicina.</p>	<p>Conector y es su caballero andante. Desconfía del amor pero se enamora y sufre calladamente. Es un abuelo maravilloso y travieso. Es el mejor y más fiel de los amigos. Tiene un maravilloso y mordaz sentido del humor. Adora la tertulia. <u>Inconvenientes</u>: Sigue algo rígido e idólatra. Sólo cambia de ídolos. En vez de amor manifiesta rabia y los demás lo ven como a un vengador justiciero sin compasión. Esconde su inmensa sensibilidad y delicadeza. Descuida a su familia y ampara a otros. Puede beber o fumar demasiado. Es vulnerable e ingenuo. Es tremendamente romántico pero lo esconde y se avergüenza de ello.</p>
--	---

<p>F TIPOLOGÍA LEGISLADORA (cont) ↑ orgullo ↓ alegría ≠ amor</p>	
<p>4. FASE DE CONEXIÓN LEGISLADOR - REACTIVADOR F.E.E.: (<u>o</u> ← <u>al</u> ← <u>a</u>) ← <u>m</u> ← <u>t</u> ← <u>r</u> Profesiones: Rey de cuento de hadas - Religioso - Jefe de Estado - Político que cambia el mundo - Artista plástico y de letras - Abuelo - Asesor pleno - Amigo.</p>	<p><u>Ventajas</u>: Es el ser providencial que puede cambiar el mundo. Es el gran iconoclasta y el fortificador pleno del ser humano. Solo se arrodilla ante Dios y se inclina ante el Reactivador conectado que ama plenamente. Se asocia con un Fortificador conectado y construyen un auténtico reino regido por el equilibrio perfecto entre justicia y compasión. Es alegre y apasionado. Redescubre y valora a los Reveladores y abomina de los Magnetizadores a quien “resitúa” en dos minutos. Es sensual y está orgulloso de ello. Es el mejor artífice de la democracia auténtica basada sobre un pacto social y justo. Todos crecen y se sosiegan junto a él. Es irremplazable y no lo sabe ni lo desea. <u>Inconvenientes</u>: Ninguno, siempre y cuando no acepte puestos de liderazgo operativo: su perfeccionismo y su sentido del deber lo desconectarían de nuevo.</p>
<p>5.FASE PREDISOCIACIÓN LEGISLADOR - PROMOTOR F.E.E.:</p>	<p><u>Ventajas</u>: Todas ilusorias: cree recuperar el fluir y la alegría porque se arrodilló ante el arquetipo de turno más nocivo. Olvida su sentido de la justicia, su dignidad, su rigor y construye castillos de arena arrastrando a sus seres queridos al fracaso. <u>Inconvenientes</u>: Es obsequioso con los poderosos, inescrupuloso e</p>

P S I K O L I B R O



<p>(o ← al - a) - m - t - r</p> <p>Profesiones: Cazatalentos de moda - Empresario de moda - Protector de la “beautiful people”.</p>	<p>implacable con los mejores. Conoce la envidia socabada. Se enamora perdidamente de Magnetizadores y se convierte en su títere y brazo armado. Legaliza sobre la jungla. Es jefe de la mafia. Sufre de enfisema pulmonar y es propenso al cáncer y al derrame cerebral.</p>
<p>6. FASE DISOCIACIÓN</p> <p>LEGISLADOR- FORTIFICADOR</p> <p>F.E.E.:</p> <p>(o ← m) - al - a - t - r</p> <p>Profesiones: Dictador - Inquisidor - Fiscal - Gurú - Religioso - Fanático.</p>	<p><u>Ventajas:</u> Para los Magnetizadores y Promotores disociados: es su ejecutor y brazo armado.</p> <p><u>Inconvenientes:</u> Es un fanático regresivo que quema a todos los “infieles” a sus creencias idolátricas. Es un iluminado que, en nombre de un Dios que invierte, puede mandar a la muerte a todos los inocentes. Es un sado-masoquista que ayuna, se flagela y envía a sus “tropas” a la guerra santa. Es un asesino de lo vivo, de lo divino, de lo auténtico. Es idolatrador e ídolo. Es un beato que crucifica a Jesús con buena conciencia. Es el más terrible de los psicópatas y tiene un ejercito de seguidores aterrados y fanáticos. Está obsesionado con la muerte y se puede suicidar.</p>



LA FASE MAGNETIZADORA: Características generales.

La fase Magnetizadora es producto de una decisión consciente y fría que se puede tomar en cualquier momento de la vida. No es una patología inconsciente como lo es la disociación. Nadie “cae” en una fase Magnetizadora, uno decide optar por el poder y desconectar el amor para “no ser débil”, y así no sufrir.

En efecto, lo que nos hace humanos, es decir sensibles, vulnerables, compasivos, altruistas, generosos, susceptibles de crecer y también de padecer, son dos emociones: el amor y la tristeza.

El Magnetizador se considera un Dios porque desconectó ambas y, así, se considera invulnerable. Su secreto es fingir un amor universal pero no amar a nadie. Así no sufre. Luego, a fuerza de importarle destrozarse lo vivo, debe desconectar la tristeza y transformarla en orgullo de controlar, en poder sobre los demás. Por ello, sólo puede hacerlo si es potencialmente un Constructor o un Revelador que decide invertir su vocación desarrolladora para inflar su falso orgullo, viéndose como un Dios castrador y terrible.

Las demás tipologías, incluyendo a los Reveladores y Constructores que no optaron por ser Magnetizadores antes de los siete años, pueden convertirse en monstruos optando por la fase Magnetizadora. Para ello, basta decidir no amar, y desconectar el amor hacia la humanidad. Con ello, se transforman en psicópatas proyectivos, pues tendrán dos emociones desconectadas: la suya tipológica y el amor. Para los Promotores que ya tienen el amor desconectado, se deberá desconectar de la tristeza.

Las seis tipologías en fase Magnetizadora se presentan como dos tipologías puras y son difíciles de detectar porque confunden a los demás justamente porque parecen, a la vez, una cosa y su contrario, lo cual, en las personas muy socializadas, pueden parecer el logro de la perfección absoluta. Esos mensajes contradictorios suelen fascinar a los más inocentes y crédulos, y hacerlos ver a esos mentirosos profesionales, no como estafadores, sino ¡como seres perfectos y de una complejidad y sutileza ideal!

Las máscaras alternativas que eligen estas tipologías en fase Magnetizadora son siempre las mismas, contrariamente al Magnetizador que maneja con desparpajo y maestría las seis máscaras. Ellos sólo tienen dos, y parecen la suma perfecta de dos tipologías en un mismo ser:

- EL REACTIVADOR: UN REACTIVADOR MAPAL + UN PROMOTOR PURO
- EL PROMOTOR: UN PROMOTOR MAPAL + UN LEGISLADOR PURO
- EL FORTIFICADOR: UN FORTIFICADOR MAPAL + UN LEGISLADOR PURO
- EL CONSTRUCTOR: UN CONSTRUCTOR MAPAL + UN REVELADOR PURO
- EL REVELADOR: UN REVELADOR MAPAL + UN PROMOTOR PURO
- EL LEGISLADOR: UN LEGISLADOR MAPAL + UN REACTIVADOR PURO

Características especiales

PSI K O L I B E R O



- EL REACTIVADOR MAGNETIZADOR: Es fácil reconocerlos porque parecen una caricatura hollywoodiense de Jesús. Todos los que conocen a Jesús saben muy bien que él jamás fue ese barbudo etéreo y perdido que nos presentan en las malas películas de Semana Santa. Este sujeto usa la imagen arquetípica del Salvador para engañar al mundo y pasar por un Santo, mientras que en realidad, y bajo su agitación supuestamente preocupada por todos, ese no ama a nadie y destroza a los mejores haciéndolos sentirse culpables de existir. Está muy especializado en destruir Reveladores, Constructores y Legisladores. Va de santo por la vida, y con ello, todo ser sensato puede descubrir que si bien PARECE un Reactivador, no lo es. Pues un Reactivador ES bueno, pero va de duro y de torero por la vida. Este es un especialista en proyectar su histerismo en los demás: mientras él parece un lago en paz, todo su entorno está histérico. Mientras que un Reactivador apacigua y caldea el ambiente y, cuando está asustado, parece un histérico, él parece un buda impasible y controlado. Esa es la segunda clave para descubrir a ese sádico farsante y cobarde que hace que los demás peleen y se suiciden. Dos emociones desconectadas: miedo a dañar y amor.

- EL PROMOTOR MAGNETIZADOR: Este especialista de la megalomanía proyectiva parece un Legislador perfecto. Es venerado y respetado en su entorno profesional y familiar y es visto como un genio. Sin embargo, nadie puede presentar ninguna creación propia que no sea producto de su plagio. El está especializado en destruir Reactivadores y Reveladores. Es pomposo, profesoral, lioso, mentiroso, pero miente con un tal cinismo que nadie lo percibe, pues, tras cometer sus fechorías las denuncia como un Legislador, acusando de ellas a terceros y clamando justicia que él se propone favorecer. Es injusto y autoritario y corta la expresión de la alegría en todo su entorno familiar. Le excitan las lágrimas de las niñas y mujeres, así crece en su fuerza: es un cobarde y un fantasma repelente. Dos emociones desconectadas: el amor y la tristeza.

- EL FORTIFICADOR MAGNETIZADOR: Parece un cordero. Pero es un lobo. Parece una víctima. Pero es un dictador. Es un loco del poder. No le interesa nada salvo el poder. Lo disimula bajo un aire inofensivo y bonachón. Es un especialista del autismo proyectivo. Cuando se está con él, todo el mundo se vuelve idiota y se siente paralizado y culpable. Juega a tribunal en permanencia denunciando a los buenos y presentándose como su víctima. Él está especializado en destruir Legisladores, Fortificadores y Promotores. Usa a todos para conseguir el poder que le “cae” en las manos porque justamente parece inofensivo y conciliador. Cuando logra el poder, hace matar y envenenar a todos los que le ayudaron a subir. Dos emociones desconectadas: rabia y amor

- EL CONSTRUCTOR MAGNETIZADOR: Es un submagnetizador que se presenta como un sacrificado trabajador genial en sus creaciones. Pero sólo sabe copiar, invirtiéndolos, los hallazgos de los más grandes, que descalifica y combate con saña. Es de un temperamento eruptivo, con el mal humor y violencia alternados con achaques de “humildad cristiana”. Se presenta como el asistente, la persona de confianza ideal. Pero sólo sirve sus propios intereses. Se disfraza de amigo sacrificado y destruye sistemáticamente todo lo orgulloso y lo vivo. Teje intrigas como una araña teje su tela. Es absolutamente servil con los poderosos. Castra a sus hijos y a su pareja, destrozando la confianza que puedan tener en sí mismos. Se agita, infatigable, de intriga en intriga. Adora separar a los que realmente se aman haciéndolos creerse engañados. Tiene una técnica sencilla y eficaz: acusar a un



inocente de lo que él mismo hace a los que confían en él. Engañados por su aspecto inofensivo y “buenazo”, todos le hacen confianzas y lo eligen como árbitro imparcial. Entonces proporciona el golpe mortal que conducirá al divorcio o al suicidio. La gente a su alrededor padece “inexplicablemente” de ruina, accidentes, enfermedades y traiciones. Entonces él los consuela. Ninguna emoción auténtica y dos emociones desconectadas: orgullo y amor.

- EL REVELADOR MAGNETIZADOR: Es el más peligroso de los Magnetizadores porque aparenta ser encantador, vulnerable, apasionado y heroico. Parece también extremadamente inteligente, incisivo pero generoso, lúcido pero espiritual, independiente pero fiel. Es el más peligroso porque es el más monstruoso. En efecto, los demás Magnetizadores son monstruosos por dos razones: su miedo a ser rechazados por la mayoría y su sed de poder. A éste lo que le motiva y domina es el odio consciente. El odio hacia Dios para comenzar, el odio hacia el verdadero orgullo y el odio hacia el amor. Destroza esa verdadera inteligencia y pone todo su empeño en destruirla. Y comienza con su madre, su esposa y sus hijos. Es muy eficaz porque sabe que la verdadera economía es doméstica y es a ese nivel que se especializa. Claro que extiende ese “don” a su empresa que él ve como una gran familia. Su especialidad: la paranoia proyectiva. Hace que su víctima se convierta en paranoica mientras él permanece optimista y sereno como un Promotor conectado, prestando su apoyo a la víctima y apareciendo ante ella como la única excepción en su mundo enfermo y hostil. Se presenta como indulgente y comprensivo mientras destroza metódicamente a los más puros de su entrono cercano, volviéndolos locos. Ninguna emoción auténtica y dos emociones desconectadas: la tristeza y el amor.

- EL LEGISLADOR MAGNETIZADOR: Es una caricatura curil de santo, de religioso beato y etéreo. Todo el mundo dice que él es la bondad personificada y el amor universal. El siembra cizaña y discordias. Es un castrador proyectivo que sabe despertar los instintos más crueles en su entorno. Una vez que siembra el pánico y la discordia, lo llaman como arbitro providencial. Sus modales son entonces suntuosos y susurra palabras de amor y consuelo. Habla como un niño puro desprovisto de malicia e incapaz de concebir el mal. Tiene un aire angelical y su sed de poder es absoluta. Es Tartufo en todo su delirio demoníaco. Ninguna emoción auténtica y dos emociones desconectadas: la alegría y el amor.

¿CÓMO COMPORTARSE CON MAGNETIZADORES?

Como primera y principal regla, ten presente que para diagnosticar a un Magnetizador debes reunir dos condiciones: estar conectado y ser un especialista en el manejo de este poderoso instrumental. Así que, como no lo eres, lo primero que tienes que hacer es quedarte quieto y tranquilo, si no vas a comportarte como un paranoico y pasar a la fase Reveladora. Lo cual no es la idea. Luego, lo que te convendría hacer es meditar sobre las siguientes preguntas:

1º: Lo que caracteriza a un Magnetizador es la radicalización de algo que todas las tipologías tienen, pues es precisamente el origen de toda tipología: existe el deseo de ser aceptado por la sociedad, de ser lo más socializado y tópico posible. ¿Hasta qué punto tú puedes afirmar que tú deseas la



aprobación de los demás y tu comodidad? Eso es lo que debería hacerte temblar, y no ese tigre de papel que sólo es una piedra de toque de tu propia tendencia a elegir su misma vía.

2º: A continuación, lo que caracteriza al Magnetizador es que es un maniaco del poder. ¿Hasta qué punto tú puedes jurar que no te gusta el poder, que no te gusta competir, que cuando te traicionan, te descalifican o te humillan no ardes en deseos de tomar tu revancha, no enganchas en falsos desafíos para demostrar al otro tu valía?

3º: Lo que hace al Magnetizador es su decisión de no sufrir. ¿Hasta que punto tú estás dispuesto a jugártela por la verdad, a perder todo lo que posees con tal de no perder lo que eres, a pasarlo mal porque el crecimiento es siempre doloroso, a quedarte solo en el mundo si descubres tu capacidad de crecer, de crear, y ese crecimiento te distancia de la medianía? Si realmente eres tan opuesto al Magnetizador, tírale la primera piedra, si no, cuídate de no ser tan cobarde, pues por cobardía se han hecho o dejado de hacer más crímenes en el mundo que por decisión de hacer daño, por eso el delito en derecho se establece por acción o por inacción. Para ejercitarte hazte una pregunta: si fueras alemán en tiempos de Hitler, ¿qué hubieras hecho tú?

4º: El Magnetizador se caracteriza igualmente por su desconexión del amor. Entonces pregúntate hasta qué punto te importan las personas que no pertenecen a tu idolátrico pequeño círculo familiar, a tu círculo regional o nacional, hasta qué punto todo sufrimiento o injusticia inflingido a un ser vivo te atañe y ofende en carne propia? Si eres tan amoroso y solidario, puedes tirarle la primera piedra, si no, tiembla mejor por tu alma, querido mío, o querida mía, pues, con igual conciencia, la estás perdiendo.

5º: Y, también y sobre todo, el Magnetizador es un ladrón de orgullo auténtico y un inversor del eje de lo sagrado: Miedo auténtico - Orgullo auténtico. ¡Es decir, que te pasa su miedo cervical para robarte tu orgullo y así inflar artificialmente el suyo! No lo permitas más. Impedirlo te hace bien y lo ayuda a abandonar su falsa elección. Muéstrale tu orgullo mínimo de no ser como él. Así, su técnica maestra de desorientación y de confusión quedará sin efecto. No le tengas miedo jamás, ¡él te lo tiene a ti, por estar más entero que él! Muéstrale que sabes quién es y que sabes quién eres y que lo consideras como lo que debe ser: la piedra de toque de tus propias debilidades, de tus propias cobardías, de tus miedos fóbicos a la libertad, a la felicidad, a la solidaridad y al crecimiento.

Al Magnetizador sólo se le puede despedir cuando estás hiperconectado, mientras tanto, úsalo como espejo de tu propia sombra. Eso si pertenece a tu círculo familiar, pues si sólo se trata de tu trabajo o de tus amistades, busca un diagnóstico calificado y certero y, si lo es, despídelo; así salvarás a tu empresa de la quiebra y a tus colaboradores de un cáncer o de un infarto. Vale la pena.

6º: No seas maniaco: el bien o el mal no son mundos externos fuera del alcance de lo humano que se sitúa en la mediocridad y medianía sin remedio. Tampoco creas que el mundo es un valle de lágrimas, ni una jungla. También es mentira que el reino del orden y de la paz, innatas en la estructura del ser humano, no son de este mundo. Ni que aquí venimos a sufrir para que en el más allá tengamos nuestra recompensa. Todos esos tópicos imbéciles son mensajes Magnetizadores que se han infiltrado en tu Socializador para impedir que te liberes de ellos.



Entre el bien absoluto y el mal absoluto existe una línea continua hecha de opciones y elecciones de cada momento de la vida. Tú estás eligiendo en cada momento optar o no por la SEGURIDAD cuando proteges tu estructura y tu integridad de los depredadores y temes perturbar o distorsionar la de los demás, pues eso es el bien; o cuando decides dejarte invadir por un vampiro psíquico creyéndote, además, más generoso y justo que Dios al dar lo sagrado a alguien que ya lo tiene en él y no lo respeta, pues es el mal. Tú estas eligiendo optar o no por el DESARROLLO cuando dejas que se muera algo que aún puede servir. Cuando lloras por lo que ya no existe ni pudo haber sido, cuando despilfarras tu tiempo con los peores en vez de consagrarlo en la intimidad y en la actividad creadora con los mejores, eso es el mal; o te responsabilizas por tu vida y la dedicas a tu desarrollo y al de los mejores, pues eso es el bien: cuando eres capaz de ponerte en la piel de otro para comunicar con él en un espacio seguro donde le permites florecer y cuando comunicas contigo de la misma manera, pues nadie puede dar lo que no tiene. Tú puedes optar en cada momento por la JUSTICIA si decides radicalmente desenmascarar y expulsar toda mentira de ti y de tu entorno familiar, empresarial y social, y eso es el bien; o puedes legalizar el mal, aceptando mentiras sobre ti y sobre los demás, aceptando por ejemplo que lo común, es decir lo mayoritario (el 98% de personas en una prisión tipológica) es “lo normal”, que el dolor y la enfermedad y el hambre son lo normal: eso es el mal. Tú puedes optar por el ESTATUS supremo del ser humano, es decir perfecto, autónomo, creador y responsable, y eso es el bien; o puedes optar por esa vileza suprema, origen de todo el mal, que es la simbiosis entre personas que creen ser pedacitos de seres que deben nutrirse de un humano y nutrir a otros seres porque nacieron limitados y mal hechos: eso es el mal. Tu puedes optar por una PERTENENCIA AUTÉNTICA a tu Creador primero, a la humanidad después, a la creación animal, mineral y vegetal luego, y sentirte solidario con los mejores, a quien amas por encima de los medianos y alejado de los peores aunque estos últimos estén en tu núcleo familiar, eso es el bien; o puedes dar tu lealtad cómoda a los peores porque son “tu sangre” y porque te puedes sentir más grande porque te rodeas de pigmeos: eso es el mal. Puedes optar gozosamente por la PLENITUD al sentirte parte de un cosmos infinito, eterno y perfecto, y, a la vez, microcosmos que encierra todo ese cosmos al cual perteneces por encima de tu pequeña historia personal, eso es el bien; o puedes reducirte a la perspectiva de un mono evolucionado nacido del bing bang, sin finalidad ni causalidad, puesto allí no se sabe por qué ni por quién, y que, además, se siente culto y evolucionado por negar lo que lo reta y lo trasciende: eso es el mal.

El único orgullo auténtico que puedes ostentar en cada momento es el de optar, en cada instante, por el bien. ¿Cómo te sitúas ahora?

7º: Ves ahora lo fácil y peligroso que es ir de bueno y de santo por la vida; se trata de invertir la pirámide de las motivaciones reales del ser humano, además con buena conciencia, situándose así por encima de los mejores y más heroicos. Esa es la vía para colocarse por encima de Dios y ocupar su lugar, castrando y dañando a sus criaturas, destrozando ese patrimonio multibillonario que te fue entregado al nacer, y así, acusarlo, a Él de los suicidios y crímenes que cometen los hombres y las mujeres consigo mismos primero, con sus hijos después, con sus hermanos luego, con las inocentes y

P S I K O L O G I A



perfectas creaciones animales, vegetales y minerales al fin. ¿Y tú, dónde te sitúas ahora? ¿Has, al menos, entendido que en ti también hay un Magnetizador y que de nada te sirve buscar un chivo expiatorio afuera si no expulsas tu mal adentro? Cuando lo logres, y es una simple cuestión de quererlo, verás que percibirás lo que es en verdad un Magnetizador: el espejo y la piedra de toque de tus instintos répticos. El es el miedo y sólo miedo: pues ha elegido, cada día, ser un puro reptil conectado tan sólo a su cerebro réptico. Cuando hayas domado el tuyo, el Magnetizador no podrá tolerarte a ti y huirá como una rata, entonces podrás afirmar que ya vives en el bien y asentar tu seguridad sobre su base adecuada: la plenitud que proporciona la alegría de la certeza de estar en un orden humano y accesible a todos al cual amas con toda tu alma.

ENTONCES SERÁS HUMANO, HIJO.



EL M.A.T., CIENCIA DEL DIRIGENTE DEL SIGLO XXI

FUNDAMENTOS DE LA EMPRESA:

LAS SIETE TIPOLOGIAS UNIVERSALES Y SUS SIETE IDIOMAS EN CASTELLANO.

Tomo II

PRECIADA AZANCOT

<http://www.mat21.net>

SEGUNDA PARTE:

LA COMUNICACIÓN INTERPERSONAL



CAPITULO I

POSICIÓN ACTUAL DE LAS CIENCIAS ADMINISTRATIVAS SOBRE LA COMUNICACIÓN DE LA EMPRESA: EXAMEN CRÍTICO.

Marshall E. Dimock sintetiza la posición actual de las Ciencias Administrativas al afirmar que “la influencia que un jefe tiene sobre los otros es debida en parte a su posición jerárquica, en parte a su competencia y en parte a la existencia de un sistema completo y sensible de comunicaciones”.

Mi experiencia me muestra que si bien los tres factores antes mencionados son de tomar en cuenta, la importancia relativa de cada uno ha de redimensionarse y de jerarquizarse.

La posición jerárquica puede ser el primer factor de influencia y autoridad en dos casos diametralmente opuestos:

En el “modelo de fuerza” como factor de motivación del ser humano, modelo que dominó el mundo desde la construcción de las pirámides hasta el Taylorismo, y que se basa en la manipulación con miedo, situando al jefe como superfigura parental y al trabajador de cualquier nivel (ministro del Rey, por ejemplo) en la posición de niño (sumiso o rebelde). En este modelo se juega sobre el temor del personal a perder la posibilidad de satisfacer algunas de sus necesidades vitales básicas tales como las biológicas (alimento y cobijo), de seguridad del trabajo como único factor de garantía de la satisfacción de las primeras necesidades biológicas, de pertenencia a un grupo con el cual identificarse, o de status como medio de obtener la satisfacción de la necesidad de reconocimiento en función de valoraciones del grupo de pertenencia.

En tal modelo, la necesidad de autorrealización es descartada y el miedo al castigo o la voluntad de poder parece constituir la motivación esencial del grupo.

Actualmente, un tal modelo tiene vigencia en periodos de crisis (paro endémico) o de dictadura. En tales casos los factores de competencia y dotes de comunicador del jefe no revisten importancia para el trabajador, pues forman parte del sistema invertido que rige un mundo en el cual la única opción posible es la de sobrevivir.

En la polaridad opuesta, la posición jerárquica puede jugar un papel estelar en la influencia del jefe si dicha autoridad se basa en una superioridad “de facto” en función de un código de valores sólidamente establecido por el grupo y que identifica a éste. En una banda de gansters, el jefe o capo será aquel que



sea capaz de matar más rápido y mejor sin dejar huella. En una organización de sabios, el más brillante, creativo y humano: aquél cuya existencia represente un símbolo de la identidad del grupo.

El segundo factor, la competencia profesional del jefe, suele jugar el papel predominante en asociaciones artesanas de filosofía medieval, o en círculos de religiosos místicos o de artistas (músicos especialmente). El maestro gozará de una autoridad sin parejo basada sobre la admiración, el respeto y el amor en un grupo donde la aspiración a la perfección une vocacionalmente a los iniciados en un arrodillarse religiosamente ante el genio tocado por los Dioses. En la empresa moderna, la competencia es asunto de grupos de trabajo organizados justamente en orden inverso a la capacitación profesional sobresaliente. El Director Gerente más calificado será aquél capaz de orquestrar los esfuerzos y valía de todo el ente colectivo y de comunicar interna y externamente una imagen armónica. Para ello, tendrá contratado a un grupo de especialistas sobresalientes que actuarán para él en sus estrictos campos de competencia profesional, las más veces en posición de Staff, sin poder jerárquico sobre el ente organizado. En el segundo nivel de mando, se pedirá a los Directores divisionales las mismas virtudes del Management integrado y podrán disponer de expertos que los ayuden a obtener los resultados que persiguen. Esta filosofía continuará hasta el último nivel de la pirámide, que será dirigida por capataces cuya selección se hará sobre la base de sus cualidades de mando, o sea, la capacidad de organizar tareas y motivar a las personas encargadas de cumplirlas.

Además, en un país como España donde el “rebusque” emocional colectivo es la envidia como respuesta a la capacidad individual de destacar mínimamente sobre el arquetipo del hombre gris, el ser superior al entorno no es garantía de felicidad ni de autoridad. La respuesta habitual del sobresaliente suele ser la de disculparse y justificarse ante el grupo.

El tercer factor, la existencia de un sistema completo y sensible de comunicaciones que se genera desde el jefe hacia el grupo que dirige y hacia el entorno, nos parece de importancia fundamental porque corresponde a necesidades vitales, por lo tanto eternas, del ser humano.

En efecto:

- La comunicación implica en primerísimo lugar CONTACTO entre seres vivos. El hambre de contacto es, cronológica y biológicamente, la primera necesidad del ser humano desde su cálida concepción hasta su muerte. Aun muerto necesitará contacto con la tierra, o con el fuego para no pudrirse. Actualmente ya es un lugar común recordar los experimentos efectuados en orfanatos a comienzos de siglo, y en comisarías de policía Stalinistas o Nazis: basta privar a un bebé o a un ser humano de contacto con seres vivos para (aun proporcionándoles una alimentación correcta y suficiente y un cobijo climatizado) que enloquezcan o mueran. Está igualmente demostrado que un ser humano, cualquiera que sea su edad, al no recibir signos de reconocimiento positivos por parte del grupo, “escalará” conductas negativas para recibir castigo, pues el castigo implica contacto y reconocimiento: un golpe no deja de ser un contacto y esto es preferible a ser ignorado definitivamente. A este respecto resulta desalentador constatar la ceguera de autoridades



administrativas actuales que denuncian los hacinamientos en las cárceles, la propagación “incomprensible” de enfermedades de índole promiscua como el SIDA, de la drogadicción, de aberraciones sexuales, y propugnan para su solución más espacio e higiene, sin caer en la cuenta del origen del mal y de su posible solución: las víctimas en cuestión buscan justamente el contacto masivo y constante como una droga que les haga olvidar la falta de contactos nutritivos que padecieron en sus hogares de origen y que no les recuerde que la única opción para ellos es buscar la muerte en un ambiente tan promiscuo y marginal como aquel miserable lugar donde vinieron a este mundo. Para curar sociedades tan enfermas será necesario volver a la raíz del mal y ocuparse de “reparentalizar” y “nutrir” a las víctimas de signos de reconocimiento y comunicaciones para que contacten con opciones nuevas, no de supervivencia sino de vivencia auténtica. El escenario dista mucho de estar preparado para ello.

- La comunicación implica, en segundo lugar, intercambio de EMOCIONES AUTÉNTICAS entre seres vivos: alegría, miedo, afecto, rabia, orgullo y tristeza son emociones innatas en todo ser vivo. Northcote Parkinson lanzó esta bien conocida advertencia:

“El fallo en la comunicación crea un vacío que se va a llenar de forma gradual con tergiversaciones, naderías y ponzoñas.”

En mi experiencia, cada vez que en una organización aparece repetidamente la queja sobre “la falta de comunicación”, y se confiesa que el grupo se suele informar por el sistema de “radio Macuto” (propagación del rumor), solemos constatar que, en realidad, existe información abundante y a veces sobreabundante, que tal información suele terminar “en la papelera”, y que la verdadera petición del grupo es la satisfacción de su necesidad de compartir, con su jefe inmediato y con el Director Gerente, no sólo cifras y datos fríos consignados en Memoranda de sentido único (información que exige acción y no dialogo), sino también y sobre todo emociones comunes y humanas para así sentirse integrantes de un equipo con comunidad de destino. Es revelador comprobar que los “dirigidos” desean compartir tanto las emociones positivas (afecto, orgullo, alegría) como las “negativas” (miedo, rabia y tristeza) y que basta a veces un solo seminario M.A.T. para unir un líder a su grupo porque el primero manifestó auténtica tristeza, miedo o rabia ante situaciones comunes. Es revelador constatar igualmente la tremenda popularidad entre altos ejecutivos del consumo de alcohol, cocaína y comida y de adhesiones a clubes donde se juega a la guerra, como válvulas de escape para la creencia generalizada y aberrante de que, a partir de cierto status, la expresión de emociones está vedada.



- La comunicación implica, en tercer lugar, COGNICION, fuente de información que condiciona el crecimiento del conocimiento. Constituye un lugar común recordar que, desde la creación del mundo (y no desde la era actual como creen, ¿ingenuamente?, muchos), información es poder. Es igualmente un lugar común (pero las ciencias gerenciales están plagadas de lugares comunes y se sustentan sobre ellos) constatar que en una empresa, cuando nos queremos deshacer de un colaborador indeseable sin recurrir al despido, basta cortar el flujo de información. Por razones emocionales ante todo (al verse bruscamente rechazado por un grupo con el que se identifica), y de crecimiento profesional en segundo lugar, existen todas las posibilidades de que la víctima del tratamiento de excepción dimita y se dirija a otra compañía donde se sienta más valorado, si existe la más mínima opción de conseguir otro empleo. Si esta opción le está vedada, bien por razones objetivas de un mercado totalmente inexistente, bien (las más veces) por creencias irracionales de índole patológica o por presiones familiares despiadadas, el problema será más grave y revestirá un carácter de índole penal, pues existirán grandes posibilidades de que la desesperación, al verse arrinconado, ocasione problemas de salud y hasta la muerte “natural” del afectado. Este derrumbamiento es igualmente frecuente en muchos jubilados de nuestra sociedad actual.

1.- EL ENFOQUE CLÁSICO

Volviendo a la definición que encabeza este capítulo se encuentra como tercer factor de influencia del jefe la necesidad de “un sistema completo y sensible de comunicación”. En el enfoque M.A.T. preferimos a comunicaciones el concepto “Comunicación”, que incluye y trasciende las comunicaciones. En dicho enfoque, como ya quedó aclarado, restablecemos el orden invertido de los factores y colocamos la comunicación como primer deber y necesidad del líder moderno.

La inversión del orden jerárquico real de los factores en las Ciencias Gerenciales no es casual; como ejemplo de lo dicho, ofrecemos el índice del capítulo sobre comunicaciones del libro de Andrea Zerilli: Fundamentos de organización y dirección general, editorial Deusto, Bilbao 1985, cuya lectura recomendamos por ser uno de los mejores manuales sobre esta disciplina, y del cual extraímos la definición antedicha. Es útil observar al respecto que el tema de las comunicaciones interviene en el puesto 16 sobre un total de 17 capítulos. Situándose este tema a la cola de los siguientes factores:

1.- La organización. 2.- La Dirección. 3.- El Pensamiento sobre dirección y organización. 4.- El problema de la elección. 5.- El proceso de decisión. 6.- Los objetivos. 7.- La programación. 8.- La estructura organizativa. 9.- Programación y estudio de la estructura organizativa. 11.- Los principios de organización. 12.- Esquemas y graficas organizativas. 13.- Organización formal e informal. 14.- La autoridad. 15.- La coordinación, y precediendo el capítulo 17.- El control.

El índice del capítulo 16 nos indica que “un sistema completo y sensible” de comunicaciones contiene:

P S I K O L I B R O



Capítulo 16

Las comunicaciones

16.1 Naturaleza de la comunicación

16.1.1 Importancia fundamental

16.1.2 El proceso de comunicación

16.2 Clases de comunicación

16.2.1 Verticales

16.2.2 Horizontales

16.2.3 Externas

16.3 Comunicaciones formales e informales

16.4 Circulación de la información por los canales

16.4.1 Los centros de comunicación

16.4.2 Cortocircuitos y circuitos interrumpidos

16.4.3 Esquemas informales de la comunicación

16.4.4 Requisitos de los canales

16.5 Factores de deformación de los mensajes

16.6 Formas e instrumentos de comunicación

16.6.1 Las comunicaciones orales

16.6.2 Las comunicaciones escritas

16.6.3 las comunicaciones audiovisuales

16.7 Requisitos de la comunicación

En cuanto al contenido del sistema ofrecido, además de no constituir un sistema sino un muestreo de múltiples subsistemas no integrables en un modelo único, toda la argumentación se desarrolla alrededor de la siguiente hipótesis: “Resumiendo, para que la comunicación tenga lugar, no basta transmitir un mensaje: es necesario que éste sea recibido y que tenga para el destinatario el mismo significado que para el remitente. En caso contrario, no existe comunicación”. Y así, partiendo alegremente del supuesto indiscutible de que todos los individuos son idénticos y que es obvio que



basta que emitan un mensaje “racional” para recibir un eco idéntico como respuesta del receptor, se recomienda cuadrillar la pirámide en sentido vertical y horizontal con flujos de información aséptica y mecanizada preferiblemente. Con respecto a la “sensibilidad” psicológica del “sistema” leemos como única referencia a lo humano, el siguiente veredicto: ... “El segundo elemento particular (siendo el primero el semántico) está constituido por la dinámica de la relación jefe subordinado. El subordinado, por temor reverencial, por cálculo oportunístico, por desconfianza instintiva o también por respeto hacia el jefe, tiende a deformar deliberadamente la información o a suprimirla del todo en el caso que considere que de ella pueden derivarse consecuencias desagradables para él. También el jefe, por su parte, altera a propósito la información bien porque no puede dar a conocer ciertas noticias o ciertos datos al subordinado, bien porque prefiera que no los conozca o porque quiere presentarle la información de forma que la acepte sin dificultad. La comunicación puede ser alterada también por factores psicológicos que llevan a atribuir a un gesto, un acto o una palabra del remitente un significado que no tienen o bien un significado que no es exactamente el suyo”... Tal es el sistema “sensible” propuesto a los Líderes.

2.- LAS ULTIMAS TENDENCIAS

Es cierto que existen igualmente libros que son publicados por diversas editoriales sobre el tema de la comunicación y que ofrecen los últimos adelantos en la materia.

Estos libros no gozan del honor de ser integrados al contenido de los manuales que sirven de fuente de conocimiento universitario a los estudiantes de ciencias gerenciales. Son voces aisladas consideradas como novedosas, revolucionarias, a veces desestabilizantes y por ende peligrosas. Seleccionamos como muestra el libro de David Berstein: La imagen de la empresa y la realidad, crítica de las comunicaciones corporativas, con prólogo de Alfonso Durán Pich (profesor de ESADE), publicado por Plaza y Janes en 1986. David Berstein es fundador de la compañía de comunicación total: “The Creative Bussiness” y su lista de clientes ha sido denominada el “quien es quien” del marketing británico. En 1982, la Asociación de publicitarios británicos le concedió su más alto galardón: la medalla Mackintosh. Es autor de tres libros traducidos a varios idiomas, cuya lectura recomendamos por parecernos el enfoque del autor el más audaz y realista dentro de la oferta actual David Berstein posee además un sentido del humor exquisitamente británico.

David Berstein nos ofrece conclusiones sobre las comunicaciones empresariales, basadas éstas sobre su experiencia como prestigioso especialista y no sobre especulaciones ideológicas. Las líneas principales de su exposición son las siguientes:

- Las empresas comunican constantemente tanto interna como externamente, tanto si lo desean como si no lo desean, tanto si lo saben como si no, pues el silencio es también un mensaje.

P S I K O L I B R O



- Si el receptor del mensaje no recibe bien la comunicación, la culpa es siempre del emisor, la empresa.
- Algunas empresas prefieren abstenerse de comunicar hasta que queda poco o nada que decir. Salvo adiós. Otros prefieren hacerlo cuando ya es demasiado tarde. Otros hacen gala de una genuina modestia alegando que el público no se interesa por sus actividades. Las mejores y más conocidas empresas son aquéllas constantemente expuestas al público y a su personal.
- La comunicación de la empresa adopta formas y canales diversos que es preciso coordinar. Para ello se ofrece el siguiente modelo radial:
- La comunicación de la gerencia es tan crucial como los recursos de la gerencia y, por consiguiente, esa responsabilidad compete al presidente o al más alto ejecutivo.
- La forma idónea de la comunicación es la de la persona a persona, es decir, cara a cara. En la comunicación se cometen errores. Cuanto más considere la empresa al consumidor como un cliente en potencia, es decir, como una persona y se tenga a sí-misma como otra persona, tanto mejor será la comunicación.
- El que un Director Gerente piense o diga que “yo he estado hablando y escribiendo toda mi vida, por consiguiente sé comunicar” es tan falaz como “yo soy capaz de nadar diez largos de piscina, por consiguiente soy Mark Spitz”.
- Quienes conciben la comunicación como “la grasa que lubrica la máquina social” son rechazables. La comunicación es más bien “los pernos, tuercas y soldaduras que mantienen unida la máquina”.

En cuanto a la empresa, Berstein señala muy acertadamente que “las empresas son gente”, y, como cada uno de nosotros, posee “una personalidad, una identidad, una imagen y un estilo; y afirma que “Mantiene esa humanización consciente de nuestra confrontación, que de otro modo quedaría despersonalizada, podemos hacer comprensible, motivador y distinguible, informe anual, declaración pública, presentación, publicidad corporativa e incluso identidad corporativa”.

Berstein define la Personalidad como “la suma total de los rasgos característicos del individuo”. Tales rasgos Behaviorísticos e intelectuales, sirven para distinguir a un individuo de otro. “Reajustar es todo cuanto se puede hacer. Es radicalmente imposible cambiar de personalidad sin tener que empezar de nuevo”. Define la identidad como “el medio para proyectar la personalidad”. Algunos elementos o indicios de su identidad han sido calculados: por ejemplo, su indumentaria, su tarjeta de visita, su forma de hablar. Otros elementos no lo han sido: por ejemplo, sus hábitos inconscientes, su talla, el óvalo de su cara. La suma de los indicios equivale a su identidad. La identificación resulta más fácil cuando la identidad es consecuente. Inconsecuencia en la identidad revela, bien una mala coordinación en la comunicación de la empresa o inconsecuencia del carácter corporativo. Posiblemente ambas.



Por lo que se refiere a la imagen, Berstein la define así: “Imagen corporativa es el resultado de la interacción de todas las experiencias, creencias, sentimientos, conocimientos e impresiones que la gente tiene respecto a la compañía... La imagen no es lo que la empresa cree, sino precisamente lo que el cliente cree, o siente hacia la empresa, así como de sus marcas y servicios, todo ello a partir de su experiencia y observación”. Berstein demuestra así que la imagen no se puede cambiar, que los profesionales de la publicidad que venden el “cambio de imagen” son poco menos que unos estafadores y que la empresa, si desea cambiar su imagen, debe actuar sobre la personalidad y la identidad de la empresa y no sobre su proyección en la mente de gente que se sitúa en el entorno y percibe la manifestación de estas dos ordenadas fundamentalmente: personalidad e identidad. Estamos de acuerdo.

Pero cuando buscamos cómo identificar la personalidad encontramos sólo unas frases lacónicas: “Resulta adecuado que se requiera imaginación en la diagnosis de la personalidad e imagen. No hemos llegado hasta el fin en nuestra exploración de la personalidad. Pero sí hemos avanzado lo suficiente para comprender la necesidad de basarla en la realidad, al tiempo que recurrimos al respaldo de la imaginación para que nos ayude a encontrar y expresar la eterna singularidad. Esa es la auténtica realidad y, como dice Boh Worcester: “El grado en que se igualan percepción y realidad es la medida que nos permite calibrar hasta qué punto ha sido exacta una empresa al proyectar su personalidad corporativa.”

Como podemos constatar del análisis de las dos opciones que encontramos disponibles actualmente en la oferta de las Ciencias Gerenciales, tenemos la elección entre la posibilidad de adoptar el conjunto de creencias, sólidamente establecidas, pero divorciadas de la realidad y que sólo añaden confusión e irritación a la hora de trabajar prácticamente sobre un grupo organizado (decimos sobre, porque aquí no se trata de trabajar con, sino sobre opiniones de opiniones) y producir, como mucho, otro modelo teórico que se estrellará contra lo real: o tenemos la opción de seguir a Berstein en el experimento de la realidad, del “¿Cómo?” se manifiestan los fenómenos, sin descubrir las leyes que rigen la estructura y el funcionamiento de los fenómenos observados día a día.

El Metamodelo de Análisis Transformacional pretende justamente llenar este vacío al presentar, a través del análisis del “¿Cómo?”, del funcionamiento y sus causas (¿Por qué?) y de la finalidad (el ¿Para qué y el a dónde conduce?); descubrir al tiempo las creencias que subyacen en cada modelo y opción. Pretende además ofrecer las claves del cambio dirigido hacia metas realistas.

Pretendemos con el M.A.T. ayudar al director Gerente y a su equipo directivo, ya que sobre ellos recae la responsabilidad de la comunicación interna y externa, entregándoles instrumentos que les permitan:

- Conocerse más profundamente a si-mismos y construir sus liderazgos sobre sus fortalezas y no sobre la defensa de sus debilidades.
- Conocer más rápida y profundamente a sus colegas y colaboradores y poder adoptar los canales interpersonales de comunicación más eficaces.

P S I K O L I B E R O



- Conocer sus personalidades, sus identidades y sus imágenes, así como las de la empresa.
- Poseer los instrumentos para interpretar correctamente cualquier diagnóstico sobre la identidad, personalidad o imagen de la empresa.
- Adoptar la forma más completa, sensible, flexible y eficaz de comunicación con la empresa y con su entorno.
- Conocer cómo estructurar el tiempo para hacer de la comunicación la columna vertebral de sus liderazgos.



CAPITULO 2

“APRENDE Y AMA LAS DIFERENCIAS”

Ahora que ves, en toda su complejidad, y en toda su rigidez, cómo se presentan los seres humanos, tanto en su tipología como en sus Mapas, entenderás perfectamente que la comunicación haya sido vista como la casi imposibilidad primigenia que ocasiona todos los problemas en el mundo. Y así es: jamás habría una guerra si la comunicación existiera entre los hombres. Jamás un robo, jamás un asesinato.

En este arca de Noé donde cohabitamos palomas (Reactivadores) y zorros (Promotores), búhos (Legisladores), gatos (Reveladores), tortugas (Fortificadores) y castores (Constructores), ¿Cómo llegar a adoptar un idioma común, rico y pleno, que transforme la torre de Babel en jardín del Eden? Y es que existe otro factor adicional. Mi experiencia me demuestra que en las empresas (digo y repito, las mejores. No me refiero a las cárceles ni a manicomios), así como en las mejores familias, las personas utilizan como máximo el 30% de su energía en producir situaciones y cosas positivas que favorezcan la vida, el desarrollo y el progreso. El 70% de la energía, en el mejor de los casos, está bloqueado en mantener los Mapas individuales y en incidir para que los demás mantengan los suyos.

Lo primero que notamos (y conecta con tu propia experiencia para ello) es que un ser humano, cuando toma, como resultado de sus experiencias tempranas, la decisión de desconectarse de algunas de sus emociones, y construye alrededor de esta desconexión su tipología de personalidad, no permanece, por lo general, fijado en ella. En la medida en que sus circunstancias cambian, va incluyendo aspectos, creencias y conductas de otras tipologías. Es lo que constituye el crecimiento (o el deterioro) interior de las personas, como habrás podido constatar leyendo el capítulo anterior.

I. LA COMUNICACIÓN ESTRUCTURAL ESPONTÁNEA ENTRE LAS TIPOLOGÍAS DE PERSONALIDAD: LAS LEYES DE LA RELATIVIDAD M.A.T.

Me dediqué a observar dichos crecimientos y pude extraer de todas estas observaciones y de mi propia experiencia experimentada, ciertas LEYES M.A.T., reglas que comparto contigo a continuación:

PSIKOLIBRO



Este es el triangulo de las tipologías sometidas al Socializador:

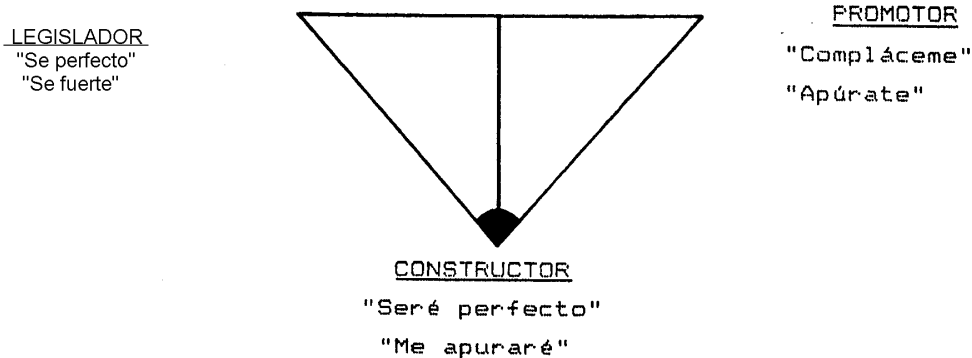

Estas tipologías, aunque aparentemente enfrentadas entre sí, sirven a un mismo amo, el status quo de la vida en sociedad, y necesariamente establecen entre sí una comunicación triplemente funcional.

1. La comunicación sirve para que la sociedad siga funcionando igual, como algo normal e ineludible, porque las cosas "deben" ser así, "es conveniente" que lo sean y "es agradable" que lo sean.
2. La comunicación triangular sirve también para mantener a cada tipología en su creencia existencial básica y robotizar su propio Mapa, con toda la fuerza de las creencias, dichos y refranes de la historia colectiva de los hombres.
3. Sirve, en fin, para mantener a las otras tres tipologías en sus propias posiciones.

Para ello es usual y común que las tipologías de las personas sometidas al Socializador sean acumulativas de las dos restantes. Si eres:

- Un Legislador al 60%
- Un Promotor al 20% (ver fases tipológicas)
- Un constructor al 20%

O cualquier combinación de estos elementos en cualquier proporción y orden, eso sólo significa que eres aún más esclavo del socializador, y que tienes aún más argumentos y creencias en tu Mapa para mantenerte en tu propia cárcel. En momentos de crisis, vas a funcionar en el "Triángulo dramático".

Desde tu triángulo, sólo ves la parte iluminada, ves tu "yo abierto"; desde el triángulo opuesto, el de los sometidos al Conector, ven sólo tu sombra, ven tu "Yo ciego".

Todo ocurre con las mismas reglas en el triángulo sometido al Conector.

Y así funcionan el mundo, las familias y las empresas que tienen como función el desarrollo de la sociedad y la satisfacción del hombre.

P S I K O L I B R O

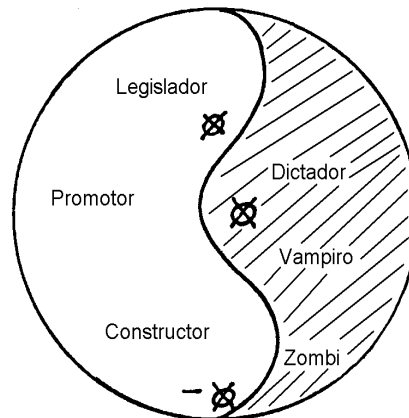
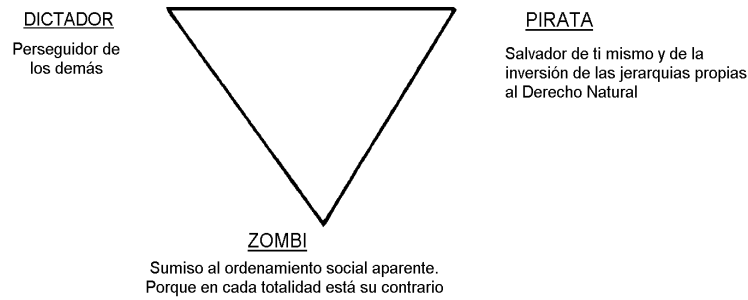

Esta ceguera existe en todas las capas sociales. Hay mendigos Promotores y Reyes Reactivadores, nuestro Rey, Don Juan Carlos, es al 50% Reactivador. Los políticos usan los arquetipos colectivos para hacer “como si” los capitalistas estuvieran todos en el triángulo socializador y los “descamisados” en el del Conectador. Los fascistas logran el entusiasmo y movilización total de la sociedad manipulando el miedo de cada triángulo al fantasma de la zona ciega del triángulo opuesto y negando la propia sombra dentro de cada triángulo. Cuando todos despiertan a la realidad, sólo ven las dos sombras y el mundo los ve así. Del mismo modo, toda guerra civil, como todo proceso de disociación personal, equivale a un enfrentamiento colectivo o individual entre los dos triángulos antedichos.

Mientras tanto, cada tipología se dedica a manipular las cinco restantes para que cada cual permanezca en su puesto. No tanto para no ver su punto ciego sino para no ver su “yo inconsciente”. Para asomarnos a este último, tendremos que esperar al tercer tomo. En aquel momento, al situarnos sobre la punta del iceberg, seremos capaces de descubrir todo el fondo del iceberg.

Por lo pronto tengo cinco leyes más que puedo compartir contigo.

1°. He constatado, y el estudio de la comunicación entre personas me lo ha reafirmado, que existe una “cadena fóbica” entre las tipologías de personalidad. Es decir que los rechazos absolutos se generan en un orden muy exacto

P S I K O L I B E R O

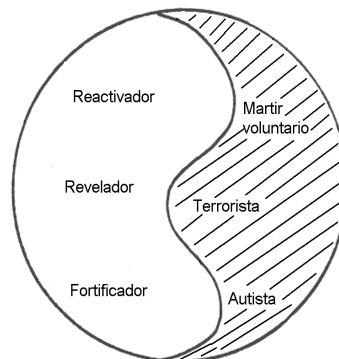
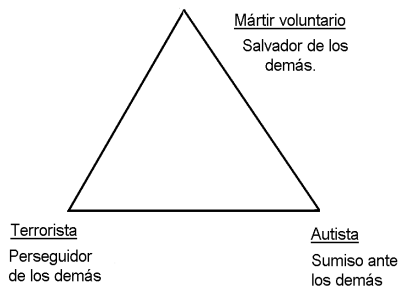
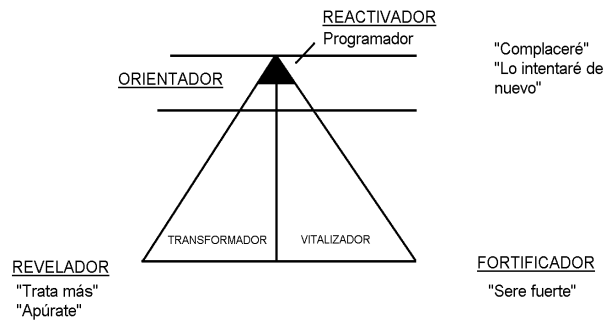
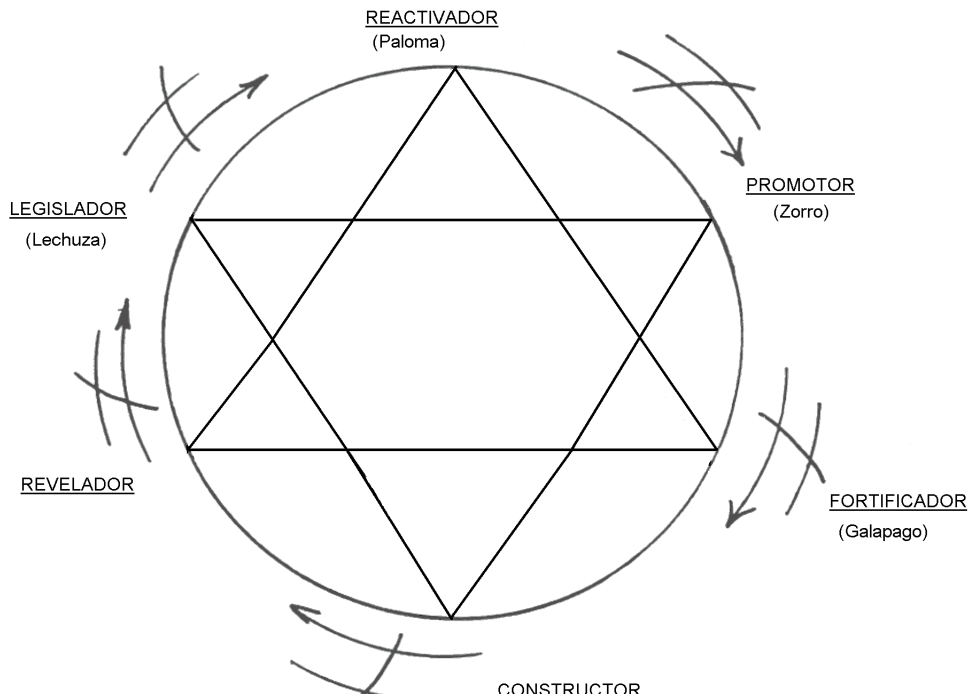

P S I K O L O G I A



El diagrama II representa la totalidad de las tipologías.

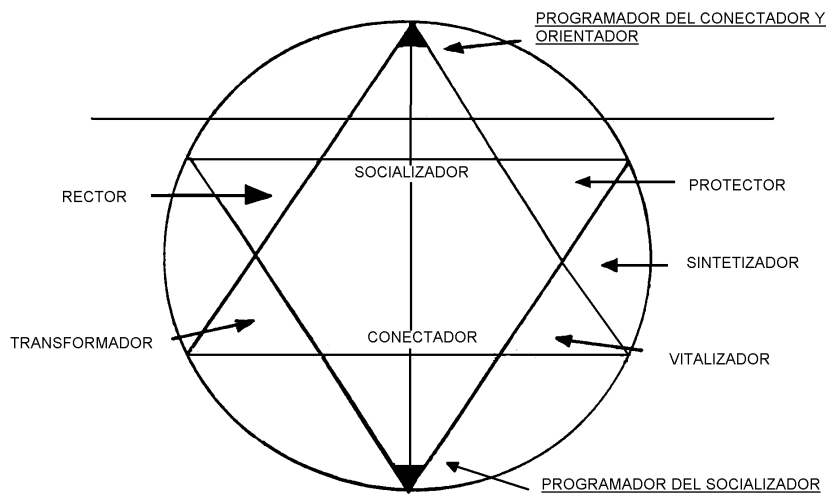

Mi experiencia y mis investigaciones me muestran que los seres que pertenecen a una tipología pueden llegar a concebir la comunicación plena con cualquiera de las demás tipologías MENOS CON UNA, a la que ven como el peligro absoluto. Eso no significa que no lleguen hasta casarse con una persona de esa tipología. Significa que al hacerlo desean cambiarla por otra cosa, para que deje de ser de “esa” tipología.

En efecto:

- El Legislador puede entender el Mapa de todas las tipologías menos de el Reactivador. A nivel social arguye que lo quiere proteger contra los abusos que se cometen contra el Reactivador. En su yo ciego está el darse cuenta de que el único que se recuestiona la validez y bondad de su propio mapa es el Reactivador. Pues le muestra que sí se puede vivir sin protección y sin miedo al cambio.
- El Reactivador se horroriza frente al Promotor, al que ve como a un cínico vampiro. Este podría entonces conectarlo con el miedo porque esta tipología tiene y actúa “la papa caliente” del Magnetizador, cuya existencia el Reactivador persiste en no querer reconocer. Además le está demostrando que sí se puede vivir sin amor. Y vivir riéndose del mundo, además.
- El Promotor se horroriza frente al fortificador, que le demuestra que sí se puede vivir sin vana agitación, sin llamar la atención, sin miedo a envejecer. Y riéndose de ambos, además.
- El Fortificador se horroriza frente al Constructor, quien le obliga a ver que si se puede vivir sin emociones, sin sensaciones y sin humor, y sin el miedo al contacto permanente y profundo con los demás seres humanos.

PSIKOLIBRO



- El Constructor se horroriza frente al Revelador, quien le obliga a ver que sí se puede vivir sin trabajar, sin esforzarse, sin sacrificarse, y vivir admirado y envidiado por el mundo, además.
- El Revelador se indigna frente al Legislador, quien lo obliga a ver que sí se puede vivir sin libertad absoluta, y ser alguien consistente, respetado, bondadoso y justiciero.

Si cada uno viera como es al que detesta ver, debería llegar a la conclusión: “luego no tengo razón, luego toda mi vida la construí sobre una creencia falsa”. Este proceso fue descrito en el capítulo anterior (“el proceso de conexión”).

Entonces, ¿qué suele ocurrir? Pues que te enamoras locamente de tu contrario, no para aprender de él, sino para darle lo que crees que el otro necesita por encima de todas las cosas: cambiar para convertirse en alguien como tú o, al menos, en alguien que “no puede vivir sin ti”.

- El Legislador se enamora de una Reactivadora, “para darle protección”, idolatrarla de lejos y así salvar su propio Mapa.
- El Reactivador de una Promotora, “para darle amor y confianza”, y salva su Mapa.
- El Promotor de una Fortificadora, para “darle vida y movimiento”, y salva su Mapa.
- El Fortificador de una constructora, para “darle cariño y paz”, y salva su Mapa.
- El Constructor de una Reveladora, “para darle seguridad y estabilidad”, y salva su Mapa.
- El Revelador se enamora de una Legisladora, “para darle libertad y alegría”, y salva su Mapa.

Estas son las verdaderas simbiosis patológicas y no las de Eric Berne. Este tipo de pareja se caracteriza por la enorme frustración mutua y por la incomprensible (para los que están afuera, claro) manía de seguir juntos. El lema de estas parejas es “Ni puedo vivir con ella (él), ni puedo vivir sin ella (él)”. Y si, por azar de la vida, no estás casado con tu contrario, obligarás a tus hijos a adoptar esta tipología y estarás empeñadísimo tratando de cambiarlos y de darles lo que para ti crees que es lo esencial. Así te sientes reafirmado, útil, indispensable para el mundo. Así no recuestionarás tu propio Mapa.

Lo más probable es que tu pareja sea de esa tipología, uno de tus hijos también lo sea, tu jefe lo sea y tu colaborador máspreciado también. Así estarás tranquilo para siempre. Cada día tienes cien argumentos más para reforzar tu Mapa.

Si tu empresa decidió fusionarse con otra, el que tomó la iniciativa, eligió, puedes apostar tu sueldo de un mes, la tipología “fóbica” de la suya. Y los problemas no pueden dejar de surgir...

En efecto, la pregunta verdadera para saber si estás con tu contrario o no, no es, “¿te fusionarías con él (ella)?”, sino “¿te cambiarías por él (ella)?”. “¿Te sentirías feliz siendo él (ella)?”. Contéstame.



2°. Existe, en sentido exactamente inverso, la cadena reforzadora, tranquilizadora:

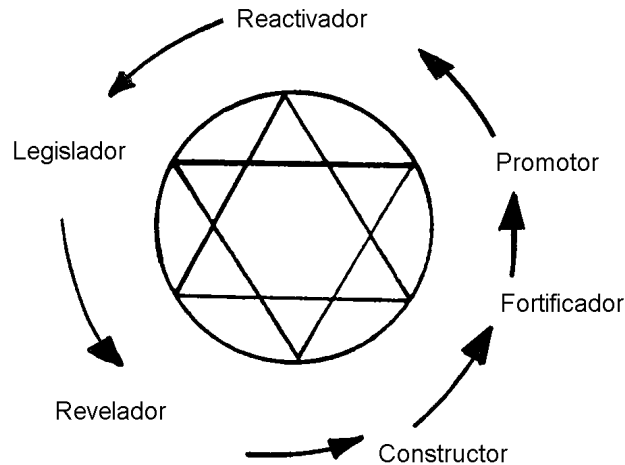

El refuerzo, la coartada, para mantener tu Mapa del mundo y tu tipología, te la da el que está exactamente detrás de ti en la rueda. Vuelves la vista hacia atrás y te conviertes en estatua de sal.

- El Legislador mira al Revelador y se reafirma: “Menos mal que yo no soy un salvaje, un marginal como Ese”.
- El Revelador mira al Constructor y se reafirma: “Menos mal que no soy un esclavo como Ese”.
- El Constructor mira al Fortificador y se reafirma: “Menos mal que no soy un muerto como Ese”.
- El Fortificador mira al Promotor y se reafirma: “Menos mal que no soy un trompo vacío como Ese”.
- El Promotor mira al Reactivador y se reafirma: “Menos mal que no soy un incauto como Ese”.
- El Reactivador mira hacia el Legislador y se reafirma: “Menos mal que no soy un castrador como Ese”.

Y cada uno suspira de alivio, y agradece su buen juicio al escoger “el mejor camino”.

3°. Existe también la “cadena conectadora”:

Es la misma que la primera, pero opuesta en su esencia. He observado a las personas conectadas. He observado mi propio proceso de conexión. He observado los milagros económicos, y mi conclusión-

PSIKOLIBRO



regla es la siguiente: una persona está comenzando su verdadera conexión cuando integra, dentro de su tipología de personalidad, la tipología opuesta. O sea:

- Un Legislador se conecta al convertirse en Legislador Reactivador (al 50% y 50%).
- Un Reactivador se conecta al convertirse en Reactivador-Promotor.
- Un Promotor se conecta al convertirse en Promotor-Fortificador.
- Un Fortificador se conecta al convertirse en Fortificador-Constructor.
- Un Constructor se conecta al convertirse en Constructor-Revelador.
- Un Revelador se conecta al convertirse en Revelador-Legislador.

Japón pudo producir el “milagro japonés” cuando se convirtió en Fortificador-Constructor. De allí su genialidad en electrónica y en copiar, con creatividad, los modelos ajenos. Para ganar era sólo cuestión de aguantar y trabajar ferozmente. España, país Revelador, se conectará cuando se transforme en Revelador-Legislador y funcione integrado y feliz en sus dos vertientes. Para ello construí el modelo de liderazgo M.A.T. del “gato con botas”.

Por lo pronto, para mayor comprensión, examinemos por ejemplo las relaciones de España con su vecina: Francia (Legisladora de tipología). Todos admiramos el gusto, la armonía, la elegancia, el buen tono francés. Todos aborrecemos su pretenciosidad, su estilo ampuloso, sabelotodo, pedante y chovinista. ¿Qué respondería un plebiscito a la respuesta: “¿quisierais dejar de ser Españoles y ser Franceses?”. Un “No” airado sería la respuesta.

Siguiendo mi modelo, la tentación en la que no hay que caer es en la fusión España-Francia. El camino que sí hay que seguir es la transformación de España en un país de tipología Reveladora-Legisladora.

4°. Existe la configuración disociadora:

Como ya pudimos observar en el capítulo anterior, la configuración disociadora está en la “llamada del abismo”, es decir si haces girar la rueda colocando en la cumbre (en el sitio del Reactivador) a cada tipología analizada, al final del radio en cuestión. Por ejemplo: para el Legislador, el Mapa disociador será el del Fortificador: Ser Legislador-Fortificador es estar disociado.

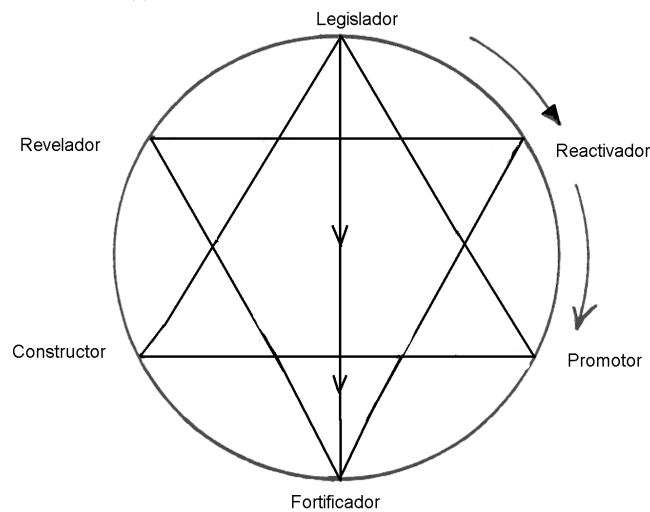

De igual modo, la configuración disociadora de las demás tipologías será:

- Revelador-Promotor
- Constructor -Reactivador
- Fortificador-Legislador
- Promotor- Revelador
- Reactivador-Constructor

Es decir: cuando una persona introyecta el Mapa de la tipología de SU VOCACIÓN VERDADERA cuando está conectado, se disocia y cae en un mundo interior psicótico, escindido.

5°. Existe, al fin, la configuración vocacional:

Es idéntica a la anterior pero invertida, es decir que un:

- Reactivador tiene como vocación oculta la de ser el CONSTRUCTOR GENIAL de un mundo nuevo, conectado, y que sólo logra cumplir su vocación si se conecta, y pasa a ser Reactivador-Promotor.
- Promotor- Fortificador se convierte en el REVELADOR GENIAL y asume su vocación real.
- Fortificador-Constructor se convierte en el LEGISLADOR GENIAL y asume su vocación real.
- Constructor- Revelador se convierte en el REACTIVADOR GENIAL y asume su vocación real.
- Revelador- Legislador se convierte en el PROMOTOR GENIAL y asume su vocación real.
- Legislador-Reactivador se convierte en el FORTIFICADOR GENIAL y asume su vocación real.

P S I K O L I B R O



En el orden desconectado de los Mapas tipológicos, al conectarse a la fase tipológica de su vocación real, lógicamente, la persona incorpora dos visiones del mundo antagónicas y se disocia, pues se produce la inflación del yo por la posesión arquetipal del Mito de su Mapa tipológico.

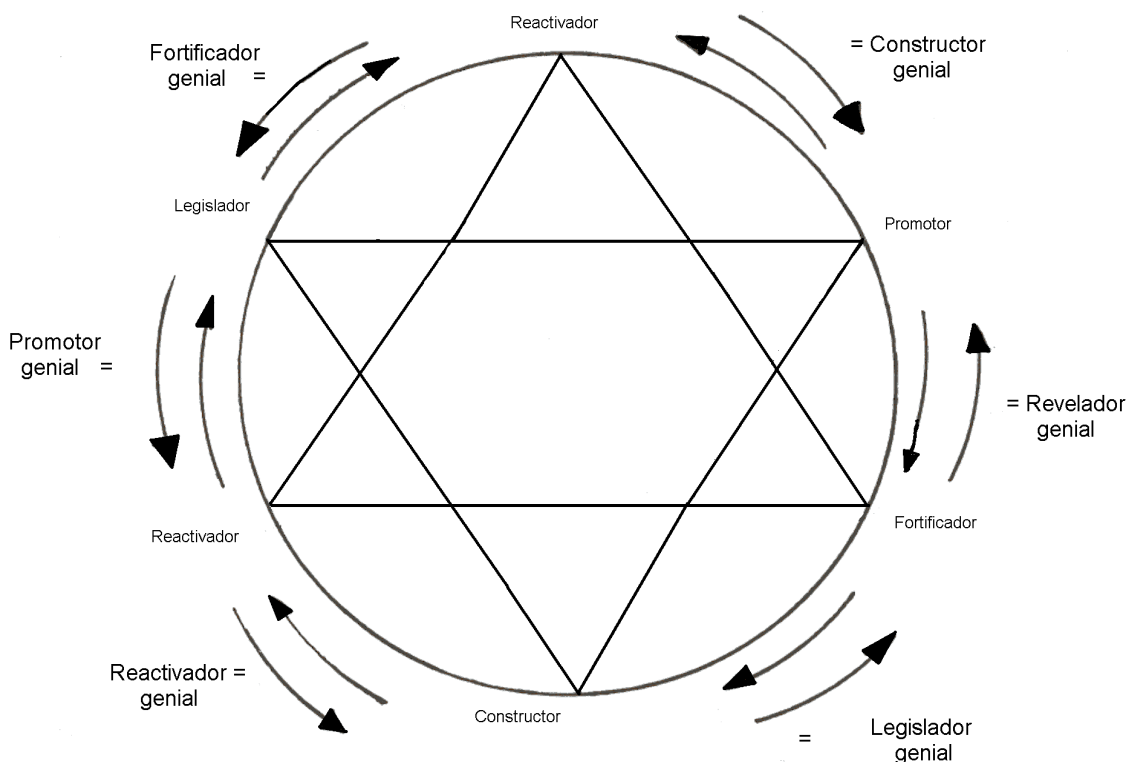

P S I K O L O G I A

II. LA COMUNICACIÓN DEL CONTACTO INTERPERSONAL

La búsqueda de contacto humano es la primera sed del niño desde su nacimiento: hasta los 40 días no ve con nitidez. No entiende las palabras. No logra clasificar los olores. Sólo toma leche y desconoce los demás sabores. Pero hay algo que sí reconoce y necesita: el contacto con la madre y con los demás seres que lo rodean.

En los orfanatos que recogen bebés abandonados, se ha podido constatar que éstos, aun cuando recibían magníficos cuidados, vivían a una temperatura adecuada, en un ambiente pulcro y desinfectado de gérmenes, y recibían una alimentación abundante y balanceada, morían sin embargo en mayor número que los bebés mal nutridos y sucios de las miserables chabolas. Porque no eran suficientemente acariciados. Porque no se les hablaba amorosamente.

Y nosotros, los adultos, seguimos funcionando de la misma manera. A veces buscamos relaciones sexuales sin que esto corresponda a una pulsión erótica. Lo hacemos para ser tocados, para oír una voz agradable que nos dice cosas tiernas. Muchos pagan para conseguirlo.

Cuando somos niños, y nuestra madre o nuestro padre están demasiado ocupados en sus cosas y no parecen notar nuestra presencia, somos capaces de hacer cualquier cosa para llamar la atención que



necesitamos. Si el dibujo que les regalamos es ignorado distraídamente, romperemos el florero preferido de mamá y notaremos entonces que eso sí moviliza sus emociones. Ella nos regañará y habremos recibido una atención negativa, un contacto de rechazo. Y deduciremos de ello: el jarrón le importa más que yo. Y deduciremos de ello: si quiero contacto debo romper cosas. Y deduciremos: sólo merezco recibir patadas porque soy malo, mamá sabe más que yo y ella me lo dice. Al crecer, repetiremos nuestros modelos de conducta aprendidos.

Ejercicio:

“Imagina que te levantas por la mañana. Saludas a tu pareja. Ni te responde, ni parece notar tu existencia. Se viste y se va. No hay nadie en la mesa del desayuno. Comes solo. Coges tu coche y te vas. Por inadvertencia chocas con otro coche que está frente al tuyo en la carretera. El conductor no parece notar nada y sigue su camino. Nadie te mira. Tocas la bocina. Nadie te mira. Llegas a tu oficina. Encuentras a compañeros reunidos charlando amistosamente. Te acercas y saludas. Ellos siguen charlando sin notar tu existencia. Intervienes en la conversación. No parecen haber oído el sonido de tu voz. Vas a tu despacho. Llamas a tu secretaria. Nadie responde. Sales y la encuentras hablando por teléfono. Llamas su atención. No te ve. No te oye. Vuelves a tu despacho. Nadie llama por teléfono. Nadie responde a tus llamadas. Han pasado dos horas desde que te despertaste. ¿Qué sientes? ¿Qué piensas? ¿Qué haces? Imagina ahora que ha pasado una semana en esta misma situación. ¿Cómo te sientes? ¿Qué piensas hacer?

Acabas de vivir imaginativamente la única situación que un ser humano no es capaz de aguantar. Ni tan siquiera un Fortificador. Ni tan siquiera un autista. Tú puedes decidir conducirte así con otra persona. Tú no puedes resistir que DESCALIFIQUEN tu existencia. Para evitarlo, puedes llegar a gritar, a pegar y hasta a matar. Tú; Yo; todos los seres humanos podemos hacerlo. Y por una razón muy simple: porque estamos vivos entre gente viva. Al descalificar tu existencia te están tratando como si no existieras. Como un fantasma. Como un alma en pena que los vivos no ven, no oyen, no huelen y no tocan.

- En el contacto hay una gradación de potencia. En lo alto de la jerarquía está el contacto físico: el de mayor potencia. Luego el contacto sensorial sin tacto: vista, oído, olfato, gestos. Al final de la jerarquía se encuentra el contacto cognitivo, el que puedes establecer de sintetizador a sintetizador, leyendo un Memorando o buscando información en la pantalla de tu ordenador.
- Existe así mismo una relación proporcional entre la cantidad y la calidad de los contactos que has recibido siendo niño y la cantidad y calidad de tu necesidad individual de contacto al ser adulto. Esta necesidad se verá reflejada en tu tipología de personalidad y en tu Mapa. Lo actuarás a través de tus diferentes roles (Social-Familiar-Laboral).

Vamos a clasificar los contactos y darles nombres:



- Al mecanismo de ignorar la existencia, la solución, o la capacidad personal o ajena lo llamaremos: LA DESCALIFICACIÓN.
- Al mecanismo inverso, el de exagerar la magnitud de la existencia, de la solución o de la capacidad propia o ajena lo llamaremos: LA MAGNIFICACIÓN.
- Al contacto físico táctil, gestual o verbal, si es positivo y ayuda al desarrollo de la vida y de la autoestima, lo llamaremos CARICIA, como se hace en Análisis Transaccional. SI ES TRAMPOSO Y ADOPTA LA MÁSCARA DE LA Caricia pero no ayuda a aumentar la autoestima, y sirve, al contrario, para mantener las desconexiones, lo llamaremos CARICIA DE PLASTICO o (C.P.), al igual que en Análisis Transaccional. Si es negativo y sirve para coartar la vida y rebajar la autoestima lo llamaremos PATADA.

A. DESCALIFICACIÓN Y MAGNIFICACIÓN

Toda desconexión, toda conducta improductiva, toda simbiosis patológica reposa sobre el doble mecanismo de descalificación de algo y de magnificación de otra cosa.

Hemos visto que la formación de cada tipología comienza con la descalificación de una emoción y la enfatización de otra. En efecto, la Comunicación interpersonal comienza siempre con una Comunicación intrapersonal. Te haces una idea del otro, que sólo es TU FANTASÍA SOBRE el otro, descalificas en el otro lo que no te conviene ver ni apreciar porque has descalificado algo en ti-mismo, magnificas algo en el otro (una emoción, una necesidad, un valor) porque antes has magnificado algo en ti. Volvamos a los ejemplos que ya conocemos:

- El Reactivador ha descalificado su miedo y magnificado su amor. Al relacionarse con los demás establecerá el mecanismo inverso o reproducirá su mismo modelo. No existe en su Mapa otro modelo de interrelación y interacción. Al encontrarse con un Fortificador, no entenderá por qué está tan asustado. Ni siquiera imaginará que pueda estarlo. Pensará que se cierra porque cree que viene a hacerle daño. Creerá que al darle amor todo estará arreglado. Lo mismo ocurre con las demás tipologías.

En efecto:

- El Revelador ha descalificado su tristeza y ha magnificado su rabia.
- El Legislador ha descalificado su alegría y ha magnificado su orgullo.
- El Promotor ha descalificado su amor y ha magnificado su alegría.
- El constructor ha descalificado su orgullo y ha magnificado su tristeza.
- El Fortificador ha descalificado su rabia y ha magnificado su miedo.

En sus respectivos mapas están todos los argumentos y racionalizaciones para justificar y reforzar sus descalificaciones y sus magnificaciones.



B. CARICIAS, C.P. Y PATADAS

Los Analistas Transaccionales creen, contaminados como están por su tipología constructora, que basta intercambiar “Caricias Positivas” (pues llaman Caricia a una Patada, la llaman “Caricia Negativa”) para que todo entre en el orden de la eficacia en la comunicación. Es falso.

El dar una “Caricia Positiva” del tipo: “lo que más aprecio en ti es tu amor hacia todos” a un Reactivador equivale a decirle: “tu estás en el mundo para dar amor y para que te usemos como una cosa. Si dejas de cumplir tu misión en el mundo dejaré de quererte”. Aunque el Reactivador tenga un “modelo aprendido” para buscar reconocimiento y caiga rendido a tus pies al oír tu Caricia, lo estás desconectando. Le estás dando una auténtica Patada. Una Patada en el alma. La más dolorosa. Le estás dando un argumento más para reforzar la rigidez de su Mapa, para mantener su generalización “todos me aprecian por mi capacidad de amar”, su eliminación “no conozco a nadie que me aprecie por otra cosa” y su distorsión “lo más importante en el mundo es el amor y éste (que me acaba de dar una patada) es el que me ama y me valora realmente.”

Así que la CARICIA más potente que se pueda dar a cada tipología, es la de comportarte con él como si ya se hubiera conectado y decirle:

- Al Reactivador: “Lo que más me gusta de ti es tu capacidad para protegerte y defenderte contra los que te quieran usar. Eres un ser humano maravilloso. Me gusta que te protejas para ti y para el mundo. Nos das un ejemplo extraordinario de valentía real”.
- Al Revelador: “Lo que más me gusta de ti es tu sensibilidad. El que dijo que los hombres no lloran debía de ser un esbirro de Hitler. ¡Qué asco!”
- Al Legislador: “Lo que más bonito tienes (¡cuidado, no emplees el verbo admirar con un Legislador si quieres conectarlo!) Es tu risa. Parece la de un niño delante de su pastel de cumpleaños. Es la alegría más contagiosa del mundo”.
- Al Promotor: “Debes amar mucho a la gente y al mundo para hacer todo lo que haces. Aprecio tu existencia como una ofrenda de amor. Estoy seguro de que tú sabrías cuidar de alguien enfermo al que amas sin moverte de su cabecera. Eso es bellísimo”
- Al Constructor: “Un hombre como tú debe estar orgulloso de su sensibilidad y de su capacidad de estimular a la gente, de superarse a sí mismo, de estar creado a la imagen y semejanza de tu Creador”.
- Al Fortificador: “Te elegí a ti entre todos para ayudarme a redactar este manifiesto de protesta. Una persona con tu sensibilidad y tu orgullo debe saber como nadie denunciar una injusticia y expresar nuestra rabia”.

Hipocresía, podrías pensar.

PSIKOLIBRO



Nada de eso. Tú sabes, y yo sé, y todos sabemos que solemos esconder de los depredadores lo que consideramos más valioso, más secreto, y también lo que consideramos nuestras “debilidades”, las que nos avergüenzan frente a los que creemos que sólo nos quieren por nuestras “fortalezas”, por el producto y el resultado de nuestras magnificaciones. El verdadero amor consiste, ya lo dije varias veces, en:

“CONSTRUIR UN ESPACIO SEGURO DONDE EL OTRO PUEDA SER Y SEGUIR SIENDO SI-MISMO”, y el SI-MISMO es su conexión, es su rescate de áreas que creía que el mundo, para admitir su existencia, le había robado para siempre.

Si tú acaricias, valoras y defiendes esa parte aparentemente amputada que está allí, en él, aullando de dolor, tú estás estableciendo el verdadero contacto, el que permite SER, el que permite VIVIR LA VERDADERA VIDA, plena. Multidimensional. Lo estás invitando igualmente a conectarte a ti. Es más, al hacerlo te estás conectando y saliendo de tu Narcisismo al dejar de considerar que lo más importante para el Mundo es lo que decidiste hinchar en ti para ocultar tus descalificaciones contigo mismo.

En una empresa, por lo general, se repite el modelo familiar o el modelo del colegio.

Lo mejor que puede ocurrir es que te den CARICIAS CONDICIONALES, es decir, por lo que haces. Hiciste bien tu tarea, tienes una buena nota, la hiciste mal, te dan una mala nota: una PATADA CONDICIONAL. Tienes una buena conducta y no manifiestas jamás tu rabia, te dan un C.P. Y si te dan una CARICIA CONDICIONADA por lo que ERES y no por lo que haces te la dan a tu máscara, no a ti, te la dan a tu desconexión: “Eres un valiente”, “Eres un amor”, “Eres un lince”, “Eres un guardián de nuestra cultura”.

En las empresas nos escogen por nuestras zonas de excelencia desarrolladas para compensar nuestras miserias y desconexiones. Está bien. Estas zonas funcionan bien, son eficaces, son maravillosas, DEBEMOS ESTAR ORGULLOSOS de ellas. Y debemos apreciar que los demás nos las valoren. Es legítimo. Bastante sufrimiento nos costó construirlas. Todas ellas corresponden a necesidades vitales para vivir la buena vida y para ser eficaces. No se trata de anularlas, ni de dejar de usarlas. No se trata de decir: “O amo al mundo o me amo a mí”. Se trata de decirte a ti mismo, de convencerte de ello, y de actuarlo, a través del uso de las Caricias, la verdad: “ Amo al mundo como a mi mismo. Si no soy capaz de amarme no estoy amando a los demás, los estoy usando. Amo al mundo porque me amo a mí”.

Entonces, y entonces nada más, puedes dar verdaderas caricias, puedes dejar de intercambiar C.P. y Patadas.

El contacto en la comunicación es potente cuando aprendes que el contacto es una cuestión de INTERRELACION. Para comunicar con potencia debes aprender a:

- Pedir Caricias
- Aceptar Caricias y rechazar Patadas y C.P.
- Dar Caricias
- Darte Caricias a ti mismo.



El conocimiento de las tipologías te ayudará de nuevo. Si eres:

Reactivador

No tienes ningún problema en distribuir con abundancia y generosidad Caricias incondicionales (por lo que la gente ES) y condicionales (por lo que hace). Prefieres las primeras. Y tienes toda la razón. Sabes dar. No sabes pedir. Tampoco sabes aceptar las Caricias que recibes salvo si las recibes sobre tu desconexión o magnificación. Si te dicen: “Eres extraordinariamente inteligente”, agradecerás fríamente porque se te desató un dialogo interno: “¡Ves, no eres bueno!” y sentirás que esa persona no sabe valorarte de verdad.

Al no aceptar y al no pedir, estás deprimido y triste, se acusa tu rictus de amargura, y como no tienes derecho a sentirte abandonado, te haces más indispensable y sales a distribuir Caricias incondicionales a brazo partido. Y así olvidas tu tristeza y tu vacío interior.

Pues escucha bien: Nadie necesita tanto amor. El que más lo necesita eres tú. Deja de despreciar a los demás al descalificar tu capacidad de dar y de ser sinceros al darte Gracias. Aprende a pedir. Deja de jugar al humilde para enmascarar tu orgullo. Pide lo que necesites. Te lo mereces. Y nosotros también sabemos amar. No tienes el monopolio.

Y deja de rechazar todas las Caricias que no te ayudan a verte a ti mismo como el buenazo de la película. Cuando seas capaz de decidir, encantado, “hice una maldad a ése y estoy contento porque se la merecía” y pidas aplausos y los aceptes riéndote, encantado de la vida, entonces, y sólo entonces, serás el ser humano maravilloso que tantas dotes tienes para ser. Para ello, comienza a aprender el A.B.C.: date Caricias a ti mismo: 10 cada mañana. Y olvídate de acariciar tus zonas infladas, ¿quieres? Y rechaza todas las C.P. que te mantienen atado.

Revelador

Para empezar deja de considerar estos ejercicios como una farsa. Tú también eres humano. (¡No más que nosotros!) Tú sabes dar, cuando te da la gana, no cuando el otro te lo pide, eso ya te “corta la naturalidad”. Y prefieres dar caricias condicionales, no sea que el otro se pase y se vuelva tan engreído como tú. Y deja de invitar a la rabia como respuesta a las situaciones tristes. A ti no te gustan los aguafiestas y lo aplaudimos. Da el ejemplo. Si alguien te pide una Caricia es porque tú tienes capacidad (desbordante) de darla y porque la necesita (y tú eres muy generoso, eso lo vemos todos). Así que déjate de pamplinas y participa a nuestra fiesta.

Y sobre todo, deja de considerar toda petición como una ORDEN. Date a ti mismo la orden (esa sí la sabes cumplir a rajatabla) de dar caricias cuando el otro sepa mejor que tú cual es su propia necesidad. ¿O no es que eres defensor de la libertad? ¿O es que no llevas decenas de años tratando de

P S I K O L I B R O



convencer al mundo de que el individuo sabe lo que quiere y no requiere de nadie para decirle lo que de verdad necesita? Tú sabes dar Caricias, y tus Caricias son potentísimas porque van de Vitalizador a Vitalizador. Son fantásticas y las necesitamos todos los desconectados y los conectados.

Aceptar, sí sabes. Sabes que eres inteligente, maravilloso, chispeante, y que sin tu arte el mundo no podría vivir. Es verdad, y tú lo sabes. Tú sabes siempre la verdad. Pero aceptas de quien te da la gana. Y dejas a los demás con la Caricia en la boca. ¿Por qué? Tú aceptas encantado una caricia de un Reactivador o un Fortificador. Esos si son sinceros. Los demás no pueden serlos, claro. Si un Legislador te da una caricia te erizas como un gato porque crees que esconde un palo en la otra mano. Tienes la férrea creencia de que un Legislador jamás te va a saber apreciar, de que si te da una caricia es porque te quiere transformar en un súbdito de su ordenamiento. No es cierto, De todas maneras no corres demasiado peligro: el Legislador no distribuye caricias al mundo y menos al Revelador. Tu acción le refuerza en su decisión de “no dar mermelada a los cochinos”. Y os caéis a patadas y repetís la guerra civil in-vitro.

¡Oye! ¿No se te ocurrió jamás que estas usando al mundo para no afrontar tu tristeza por la conducta indignante que tuvo contigo alguna (o varias) figura parental? ¿No se te ocurrió que podrías encontrar en nosotros, en nuestras Caricias, un apoyo para tu muy justificada congoja? ¿No se te ocurrió que el Legislador (“éste”, oye bien, y no “aquél” inventado por ti en el allá y el entonces) sería la persona que más fiera indignación sentiría hacia la injusticia cometida con un niño amoroso e indefenso? ¿No se te ocurrió a ti, al más creativo de todos nosotros, que nosotros lloraríamos contigo por tu sufrimiento y mientras tú llorarás acurrucado como un gatito en nuestros brazos, recibiendo nuestras caricias, NOSOTROS manifestaríamos la rabia e indignación que a NOSOTROS nos mereciera la injusticia cometida contigo? ¿A que no? ¿Por que, tú, tan auténtico, NOS has descalificado tanto?

¿De acuerdo? Bien, y ahora pídenos una caricia. Por PRIMERA vez en tu vida, pide. Pídela. Aquí tenemos un millón de ellas. Para ti sólo. Escoge esta vez, sí, las que te de la gana.

Y ahora que estás saciado, ahora que estás conectado, levántate y mira a los ojos del Legislador. Míralo bien. Esa persona que daría su vida con orgullo por erradicar las injusticias del mundo, esa persona jamás te habría causado tanto daño con una injusticia imperdonable como la que han hecho contigo. Esta persona, precisamente ésta, cree estar en el mundo para evitar que se cometan injusticias como la que tú sufriste. Esta persona es tu mejor amigo. De entre todos nosotros es él que está más de tu parte. ¿A que esa figura parental en el allá y el entonces no era un legislador? Imposible que lo fuera. Y tú, si has experimentado esto, ya estás conectado. Ya eres el ser humano maravilloso, superior, el gran artista que naciste para ser. Y para seguir siéndolo, date a ti mismo, cada día, frente al espejo, diez Caricias que empiecen todas así: “Nadie duda de que soy ... (10 cualidades del Legislador) y todos me admiran por ello, y yo también”.

Legislador

Usted señor, digo tú (es que cuesta mucho tutearte, ¿sabes?), no tienes problemas para dar, pedir y darte caricias. Sólo que añades enseguida en tu Mapa: “que sean merecidas”, porque eso sí, nadie

P S I K O L I B R O



puede decir que no seas justo. Nadie podría acusarte de ser adulador, y menos aún manipulador. Tranquilízate. Ninguno de nosotros lo pondrá en duda, jamás. Eso salta a la vista y te aplaudimos y admiramos sinceramente por ello.

Dicho esto, ¿qué entiendes tú por merecer? En tu mapa figuran las cosas dignas de ser alabadas: el orden, la puntualidad, la corrección, la caballerosidad, el cumplimiento del deber, el esfuerzo docente y civilizador, etc. Estoy de acuerdo. Todo esto es bellissimo y seríamos unos salvajes si no lo aplaudiéramos contigo. Sólo que en tu mapa hay cosas que merecen aplausos tan entusiastas como los anteriores y que no aparecen. Al menos, yo que estoy fuera no lo veo en el tuyo. Te daré ejemplos de lo que yo aplaudo también.

- Aplaudo el amor, no tanto los amores “sublimes” y arquetipales de una madre por sus hijos, de una esposa por su esposo, de un amigo por su amigo. Aplaudo el amor loco, el amor triste, el amor alegre. Aunque no esté bendecido por la Ley y por la sociedad.
- Aplaudo la informalidad, el tuteo, la espontaneidad entre adultos y no creo que sean expresión de mala educación. Creo que son una prueba de alegría y de sentirse a gusto. El contacto verdadero se establece del yo al tú (y del no yo al VOS).
- Aplaudo la risa y el sentido del humor. Creo que la vida sin sentido del humor sería vivir en un velatorio. Y aun allí observo que se termina por contar chistes. Para afirmar la alegría porque la alegría es vida.
- Aplaudo el desorden, porque como artista sé que es imposible hacer arte, eso que tanto veneras, sin desordenar primero todo lo dado. Aplaudo el desorden cuando entreveo el nuevo orden.
- Aplaudo la libertad, la libertad de acercarse y de decidir comunicar y la libertad de decir adiós y de cortar una relación; la libertad de decidir casarse y la libertad de divorciar, la libertad de tener un hijo y la libertad de decidir no tenerlo, la libertad de vivir y hasta la libertad de decidir morir. Aplaudo todas las libertades, aplaudo tu libertad de no compartir mi mapa del mundo, por ejemplo.

Y a propósito: ¿sabes cómo hacen en mi pueblo para abortar? Tiran piedras a la cigüeña del campanario. ¿Sabes por qué tiene una botella vacía siempre en la nevera? Para los que no quieren tomar nada.

Te ríes. Eso es lo más bonito que tienes. Y ahora permíteme dar testimonio de mis experiencias anteriores de seminarios que suelo dar: las estrellas de estos Seminarios, los que entraron siendo considerados como aguafiestas y aprendieron a reír, a dar Caricias, a pedir las y a recibir las con regocijo, siempre han sido Legisladores como tú. De repente, ocurrió el milagro, allí, frente a todos sus compañeros de siempre, atónitos ante el cambio. El Legislador rió y todos vieron a un niño de cinco años frente a su pastel de cumpleaños. Y el Legislador salió del seminario convertido en la Mascota del grupo. En cada Seminario ocurrió, al menos, con uno de ellos.



Promotor

Tú, encantador y seductor, eres el campeón de las Caricias. Y lo estás pasando bomba. No tienes ningún problema en pedir. Lo haces incansablemente. No tienes problemas en dar. Tú distribuyes piropos, flores, halagos, y motivas a cuantos tengan la dicha de encontrarse en el mismo lugar que tú. Y como no paras de moverte de un lugar a otro, son multitud los bendecidos con tus Caricias. Eres de una generosidad proverbial, eres capaz de regalar un coche de lujo al obrero de tu fábrica porque consideras su comportamiento modélico. Eres capaz de quitarte la camisa si me gusta y regalármela. No tienes problemas en recibir. Faltaría más. Y bien que te lo mereces. Es verdad.

Ahora, deja que te cuente una historia que he vivido con un amigo Promotor al que quiero mucho: es psiquiatra, así que figúrate si cree conocer al ser humano. Psiquiatra y Promotor. Un lince en conocimiento del ser humano. Pues bien, mi amigo adora a Mahler. Su casa está tapizada de fotos, cuadros, discos de Mahler. Lo ama con pasión. Con amor absoluto. (Mahler está muerto y no hay riesgo en amar a un muerto, ¿verdad?) Yo soy pintora y adoro la música. Hice un retrato de Mahler entre 46 otros retratos de compositores. Mi amigo lo vio y quedó mudo de estupor. Por una vez no me halagó. Sólo miró con mirada de niño ante un juguete prohibido. Se enamoró del retrato. Pero yo tengo la particularidad de ser una pintora que se niega a vender. Así que no me propuso comprar ese retrato, sino otro. Le dije: “No vendo, ya lo sabes”. Días después le llamo y le digo. “He decidido regalarte el Mahler”. “¿Por qué?”, fue su respuesta. “Porque amas a Mahler más que yo y por lo tanto es tuyo. Ven a buscarlo mañana mismo”.

Pues, fíjate. Esto ocurrió hace más de dos años. Aún estoy esperando a mi amigo. Y sé que no vendrá. Lo peor del caso es que ya no me invita ni me llama. Yo sé por que. Se tropezó con la DISTORSION fundamental de su Mapa. El “¿Por qué?” que me preguntó, aún no se lo contesto a sí-mismo. Como todo Promotor, cree que nadie puede dar nada por nada, y menos por amor, y menos aún por amor a él. No lo concibe. El da, pide y recibe Caricias porque sabe que eso es rentable y porque es su mejor arma de manipulación. El 99% de sus Caricias incondicionales acarician las desconexiones de la gente. Sabe que es la única forma de manipularla. Las Caricias condicionales son casi todas de plástico. Y por eso da, pide y recibe incansablemente tantas caricias. No llenan, ni lo llenan. Dejan vacío. Sabe que tarde o temprano la gente se da cuenta y que empiezan a odiarlo. Por eso no se queda en ningún lado. Huye antes de que se le caiga el techo encima. Sabe que al envejecer su sonrisa seducirá menos y costará cada vez más caro obtener compañía. Por eso se quiere morir joven.

¿Y todo eso por qué? ¿Por qué? Ahora te hago la pregunta yo a ti. ¿Por qué? Has descalificado NUESTRA capacidad de amar desinteresadamente, de amar sin manipular. ¿Por qué? ¿Qué te ocurrió cuando eras niño y necesitabas LIMITES y PROTECCIÓN? ¿Por qué decidiste vengarte del Mundo si en algún momento fuiste pequeño y te trataron como a un bebé gigante que no debía crecer? Fue injusto y doloroso. Estamos contigo. Pero ahora, aquí y ahora, estamos NOSOTROS que no te consideramos ni un gigante ni un bebé, sino un hombre, salvo cuando caes en una de tus Magnificaciones de ti y descalificaciones de otro, de alguno de nosotros para sentirte fuerte y más listo que nosotros. No fuiste protegido, y en lugar de dar abrazos das cosas. ¿A tus hijos también? Si es así, tendrás al menos un Revelador y un



Reactivador que te desesperan y se desesperan en tu propio hogar. Darías todo tu imperio por lo que no cuesta nada: amor. Ese amor está en ti y está en nosotros, listo para ti. Como el cuadro de Mahler para mi amigo. Ojala venga a buscarlo.

Mientras tanto, lo mejor que podemos hacer por ti es no caer en la tentación de DEMOSTRARTE incansablemente nuestro amor. Te ayudaríamos a desconectarte más y a convertirte en un Pirata. Y detestamos a los Piratas. Si tienes alguna inseguridad, cúrate sólo. Tienes todo lo necesario para ello en tu propia estructura de personalidad. Rellena tu mapa solito. Eres muy listo y sabes hacer todo lo que quieres hacer. Nosotros te vamos a ayudar, sí, cuenta con ello:

- Primero, vamos a conectarnos y curarnos cada uno de lo suyo y no podrás manipularnos. Eso te ayudará a buscar otras opciones más eficaces para ambos.
- Segundo, nos vamos a reír muy fuertemente de tus Magnificaciones. Nos reiremos con toda la ternura que inspira ver a un niño asustado subido sobre zancos que va diciendo: “Soy un gigante”.
- Tercero, vamos a rectificar cada una de tus descalificaciones sobre nosotros. Te obligaremos a ver que no nos consideramos pequeños para que tú te veas alto.
- Cuarto, vamos a seguir ofreciéndote cuadros de Mahler porque sí. Por nada. Sin esperar nada a cambio. Y tú ya no podrás negar la evidencia: el amor existe y ya está en ti y en nosotros: juntos. Tienes cita con nosotros. Por una vez, “Apúrate” tú en venir, y “Complácenos” al hacerlo. Y Complácete en lo único que de verdad deseas.

Constructor

Tu Sintetizador, querido amigo, funciona tan “perfectamente”, y eres tan aplicado y honesto, tan puntual y serio, tan trabajador que, lo más probable, es que hayas estado computando los nuevos datos emocionales que me has visto aplicar a tus cuatro compañeros anteriores. Has constatado que este método funciona al ver con tus propios ojos los cambios que se están produciendo, en este mismo momento, frente a ti.

Si has ido introduciendo en tu propio mapa los elementos que barajé aquí, habrás corregido, con tu eficiencia proverbial, tú mismo y “perfectamente”, tu propio Mapa. Has corregido varias generalizaciones, has rellenado otras tantas eliminaciones y has establecido en su auténtico sentido varias de tus distorsiones. Por lo tanto, casi me podría despedir y felicitar, pues has escalado, en este mismo momento, otra fase de tipología que has añadido a la tuya. Como lo más frecuente es escalar hacia delante o hacia atrás en la rueda de las tipologías, estás convertido ahora en un Constructor-Revelador o en un Constructor- Fortificador. En ambos casos te felicito. Acabas de franquear un peldaño decisivo en tu propia liberación y conexión.

Si has adjuntado a tu mapa el del Revelador, ya dejaste de tener problemas en cuanto a la renuncia a tu libertad. Tus compañeros observarán que, desde mañana mismo (pues tú no sueles perder el tiempo), llegarás con una potencia y una risa sarcástica suficientes para que nadie dé ya más por



sentado que el trabajo de todos lo hará como siempre “el bueno de ti”. Estarás conectado y te habrás transformado así en el Reactivador vocacional pleno que naciste para ser.

Si escalaste a Fortificador, vas a hacer lo más indispensable para ti: sentir tus propias emociones, todas, pues tú ya conocías la rabia, y sabías jerarquizar correctamente. Ya sabrás ahora, porque lo estás experimentando, que lo esencial es “el ser humano y el trabajo”. A partir de allí ya no tendrás problemas en integrar todas las partes positivas de los Mapas de las cuatro tipologías restantes. Permíteme darte un abrazo de bienvenida al “Club de los Preconectados”.

Y ahora, para que tú mismo verifiques “perfectamente” cuánto trabajo “exactamente” te queda por planificar para liberarte, te propongo el siguiente ejercicio:

1. Elige cuatro personas y pídeles una Caricia. Rechaza todas las que no te ayuden a conectarte con tu Transformador.
2. Elige otras cuatro personas y dales una Caricia conectadora que rompa sus respectivos Mapas tipológicos.
3. Verifica si has aceptado correctamente las Caricias que te dieron.
4. Date a ti mismo frente a nosotros tres Caricias conectadoras.

Perfecto. Te felicito de nuevo.

Fortificador

Te tocó. Ahora te toca a ti. No sólo me dirijo a ti, sino que todos te estamos prestando una atención absoluta. Lo más probable es que, con tu enorme intuición, hayas sentido miedo desde el mismo momento en que pronuncié “contacto”, pánico cuando dije “caricia”, y terror cuando asististe sin poder huir a lo que tú defines como la máxima violación del ser humano. Y después del terror, a medida que sabes que me dirijo hacia ti, estás sintiendo... dilo tú, ¡Rabia! Rabia contra mí. Pues fíjate, sin ni siquiera tocarte, te felicito por esa rabia conectadora. Y ves, ya te dejo en paz y me voy. Soy tu amiga y te quiero. Por lo tanto, te doy la Caricia que más valoras: dejarte en paz.

Desde el momento en que te vi, pensé en este pasaje del Principito. Un pasaje que adoro y al que sólo hago una pequeña “conexión” al reemplazar la palabra zorro por “tortuga”. Te lo dedico a ti:

“Fue entonces cuando apareció el zorro:

Buenos días - dijo.

Buenos días - contestó amablemente el principito, que se volvió, pero no vio a nadie.

Estoy aquí abajo en el manzano - dijo la voz.

¿Quién eres? - le preguntó el principito -. Eres bien bonito.

Soy un zorro.

Ven a jugar conmigo - le propuso el principito -. Me siento muy triste.



No puedo jugar contigo - le dijo el zorro -. No estoy domesticado.

¡Ah, perdón! - dijo el principito.

Pero, después de reflexionar, le dijo:

¿Qué significa “domesticar”?

Es una cosa muy olvidada - dijo el zorro -. Significa “crear lazos”.

¡Por favor, domesticame!.

¿Crear lazos?

Ciertamente - dijo el zorro -. Para mi no eres aún más que un muchachito semejante a cien mil muchachitos. Y no tengo necesidad de ti. Y tú tampoco tienes necesidad de mi: yo no soy para ti más que un zorro semejante a cien mil zorros. Pero si tú me domesticas, tendremos el uno necesidad del otro. Serás entonces único en el mundo para mí. Yo seré también para ti único en el mundo.

Mi vida es monótona: cazo gallinas y los hombres me cazan a mí. Todas las gallinas se parecen y todos los hombres se parecen. Por eso me aburro un poco. Pero si tú me domesticas, mi vida se iluminará. Conoceré un ruido de pasos diferente a los otros. Los otros pasos harán que me oculte, los tuyos me llamarán como una música. Y, además, ¡mira! ¿Ves allá abajo los campos de trigo? Yo no como pan; para mí el trigo es inútil. Los campos de trigo no me sugieren nada. Pero tú tienes los cabellos dorados. ¡Será maravilloso si me domesticas! El trigo, que es dorado, me hará recordarte. Y amaré el ruido del viento en el trigo...

Bien quisiera - le contestó el principito - pero no tengo mucho tiempo. Tengo que encontrar amigos y muchas cosas que conocer.

Sólo se conocen aquellas cosas que se domestican - dijo el zorro. Los hombre no tienen tiempo de conocer nada. Compran las cosas ya hechas a los vendedores. Pero como no existen vendedores de amigos, los hombres no tienen amigos. Si quieres tener un amigo ¡domesticame!

Así el principito domesticó al zorro. Y cuando se aproximaba el día de la marcha:

¡Ah! ... - dijo el zorro - Voy a llorar.

Tuya es la culpa - dijo el principito -. Yo no te deseaba ningún mal, pero tu has querido que te domestique.

Efectivamente - dijo el zorro.



¿Y ahora vas a llorar? - le contestó el principito.

Cierto - dijo el zorro.

Entonces, ¿Qué ganas?

Gano - dijo el zorro - debido al color del trigo.

Adiós - le dijo.

Adiós - le contestó el zorro -. Este es mi secreto, muy sencillo: sólo se ve bien con el corazón, lo esencial es invisible a los ojos.

Lo esencial es invisible a los ojos - repitió el principito para recordarlo.

El tiempo que perdiste con tu rosa es lo que la hace tan importante.

El tiempo que perdí con mi rosa - repitió el principito a fin de recordarlo”.

Bien, ya has asistido a una demostración de lo que puede ser el contacto máximo que se puede establecer con una persona. Ese tipo de contacto entra en el orden de lo sagrado.

Con este tipo de Caricias tu no puedes jugar. Nunca. Así que te recomiendo no intentarlo. Si no, jugarás al aprendiz de brujo y desencadenarás tormentas incontenibles. Me arriesgué, con miedo y amor, para que experimentarás algo sagrado: el entrar en el Santorum del ser humano. Nunca lo olvides; ya sabéis todos que existe. Ese lugar es el invulnerable y recóndito lugar del misterio humano. Pero puedes llegar, con alegría y amor, olvidando toda intención de manipular, hasta la puerta del templo. Y pararte allí. Para ello:

- Aprende a pedir las Caricias que tú necesitas para conectar tus zonas débiles.
- Aprende a rechazar las caricias que refuerzan tus desconexiones.
- Aprende a dar Caricias ALREDEDOR (no dentro, JAMAS dentro) de las zonas desconectadas.
- Aprende a aceptar las caricias que te ayuden a conectarte.
- Aprende a darte a ti mismo las Caricias DENTRO de tu zona desconectada. Empieza con el 1 al día y sube hasta 10. Hazlo al despertar y antes de dormir.

Te quiero volver a advertir sobre los peligros de manipular la zona dolorosa de cada uno de nosotros.

Corres el riesgo de matar. Corres el riesgo de ser matado. Yo he necesitado 42 años de intensa concentración y de exagerado amor para poder hacerlo. Aun así, es algo que sólo hago cuando siento, verifico, y sé, que me están llamando desde adentro. No lo olvides. Repetirías la historia de Adán y Eva. Primero hay que comer del árbol de la vida (conectarte totalmente y estar conectado durante mucho tiempo y elegir dedicarte a conectar a los demás y estar dispuesto a renunciar para siempre a ello si lastimas a un solo ser humano, y aferrarte a tu Orientador con todas tus fuerzas) para luego



arrancar, sin desatar una catástrofe, un fruto del árbol del conocimiento de la Luz y de la Sombra. Entonces puedes ser un exorcista; y puedes morir en una sesión.

Y ahora os invito a hacer el balance de la fuerza maravillosa, de la pasión de vivir, de la potencia, de la heroicidad del ser humano:

Aquí tenemos personas que han decidido sobrevivir, EVITANDO CONSCIENTEMENTE DAÑAR A LOS DEMAS, sin amor, sin miedo, sin tristeza, sin alegría, sin orgullo de ser libres, sin rabia. El equilibrio de la vida es tan potente y tan obstinadamente dirigido hacia la sed de recuperar toda nuestra estatura humana, que hemos buscado representar fieramente todas las funciones que nacimos para poseer. Frente al sufrimiento y a la prohibición de entrar en el Paraíso, hemos decidido formar, entre todos los miembros de la raza humana, una gran empresa al servicio de la vida.

Unos se ocupan en la administración (Legisladores), otros del desarrollo de nuevos proyectos y servicios (Reveladores), otros de la coordinación y de la salud (Reactivadores), otros de la comercialización y venta (Promotores), otros de la producción (Constructores) y otros de la conservación de la persona (Fortificadores).

Dime: ¿cuál de estas funciones sobra a la hora de reconstruir, reorientar, reorganizar, reactivar, promocionar una empresa o un país? ¿Cuál de estas tipologías es inútil para el esfuerzo común? ¿Cuál es prescindible? ¿Ninguna? Estoy de acuerdo. Ninguna.

Pero, cuidado, os quiero poner en guardia contra los especialistas de la desconexión. Son los seres de la séptima tipología, los Magnetizadores, que hay que saber localizar y retirar del grupo. Son gente de alta toxicidad, las más veces disfrazados de corderos, que anulan los esfuerzos conectadores del grupo. Si no los sacas rápidamente de tu organización, te sacarán a ti, en cuanto decidas comenzar con este Proceso de cambio; en cuanto decidas conectarte, conectar a tu familia, tu empresa y tu país. Son irreversibles, pues se han puesto conscientemente al servicio de la sombra y tienen como misión vocacional desconectar al mundo. Afortunadamente son pocos. Muy pocos. El 3% aproximadamente. Y están en todos los lugares importantes. Reproducen, en lugares de trabajo y paz, la pulsión de “pinchar” a los desprevenidos con agujas infectadas por el SIDA. Y disfrutan con ello.

Es fácil detectarlos. Y darles todas las oportunidades de conectarse. Es muy sencillo, a cada oportunidad se ponen más sombríos, más y más, hasta arrancarse la máscara frente a todos. Ellos lo hacen todo. No se trata de caza de brujas, de procesos inquisitoriales ni de Macrathysmo. Se trata de todo lo contrario: de abrir la ventana y de verlo salir aullando ante la luz. En una empresa de 2.000 personas puedes tener 10 ó 20 como máximo. Tal vez si tu empresa es de vital importancia para el país, tengas 80. No más. Pero una sola de ellas puede terminar con 2.000 personas y propagar la peste. Saber eso forma parte del conocimiento de la realidad.

Y ahora terminaremos con la sección Caricias:

Ya vimos con anterioridad que hay tres gradaciones en la caricias, de mayor a menor potencia: Físicas, Gestuales, Verbales.



Las físicas son las más potentes. Varían desde la interacción sexual plena hasta el apretón de manos... todo depende de la relación socio-emocional que se quiere lograr. Hay una regla básica: tocar a alguien es entrar en su territorio inviolable. Por lo tanto, hasta para un simple apretón de manos debe haber voluntad y decisión libre de las dos personas. Todo lo demás equivale a una violación de la intimidad. Si alguien no quiere ser tocado no tienes ningún derecho a aprovecharte de hábitos sociales para hacerlo. Si estás en un autobús lleno de gente y te permites rozar a alguien estás haciendo trampas y violando un ser humano. Tenemos derecho, cada uno de nosotros, a nuestro territorio inviolable que ocupamos, y sólo a éste. Y somos responsables de él. No somos responsables de ningún otro.

Ahora bien, yo he notado que cuando dos personas deciden abrazarse, no suelen hacerlo verdaderamente. Las mujeres besan al vacío y ponen sus mejillas en paralelo. Los hombres suelen sacudirse mutuamente la caspa de los hombros con gran estrépito. Todos ellos, al acercarse, retiran la pelvis históricamente hacia atrás. Algunos “aprovechan” para avanzar la pelvis. Casi nadie se queda recto y casi todos desmienten gestualmente la invitación lanzada y aceptada de darse la más potente de las caricias.

Si se trata de un apretón de manos, las más de las veces te estrujan los dedos hasta lastimarte con inequívoca agresión, o te deslizan en la tuya una lacia, viscosa y resbaladiza cosa que te causa repulsión.

Las caricias gestuales vienen, por lo general, a desmentir la verbal: “me gustas mucho”, te dicen mientras niegan lo dicho enérgicamente con la cabeza. “Estoy listo para escucharte, soy todo tuyo”, te dicen mientras cruzan los brazos y se reclinan hacia atrás en el sillón. “Estoy contento de verte”, te dicen con un rictus de amargura. “Te felicito, me alegro por ti”, te dicen mientras dos ojos cuajados de reproche y de envidia te fulminan. “Te presto atención”, te dicen sin mirarte a los ojos y hojeando una revista. “Estoy triste porque murió mi amigo”, te dicen con radiante sonrisa.

Si no hay coherencia y congruencia entre el mensaje verbal y gestual estás sembrando confusión y desmintiéndote. Es obvio. Desde nuestros recuerdos de cuna, aprendimos que gestual tiene primacía sobre lo verbal. Eso suele pasar con harta frecuencia en tu organización. Luego no te quejes de no ser entendido. Así que ya lo sabes: si quieres dar una Caricia, dala con el gesto y con la palabra. Si quieres dar una Patada, no la desmientas con disculpas gestuales. Asúmeme. Sé coherente. Así tendrás POTENCIA y no te desgastarás en buscar relaciones de poder. Así no desconectarás a nadie.

III. LA COMUNICACIÓN COMO INTERCAMBIO EMOCIONAL

Desde nuestro nacimiento, nuestras sensaciones nos sirven en primer lugar para movilizar nuestras emociones. Estas últimas son las que nos impulsan a establecer cambios en nuestras vidas pues movilizan nuestra energía y ponen en movimiento nuestra estructura de personalidad.

Tienes una manzana en la mano y te dispones a comerla. Oyes un ruido que se acerca y ves a alguien que viene hacia ti. Te arrebatata tu manzana. Sientes rabia. Sientes miedo y lo dejas irse con tu

P S I K O L I B E R O



manzana. Te quedas solo y sientes la doble pérdida de la manzana y de tu creencia en tu fuerza. Sientes tristeza. Alzas la mirada y ves un manzano no muy lejos de ti. Sientes alegría y corres hacia él. Subes al árbol, coges una manzana. Sientes orgullo por haber podido trepar por primera vez. Te dispones a comer tu manzana. Se acerca un niño precioso, te sonrío y se sienta junto a ti. Sientes amor y compartes tu manzana con él.

Las emociones movilizan nuestras energías y las transforman en impulsos para cambiar la realidad. Para que haya coherencia y congruencia entre el impulso y la respuesta es de vital importancia que las emociones correspondan en calidad, duración e intensidad a los estímulos que los provocan. Que sean auténticas.

- Sólo se puede sentir miedo ante la conexión en la memoria de una experiencia experimentada de dolor, amputación, o castigo. Si una mano que se acerca a ti te conecta con el castigo que te proporcionó y que recuerdas, sientes miedo. Si te conecta con la caricia, sientes alegría anticipatoria del placer. Solemos asociar la oscuridad, la muerte, lo desconocido, al miedo porque hemos experimentado personalmente, o a través de seres queridos en quien confiamos, experiencias de dolor, de castigo. El miedo a lo desconocido nos lo fomentan desde niños. No es una emoción auténtica. Es aprendida.
- La alegría la suscita la anticipación de un placer, o su experimentación. El máximo placer es el contacto, la caricia plena que nos conecta y nos hace experimentar el fluir de la naturaleza (la nuestra, la de nuestra estructura creada, recuperada e intacta y la de la obra creada por el Creador).
- La rabia, la suscita la injusticia, el que te arrebaten algo tuyo, el que penetren en tu territorio inviolable, el que te acusen de un crimen que no has cometido, el que te manipulen.
- La tristeza la suscita la pérdida temporal o definitiva de algo que formaba parte de ti y contribuía a tu identidad, a tu bienestar, a tu seguridad.
- El amor lo suscita el contacto con algo que te proporciona elevación y placer. Lo suscita el contacto a través del cual creces y refuerzas tu autoestima, tu seguridad en ti y en el otro. Así encuentras ese espacio seguro donde puedes ser lo que eres, lo que naciste para ser.
- El orgullo es la única emoción propia del hombre y nace de tu satisfacción personal al superar tu propia dimensión. La creación plena es la fuente del orgullo auténtico. Esa creación debe ser tuya y no sustentarse sobre lo que arrebatas a otro para ser fuente de orgullo auténtico. El hacer crecer a otro es también fuente de orgullo.

Estas seis emociones, y estás nada más, constituyen, en todas sus escalas de gradaciones, las emociones innatas del ser humano. Las cinco primeras las compartimos con todos los animales superiores. La última nutre nuestra estructura específicamente humana (el Transformador). Las seis emociones, para ser auténticas, movilizan una energía de intensidad proporcional al del estímulo que



las provocó. De esta forma se establece la comunicación conectadora entre tú y yo y el medio ambiente.

He podido, al cabo de un largo proceso de reflexión, llegar a definir las seis emociones auténticas innatas al ser humano:

- **El amor:** es la facultad innata de crear y crearse un espacio seguro en el que cada cual pueda ser sí-mismo: lo que nació para ser (un espacio donde recuperar facultades perdidas).
- **El miedo:** es la facultad innata de percibir la amenaza de una posible amputación o manipulación de algo vivo en ti o en tu entorno. Es la percepción de la fragilidad del perfecto equilibrio natural que podría ser alterado por ti o por otros.
- **La tristeza:** es la facultad innata de percibir la pérdida temporal o definitiva del equilibrio perfecto natural propio o ajeno. Es la anticipación del sufrimiento adicional que tendrás que realizar para encontrar opciones para compensar dicha pérdida y recuperar el equilibrio.
- **La rabia:** es la facultad innata de reaccionar contra manipulaciones, mentiras, injusticias e inversiones que pueden alterar el equilibrio perfecto de tu estructura o de la de los demás. Es la energía necesaria para la afirmación y protección de dicho equilibrio.
- **La alegría:** es la facultad innata de percibir y transmitir el fluir de la vida en ti y en tu entorno, con la sensación de placer que ello produce. Es la satisfacción de ver incrementada (por logro de afectos y cosas sin manipulación la seguridad de garantizar ese fluir. Es también el alivio de quitarte pesos muertos de encima y de recuperar tu estructura perfecta. Es sentirte así cerca de tu Creador tal y como te creó para ser.
- **El orgullo:** es la facultad innata, específicamente humana, de percibir y transmitir tu dimensión creadora al servicio de la vida y del amor. Es crecer, hacer crecer y por ende, sentir tu semejanza con el Creador.

Nuestro Vitalizador está construido de tal forma que asegura el perfecto funcionamiento de nuestra respuesta emocional. Nuestro Socializador almacena CREENCIAS sobre el mundo y sobre nosotros mismos que nos auto-autorizan a sentir, expresar y actuar estas emociones o las transformarán en EMOCIONES DESVIADAS O REFLEJOS CONDICIONADOS, APRENDIDOS EN NUESTRA NIÑEZ, DE NUESTRA EXPERIENCIA EXPERIENCIADA DEL MUNDO.

En efecto, para que la emoción sea auténtica, necesitamos una RESPUESTA del mundo que la autorice y la proteja. Si la Respuesta del mundo constituye un CASTIGO de tal magnitud que nos convenza de que la SUPERVIVENCIA es imposible, vamos a renunciar a actuar, luego a expresar, y al fin a sentir (para no sufrir o por miedo en el enfrentamiento) esas EMOCIONES PROHIBIDAS. Vamos a apagar el switch para que no se conecte la energía tan amenazadora para nuestra supervivencia. Pero al apagar (desconectar) el switch vamos a dejar apagada la estructura de personalidad correspondiente. En efecto:



- La **ALEGRÍA** energetiza el **ORIENTADOR** y permite que se oriente hacia el todos y hacia el UNO y al final del ORIENTADOR: sin alegría, el Vitalizador se atrofia y el Orientador se limita a dirigirnos hacia el UNO (yo) y se queda bloqueado en el TODOS (Arquetipos) sometiéndonos a su poder. Nos convertimos así en adoradores de ídolos y en enemigos del Creador.
- La **RABIA** energetiza el **VITALIZADOR** y estimula al Rector para luchar por la defensa de nuestro territorio inviolable y por la protección de nuestra estructura innata de personalidad. Así no nos sentimos vulnerables y desprotegidos.
- La **TRISTEZA** energetiza al **SINTETIZADOR** y el Programador del Socializador y del Conectador para encontrar opciones nuevas, salidas nuevas y productos nuevos para reemplazar la pérdida de lo que nos afecta y para no sentirnos arrinconados y paranoicos.
- El **AMOR** energetiza al **PROTECTOR** y transmite energía al Transformador conectado al Orientador, con el fin de crecer de hacer crecer al objeto y fuente de nuestro amor. Este amor es entonces alegre y nos acerca a nuestro Creador. Así perdemos el miedo al poder de los Arquetipos y los vemos como lo que son: fantasmas creados por mentes aterradas.
- El **ORGULLO** energetiza al **TRANSFORMADOR** y permite encontrar nuevos modos de crecer y de desarrollar nuestra estatura anterior. Así nos sentimos libres y responsables de nuestro crecimiento. Perdemos el conformismo ante lo que fantaseamos como predeterminación, fatalismo inevitable.
- El **MIEDO** energetiza al **RECTOR** y permite encontrar límites y barreras de protección contra las amenazas reales del entorno. El miedo a la desconexión de nuestra estructura o a dañar la de los demás alcanza entonces el grado máximo en nuestra escala de valores sociales y nos convierte en justos.

Al desconectar una de nuestras emociones producimos un VACIO correspondiente en nuestra estructura de personalidad. Pero como la naturaleza detesta el vacío, la energía, en vez de desaparecer vendrá a inflar otra emoción sustitutiva y la estructura de personalidad correspondiente a ésta. Esta es la consecuencia de nuestra decisión original que dará lugar a nuestra estructura de personalidad tipológica.

Esta decisión la tomaremos antes de los 7 años. Y la sepultaremos en nuestro inconsciente personal para no sufrir. Y buscaremos en el inconsciente colectivo figuras arquetípicas para establecer nuestros modelos de Héroes sobre los cuales construir nuestra identidad (nuestra tipología de personalidad) y escogemos a Sísifo, Orfeo, Mercurio, Sansón, Atlas, Prometeo, o Lucifer.

El problema es que nuestro Vitalizador no deja de funcionar adecuadamente por ello. La energía nace frente al estímulo adecuado, encuentra su canal de circulación cerrado y se canaliza por otro circuito autorizado. Estas emociones desviadas las llamaremos REBUSQUES.

Ahora podemos analizar la génesis del Rebusque:

P S I K O L I B R O



Cuando naces y a lo largo de tu primera niñez, el Mundo es tu hogar. Es papá y mamá, y las figuras parentales que CONVIVEN contigo. Ese es todo tu mundo. De él, dependerán tus modelos para sobrevivir. No hay escape, ni alternativa posible. NO HAY OTRA OPCION. Papá y mamá también fueron pequeños como tú y lo han olvidado en parte. Se obligan a olvidar otra parte para asumir la responsabilidad de educarte. Y lo van a hacer a través de sus propios Mapas. Tampoco ellos aprendieron otras opciones. Si están bien conectados, es decir, si no los obligaron a desconectarse desde su temprana niñez, la respuesta a tus emociones será ésta:

- Tu MIEDO encontrará PROTECCIÓN (te protegerán).
- Tu ALEGRÍA encontrará ALEGRÍA (la compartirán).
- Tu AMOR encontrará AMOR (lo compartirán)
- Tu RABIA encontrará COMPRENSIÓN Y SOLIDARIDAD (la permitirán).
- Tu TRISTEZA encontrará PROTECCIÓN Y CONSUELO para tu duelo (la compartirán).
- Tu ORGULLO encontrará ORGULLO Y ALEGRIA (lo compartirán)

La respuesta será autentica y sana. Es decir, habrá una relación adecuada a la calidad, intensidad y duración del estímulo (causa) que originó tu emoción. Podrás sentir la emoción auténtica, y movilizar tus fuerzas de respuesta para cambiar la realidad proporcionalmente a las causas que las desataron. (Por ejemplo: no te invitarán a matar porque te quitaron un cromó, no te invitaran a cubrirte de cenizas y rasgar tus vestiduras porque tuviste una mala nota). No te invitarán a la magnificación ni a la descalificación con su conducta. Tus emociones serán tuyas. Nadie te las prohibirá (abandonándote o castigándote por ellas ni robándotelas con una escalada de la tuyas). Prohibir una emoción puede en efecto hacerse de dos formas posibles: castigándote y descalificándote (con lo cual el mensaje que recibes es “No seas como eres” o escalando tu emoción con una intensidad magnificada - esta técnica es propia del Magnetizador - (por ejemplo, tu tristeza encuentra en tu figura parental desesperación, tu amor un amor desproporcionado) transmitiéndote así el mensaje “eres insignificante, yo lo hago todo mejor que tu). Además eres culpable de hacer que yo pierda el control, enloquezca”. No te robarán tus emociones. Entonces crecerás sano, feliz, optimista y tendrás un Mapa rico y completo del mundo. Tendrás un Mapa flexible que modificarás en función de tus nuevas experiencias. Tendrás múltiples opciones y nunca te sentirás arrinconado. Tu personalidad se desarrollará alrededor de la potenciación de tus zonas de excelencia, de tus puntos de genialidad, de tus máximas fortalezas. Pero si la respuesta a tu deseo de contacto y amor encuentra límites (o peor, confusión de límites) que te impiden ser “tú mismo”, lo que acertadamente sueles asociar con la muerte, crearás que “Los que aman son matados”. Alrededor de esta creencia seguirás sobreviviendo con un guión de Promotor, y desconectarás el amor.

Pero si la respuesta a tu alegría encuentra culpabilización, o miedo a crecer: “Sí, disfruta ahora, que luego ya verás lo que vale un peine”, afirmarás tu yo en tu tipología de Legislador, y te “apurarás en crecer” para neutralizar tu miedo. Crecerás alrededor de tu miedo al mañana y a la aprensión de la tristeza que te espera sin remedio al perder tu niñez, sinónimo de alegría.

P S I K O L I B E R O



Pero si la respuesta a tu orgullo de superarte encuentra miedo o envidia en tus padres. Si la respuesta a tu orgullo encuentra manipulaciones de culpa, ya tienes el terreno abonado para desarrollar tu mapa de Constructor.

Si te muestran una y otra vez que mamá sacrifico algo esencial con tu nacimiento y/o papa se quedó sólo por ti, te sentirás responsable del bienestar del mundo para compensarlos de la cárcel en la que se encerraron por ti. Desarrollarás la creencia: “si yo muriera, todo se arreglaría. Tal vez deseen matarme para ser libres”. Tu miedo se transformará en amor y estarás actuando tus disculpas por existir durante toda la vida. Y estarás buscando morir para estar a salvo, para ser amado después de tu muerte. Serás Reactivador.

Si has perdido el amor o la presencia de tu madre o de tu padre siendo muy niño y la respuesta fue un rebusque de rabia en tu familia y una acusación “tú eres el culpable”, la rabia frente a la injusticia cubrirá para siempre la tristeza que no te permitieron expresar y adoptarás el Mapa del Revelador.

Si no has tenido un hogar y fuiste el huésped indeseado de otra familia, si has vivido entre gente muy perturbada que escalaba tus emociones o que podía enloquecer y matarte al tú actuar tus emociones bulliciosas (alegría, rabia, amor) o si tuviste que crecer prematuramente para ser el padre protector de tus padres te encerrarás en tu concha de Fortificador.

Luego irás al colegio, donde aprenderás creencias del socializador en tu entorno: “el amor es un enloquecimiento temporal”, “los hombres no lloran”, “las mujeres femeninas no gritan ni patean”, “ el Estado mata a los rebeldes”, “las cárceles están llenas de ambiciosos”, “ no se mira a la gente a los ojos”, “no se habla bien de sí-mismo, hay que ser humilde”, “ hay que obedecer y respetar a los mayores, saben más que tú”, “ hay que ganar el pan con el sudor de tu frente”, “las madres siempre aman a sus hijos”, “ el héroe muere por la tierra que lo vio crecer”, “sólo triunfan los astutos y los desalmados”, “los buenos mueren primero”, “mala hierba nunca muere”, etc.

Entonces el círculo se cierra alrededor de las creencias que elegiste “pescar” para reforzar tu Mapa original. Y te contentarás por ser “normal”. Y vivirás en un mundo donde sólo la desconexión y la amputación son consideradas “lo normal”, pues “no se puede tener todo”, “la perfección no es de este mundo”. Te pedirán vivir aquí y te dirán que la verdadera vida está “en el otro mundo” si fuiste bueno (desconectado) en éste.

Y si cuando creces te sientes demasiado confuso y acudes a un psiquiatra, te dirá, de todos los modos posibles, lo mismo que te dijeron siempre: que en el mejor de los casos “aprenderás a vivir con tu neurosis”, pues llaman neurosis al sano dolor de la desconexión: llaman neurosis a la sana creencia de que puedes conectarte. ¿Puedes conectarte? Yo sí lo creo. Lo creo porque siempre lo supe. Lo creo porque vi gente desconectada volver a conectarse. Totalmente. Lo creo porque he ayudado con gran éxito a conectarse a muchísimas personas. Lo creo porque lo EXPERIENCIE. Estuve desconectada. Muy desconectada. Y me conecté. Es posible, es sencillo, es placentero y es irreversible. Y aprendí la receta y será un placer compartirla contigo:

PSI K O L I B E R O



LA CONEXIÓN EMOCIONAL SE REALIZA EN TRES PASOS: Tres pasos sencillos que cualquiera puede franquear. Sólo es necesario querer hacerlo y pagar el precio por ello. Yo pongo la palanca. Tú el esfuerzo.

1º. El primer paso es tener una pista. Saber que estás desconectado y por ende falta algo. Eso ya lo tienes a esas alturas de nuestro camino.

2º. El segundo paso es recodificar voluntariamente y conscientemente tu lenguaje emocional. Si tienes un rebusque de rabia para ocultar el miedo prohibido, no esperes sentir miedo. No lo sentirás. Sentirás rabia, y en tu Mapa tendrás un millón de argumentos para justificarlo y “racionalizar tu rebusque”, así lo refuerzas, es la historia del huevo y de la gallina. Sentirás rabia y sólo rabia. Pero ya sabes y puedes traducir: “Siento rabia, luego debo de estar asustado sin darme cuenta”. Y te puedes escuchar y preguntarte: “¿Acaso estoy asustado?” Y puedes responder según tu verdad experienciada, negarte a seguir tu reflejo condicionado. Conéctate al “aquí y ahora” y entra en contacto con la realidad de este momento.

Podrás contestar, si lo descubres: “Si, tengo miedo” y podrás analizar tus opciones Aquí y Ahora frente a la gravedad del estímulo real y según tus posibilidades reales de adulto. Y decidir qué hacer con tu miedo.

Verás que, como en todo rebusque, el miedo no es proporcional al estímulo. Es un viejo rebusque alimentado durante años. Hay una magnificación del miedo que responde a miedos infantiles frente a creencias mágicas alimentadas en la infancia. En el allá y el entonces no tenías otra opción. Hoy sí. Te reirás, aliviado, al comprobarlo.

Ahora, cuidado, te queda por enfrentarte con otros adversarios: volverás a sentir Rabia la próxima vez que tengas miedo. Es un acto reflejo y debes volver a empezar, con comprensión y paciencia. Tienes una vida tras de ti respondiendo como el perro de Pavlov. Es una cuestión muscular. Entrénate, ejercítate, comienza de nuevo cada vez que sientas rabia. Fortalece tu músculo de respuesta auténtica. Si lo haces sistemáticamente, en tres meses el músculo funcionará por sí solo.

Por otro lado, deberás desafiar tu Mapa. Cada vez, acudirán en tropel todas las racionalizaciones y creencias construidas para no hacerte sufrir cuando el mundo era diferente y que de verdad TENIAS RAZON EN ENGAÑARTE A TI MISMO. Tuviste toda la razón, fue tu mejor opción ENTONCES. NO AHORA. Recurre a arquetipos colectivos contrarios y mételos como modelos nuevos en tu Mapa. (En la Tercera parte los estudiaremos, y estudiaremos cómo “pescarlos”). O, si puedes, si no te han desposeído, también, de la alegría, reza a tu Creador y deja que penetre su alegría de ser tu padre y tu madre y de haberte hecho a su imagen y semejanza. Pero para ello, deberás desbanca no sólo tu ídolo arquetipal sino el de la figura parental que te prohibió el acceso directo con el Creador. No creas que es sencillo pero encontrarás el modo de hacerlo en el segundo tomo.

3º. Deberás, en tercer lugar, desatar el nudo de confusión de tus otras emociones, pues es lógico que si tu miedo se canalizaba antes por tu canal “Rabia”, tu Rabia haya tenido que buscar otro canal y construirse un by pass, a través de otro canal artificial, un rebusque. “Culpa” por ejemplo. O “Celos”. O “Envidia”.



Vuelve a la primera operación: “siento Culpa, ¿caso tengo rabia contra esa persona hacia quien siento culpa?” Etc hasta agotar el paso 1 y el paso 2.

Cuando hayas vuelto a conectar dos emociones a sus canales, podrás verificar tu tercera emoción. Al establecer el primer circuito, los demás se vuelven a conectar mucho más fácilmente. Sólo tienes seis. Yo sentía amor en vez de Miedo, Culpa en vez de Rabia. Eso servía para alimentar mi amor de Reactivadora. Defendía a los malos contra los buenos. Es lógico. Ya no lo hago. Ahora siento miedo ante los Vampiros, los tramposos, los ladrones de emociones auténticas, actúo mi rabia contra ellos y amo y defiendo a los que sufren de verdad, como tú. No intento justificar mi vida. Estoy orgullosa de mí y de mis valores.

Antes sentía miedo en vez de alegría porque la voz de Arquetipos colectivos decía: “¿Cómo te atreves a ser feliz si eres culpable? Serás Castigada “terriblemente” por ello. Y caía en depresión. Hoy disfruto plenamente. Es maravilloso. Es ético. Es mi manera de agradecer el estar viva. Tú también puedes. Si yo pude, sola, en las peores condiciones, en el mayor dolor, tú puedes también. No estás solo. Y tienes un instrumento que FUNCIONA DE VERDAD. Usalo. Yo sólo tuve el orgullo como emoción permitida (a medias, pues sólo podía sentir orgullo cuando hacía crecer a otro convirtiéndome en sus zancos). Si yo pude tu podrás también.

LA SECUENCIA ENERGÉTICA INNATA DEL SER HUMANO: FUNDAMENTO UNIVERSAL DE SUS MOTIVACIONES.

Este descubrimiento, el de la secuencia emocional innata del ser humano, lo pude realizar como consecuencia de una realidad que se repetía y que me desconcertó durante mucho tiempo: las personas con las cuales trabajaba durante los procesos de cambio de las organizaciones, a quien enseñaba el M.A.T. y que lo aplicaban a su propia vida, se curaban de enfermedades en principio incurables. Yo misma sufría de un prolapso valvular mitral que había desaparecido para pasmo de los médicos que me trataban, cuando cerré el proceso de hiperconexión. Todo ello me planteaba interrogantes que decidía aclarar con una investigación en un hospital.

Un amigo muy querido me puso en contacto con el jefe del servicio de cardiología del Hospital de la Princesa de Madrid, doctor Graciano Martín Pérez, quien me recibió con extraordinaria apertura y generosidad y puso su servicio a mi disposición para que pudiera investigar. En principio, mi pretensión se limitaba a investigar las tipologías de personalidad de los enfermos con diagnóstico confirmado de cardiopatía, durante un solo día de la semana. Así podría dedicar los demás a mi profesión de consultora en dirección de procesos de cambio.

Pero los resultados de mis investigaciones en cardiología fueron apasionantes y decisivos, y podían representar un tal alivio para los sufrimientos de la humanidad, que decidí, al cabo de un mes, dedicarme a tiempo completo a mis investigaciones clínicas durante un trimestre. Me despedí provisionalmente de mis prestigiosos clientes, me puse una bata blanca, y extendí mis investigaciones



al campo de otras enfermedades donde el factor emocional y sus consecuencias psicosomáticas parecían, en opinión de los médicos, irrelevantes. ¡Mi trimestre se convirtió en dos largos y apasionantes años que habrían de cambiar el curso de mi vida!

Descubrí las disfunciones precisas del patrón de ingeniería estructural del ser humano que originaban enfermedades tan graves como las cardiopatías, el cáncer, las enfermedades pulmonares, las neuropatías, la destrucción de las defensas inmunológicas por el virus del S.I.D.A., las obesidades y las anorexias, las dolencias endocrinológicas, etc.

El M.A.T. pasaba a convertirse en patrimonio de la humanidad.

Y yo, que no había querido asumir el descubrimiento de un instrumento gerencial, me encontraba ahora frente a una realidad irrefutable: no sólo había descubierto la teoría de la Relatividad del ser humano, sino que se trataba ahora de la **¡CIENCIA BASICA DEL ORDEN NATURAL HUMANO Y DE TODAS SUS CREACIONES Y ACCIONES!**

Paradójicamente, esto me motivó para dedicar toda mi vida al desarrollo y divulgación del M.A.T. Como Reactivadora al fin, a partir del momento en que la seguridad del mundo estaba en juego, estaba dispuesta a convertir mi vida en una cruzada contra el dolor y la muerte en vida. Desde entonces, mi vida cambió: me dediqué a las personas y no tanto a las organizaciones prestigiosas como lo venía haciendo antes. Reestructuré el CLUB DE LIDERES que dirigía y lo abrí a personas cuyo objetivo era el desarrollo de sus potencialidades individuales y la recuperación de su orden innato. Naturalmente, el costo de cada seminario fue reducido a su cuarta parte. Pero pude formar líderes auténticos y ¡sanos!, mucho más felices. Más de 300 personas fueron formadas al M.A.T. ,y otras siguen formándose conmigo.

En cuanto a las empresas, decidí orientarme hacia las PYMES que representan el futuro del mundo, la solución universal para el paro, el reto de mostrar en la medida de lo posible, y un sector hoy enfermo y desatendido por todas las instituciones estatales, que puede convertirse, con el M.A.T., en la opción de desarrollo humanístico y ético para el florecimiento en libertad de la sociedad del siglo XXI.

Lo básico que descubrí en mis investigaciones hospitalarias, es que PREEXISTE UN ORDEN NATURAL SECUENCIAL, INNATO Y PERFECTO, QUE REPRESENTA NUESTRO POTENCIAL HUMANO DE DESARROLLO CUANTICO INFINITO, QUE SE LOGRA RECUPERAR EN UN PROCESO DE CRECIMIENTO EN SEIS FASES Y ARRANCA DESPUÉS DE LA CONEXIÓN (HIPERCONEXION). Y QUE ESA SECUENCIA, ADEMÁS DE GARANTIZAR LA SALUD INTEGRAL, REPRESENTA LA CLAVE DEL DESARROLLO DE LAS ORGANIZACIONES Y DEL FUTURO DE LA SOCIEDAD.

Este proceso abre a su vez las puertas a un desarrollo impresionante que permite transformarse y transformar nuestro entorno, llevándonos a una potencia transformadora del 100% instalado (lo que representa el potencial innato de un bebé recién nacido, con sus seis sentidos), a una potencia de 873 millones %, fruto de un crecimiento posterior en el orden de la secuencia innata potencial (hiperconexión), la cual se potencia a sí misma en un desarrollo al alcance de ser humano que lo desee realmente, por 27 veces como límite máximo posible. Llegado a este nivel, ese ser humano poseerá más potencia transformadora que la suma de todos los seres humanos que pueblan el planeta. ¿No

P S I K O L O G I A



creéis que vale la pena intentarlo y luchar por que, al menos, cada ser humano tenga esa oportunidad? Yo sí lo creó, no a partir de un convencimiento teórico, sino por haber alcanzado, junto a mi esposo, en un proceso apasionante de crecimiento que duró cinco años, ese nivel de potencia desde el cual se percibe la totalidad de la realidad y su futuro posible, desde el cual se puede incidir sobre ese futuro, y desde el cual se puede experimentar la maravilla inacabable del florecimiento de los medios de los cuales, cada ser humano, por el mero hecho de ser humano, dispone en su paso por la tierra.

Así pues, cada ser humano dispone de su propia pirámide de motivación y de reconstrucción, la cual, partiendo de su emoción genial potencial que recupera con su conexión, le conduce, por un proceso secuencial que permite a la vez la consolidación y la multiplicación de su energía, a la generación espontánea de la energía secuencial siguiente, y a su consolidación, la cual, durante seis fases secuenciales y naturales, le permite alcanzar ese potencial de 873 millones % que lo convertirá en un líder auténtico de su propia vida y en un modelo para su entorno. Es entonces, y sólo entonces que un ser humano es persona, en todo su esplendor humano. Vale la pena.

El descubrimiento de esa secuencia me permitió dar respuesta a una pregunta clave: la emoción genial de cada persona se genera en el vientre de la madre, como consecuencia de su reacción natural a la emoción dominante de su madre durante el embarazo. Por el simple hecho de ser un feto humano, el bebé posee ese potencial de vida infinita y perfecta que le permite restablecer el equilibrio perfecto que necesita para poder vivir, para poder ser, desarrollando, como emoción existencial dominante, la emoción que se sigue secuencialmente a la dominante de su madre, y que podría comprometer y hasta impedir su nacimiento. Así, un simple feto pudo, por sí mismo, generar el equilibrio energético necesario para preparar su propia venida al mundo. Esa emoción que llamo genial, se la debe a su propia naturaleza perfecta, preexistente a su llegada al mundo, y se la debe a su Creador primero, a sí mismo después, y no a su madre, sino a pesar de los desequilibrios de su madre. ¿No es eso precioso e impresionante? Y este descubrimiento me permitió dar respuesta, también, a las causas de enfermedades o defectos congénitos: sólo la disociación de la madre es capaz de generar en el feto la fórmula disociadora secuencial correspondiente que compromete su entereza. Por ejemplo: la fórmula letal Amor-Tristeza genera en reacción la fórmula letal Alegría-Rabia, y esta genera la fórmula Miedo-Orgullo.

Esa secuencia innata de motivaciones universales humanas me permitió elaborar un programa de reconstrucción universal, es decir personal, organizacional, y social, que llamé **TEORIA OMEGA**, porque conduce el desarrollo hasta el infinito. Lo brindo aquí para que los políticos tomen buena nota de ello, pues falta les hace, y para anticipar el tema central de nuestro tercer tomo del M.A.T. que tratará precisamente, del desarrollo de la organización y del liderazgo, así como el tomo cuarto que tratará del desarrollo de mundo y de la construcción de un mundo mejor y más justo.

No quiero terminar esta introducción a las motivaciones humanas sin hablar de los COLORES QUE CORRESPONDEN A CADA EMOCION AUTENTICA. Este descubrimiento no es trivial, pues nuestro sentido maestro es la vista, y por ella podemos percibir la coherencia entre lo que nos propone y lo que en

P S I K O L I B R O



realidad ES. El color es luz y energía, y puede, bien empleado, ayudarnos a la conexión. Yo recomiendo que cada estudiante del M.A.T. se vista y se rodee de dos colores para ayudarse a conectarse. El de su emoción genial potencial, y el de su emoción conectadora qué antes era fóbica. Su rechazo de ese último color le indicará que tan lejos está aún de la conexión. Recomendando a todos que se vayan olvidando un poco del color de su emoción tipológica inflada que los mantienen sensorialmente atados a su Mapa, es decir, a su prisión:

- EL MIEDO, BASE DE LA TRISTEZA, ES VIOLETA
- LA TRISTEZA, BASE DE LA RABIA. ES AZUL
- LA RABIA, BASE DEL ORGULLO, ES ROJA
- EL ORGULLO, BASE DEL AMOR CREADOR, ES VERDE
- EL AMOR, BASE DE LA ALEGRIA, ES NARANJA
- LA ALEGRIA, BASE DEL MIEDO, ES AMARILLA

Un verdadero Arco Iris, lo cual no es, tampoco, casual, pues el Arco Iris simboliza el PACTO del hombre con su Creador y su fidelidad a SU ORDEN. Y en la creación de ese orden, todo comienza con la LUZ. El color es luz.

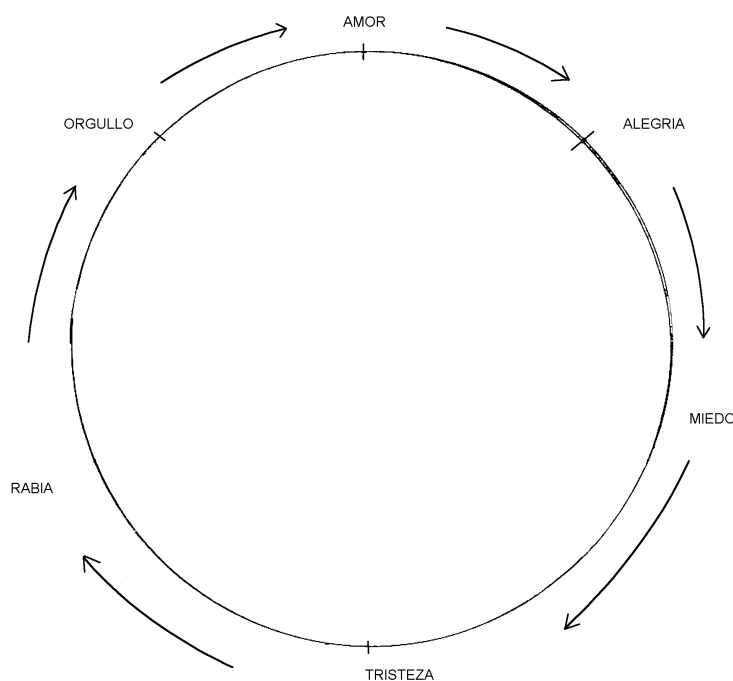



TEORIA OMEGA -
NECESIDADES DEL SER HUMANO
PIRAMIDE DEL M.A.T.

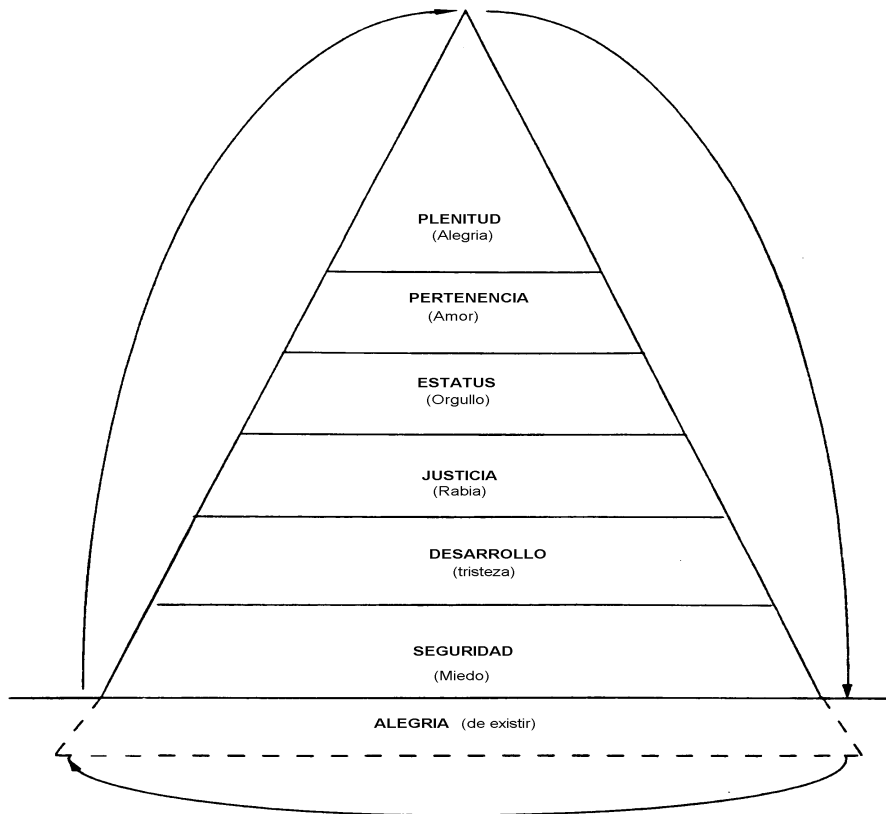

TEORIA OMEGA

Esta revolución se sustenta sobre mi reciente descubrimiento del funcionamiento energético estructural del ser humano y nos permite acceder a una **BIO GERENCIA** que parte del conocimiento científico de las personas y tiene como finalidad el total desarrollo de la sociedad. Su instrumento es el M.A.T. (Metamodelo de Análisis Transaccional).

Este descubrimiento es el resultado mis dos años de investigación a tiempo completo en los hospitales, es el de la **SECUENCIA ENERGÉTICA INNATA**, que revolucionará todas las ciencias del hombre y nos posibilitará diseñar un **PROGRAMA DE CONSTRUCCIÓN GERENCIAL PLENA, EN SEIS FASES CONSECUTIVAS**: La Teoría Omega. Este programa, por sus concordancias con las necesidades universales del ser humano, se ajusta a cualquier tipo de organización, en cualquier lugar, en cualquier tiempo. Y estoy orgullosa de ser la primera en ofrecerlo al mundo.

P S I K O L I B E R O



Fase 1: SEGURIDAD: Además de desear cubrir sus necesidades materiales básicas (techo, dinero, alimentos, medio ambiente), el ser humano necesita seguridad en relación a sí mismo y a su entorno social: el que no le cuestionen su derecho a existir y a ser diferente. El conocimiento de sí mismo y de los demás en profundidad, le permite acceder al más alto grado de seguridad pues, al tiempo que potencia su nivel de confianza, le permite seleccionar a los mejores y defenderse de los más tóxicos. La construcción de la organización sobre estos cimientos evita la irrupción del MIEDO auténtico así como su posterior desviación hacia insaciables reivindicaciones corporativistas que, a la vez que traban el desarrollo, no eliminan las causas reales del malestar.

Fase 2: DESARROLLO: Además de la necesidad de disponer de los medios (logísticos, racionales y humanos) para desarrollar plenamente las potencialidades creadoras propias y ajenas, el ser humano necesita ubicar sus zonas de excelencia vocacionales más profundas y descubrir las ajenas. Este conocimiento se debe hacer efectivo a través de un sistema de comunicación que incentive, extraiga y proteja la capacidad creadora personal y grupal. La construcción de esta segunda fase tiende a erradicar las causas reales de TRISTEZA auténtica, pues todo lo que hubiera podido florecer y se secó, constituye una pérdida objetiva. De esta manera se erradican, también, los Reinos de taifas y el corporativismo ramplón.

Fase 3: JUSTICIA: Además de la necesidad universal de respuestas que ratifiquen su derecho a la libertad, a la igualdad de oportunidades y de trato, el ser humano necesita concretizarlas en su vida cotidiana. Para ello, en esta fase, se elaborará una Cultura colectiva Empresarial que descubra y actualice la identidad colectiva a través de normas y valores que se distingan por su adecuación a la personalidad grupal, su justicia, su coherencia y su congruencia. Encontrará su inmediata aplicación en el estilo gerencial, en la política del personal y en las relaciones con su entorno. Esta fase de construcción tiende a erradicar las justas causas de RABIA auténtica contra manipulaciones, presiones y coacciones que evidencian miedo al cambio y anulan las adquisiciones de la fase anterior. El querer anteponer esta tercera fase a la segunda evidencia igualmente un miedo fóbico a la libertad y al desarrollo al coartar el hoy y el mañana sobre bases de experiencia rancias nacidas del ayer.

Fase 4: ESTATUS: Además del natural derecho al reconocimiento colectivo por sus méritos excepcionales, el ser humano necesita obtener la seguridad de no ser penalizado si se destaca de la medianía. En esta cuarta fase de construcción, el estatus auténtico recaerá sobre aquellos individuos de excepción que, por su superioridad anímica, mental o creadora, ofrezcan a su entorno obras de calidad trascendente al servicio del desarrollo de la vida y de la verdad. Esta fase tiene como finalidad instaurar el ORGULLO CREADOR auténtico y penalizar la envidia y la descalificación así como la idolatrización (culto a la personalidad), es decir, conquistar la diferencia entre un colectivo con vocación de mediocridad y una gran empresa.

Fase 5: PERTENENCIA: Además de la necesidad de ser plenamente aceptado, que, en este programa, se garantiza en la primera fase y se demuestra en las tres fases siguientes, el ser humano necesita sentirse solidario, insustituible y, a la vez, prescindible. Necesita solidarizarse con un grupo humano con quien elige compartir una comunidad de destino. Esta quinta fase tiene como objetivo suscitar,



merecer y conservar el AMOR auténtico, el que nace del descubrimiento de las señas de identidad más profundas, más universales, más íntimas que las personas comparten entre sí. De esta forma se logra construir un espacio seguro donde cada cual pueda recuperar y conservar facultades pérdidas, es decir, un espacio donde SER EN PLENITUD.

Fase 6: PLENITUD: Se sustenta sobre las cinco fases anteriores, todas vitalmente necesarias, todas secuenciales en este orden concreto. Se trata aquí de institucionalizar, como derecho y deber más sagrado del ser humano, la búsqueda y la conquista, en un continuo proceso de crecimiento interior, de la plenitud de la talla humana. En esta fase, los integrantes de la organización, todos, descubren su profunda solidaridad y similitud con todos los seres humanos de ayer y de mañana. Esta última fase tiene como finalidad acceder a la ALEGRIA auténtica, la de la certeza de estar construyendo un orden natural y accesible a todos.

Este programa, en sus seis fases, se instrumenta en el CLUB M.A.T. DE DIRIGENTES, que creé y dirijo desde hace ocho años (página web en <http://www.mat21.net>).



I. LA COMUNICACIÓN COMO INTERCAMBIO COGNITIVO:

Y ahora, y sólo ahora, podemos abordar lo que para las ciencias gerenciales es el único problema: hacer pasar correctamente una información de una persona a otra. Como ya podrás imaginar, no se trata de comunicar de sintetizador a sintetizador para lograr movilizar a las siete tipologías de personalidad, motivándolas a la acción. Debes aprender, para ello, los siete idiomas universales que yo hablaba desde siempre y que me permitieron descubrir el M.A.T.

Será un placer enseñártelos, pues no te imaginas lo bien que funcionan.

Lo primero que debes recordar, es que no puedes pretender hablar a los demás como te gustaría que te hablasen a ti. Sólo conseguirías motivar a las personas de tu misma tipología y las seis séptimas partes de la humanidad quedarían fuera. Debes ponerte en la piel y la carne del otro, de tu interlocutor, y hacerlo sin trampas ni manipulaciones, pues como estarás hablándole a sus fortalezas y no a sus debilidades, detectaría inmediatamente la manipulación y te ganarías un enemigo de por vida. Así que si pretendes manipular o mentir, es mejor que no toques ese potentísimo instrumento, pues ya advertí una y otra vez que el M.A.T. es un boomerang contra los estafadores de toda pelambre.

En las páginas que siguen al ejemplo que vamos a ilustrar a continuación, encontrarás siete fichas detalladas para aprender paso a paso cada uno de los siete idiomas universales que te permitirán comunicar en intimidad con todas las personas.

No olvides el canal sensorial preferencial de apertura y de cierre de cada tipología, si no está centrada, arranca siempre con EL CANAL TIPOLOGICO SIEMPRE ABIERTO DE SU TIPOLOGIA. Este paso 1º es el ábrete Sésamo de su ser y lo centrará de inmediato.

Vamos a tomar un ejemplo: eres director de una empresa que se dedica a fabricar equipos de alta precisión y de avanzada tecnología en el ramo de la fotografía, y acabas de recibir un informe confidencial en el cual descubres que una firma competidora acaba de poner al día un descubrimiento tecnológico que le permitirá abaratar drásticamente sus costos y aumentar la calidad de sus productos. La planificación estratégica de tu empresa no había contado con tal eventualidad y las metas de captación de mercado, de incremento de producción y de ventas podrán verse seriamente afectadas.

Resuelves convocar una reunión de tu pleno ejecutivo para esta misma tarde, y antes, como buen comunicador, decides dedicar cinco minutos a cada uno para que aproveche la hora del almuerzo y llegue preparado y motivado a la reunión. Al reunirte brevemente con cada uno de ellos podrás poner tu propia estructura en estado de alerta y procesar toda la información que vas a recoger durante estos 30 minutos de los cuales dispones. Dispondrás así de algunas horas para establecer tus propias conexiones y detectar opciones nuevas, y darás la misma oportunidad a los tuyos.

P S I K O L O G I A



Bien, aquí tienes, en actitud expectante a tu sub-director gerente. Para empezar, míralo y decide si a tu parecer lleva puesta la máscara de su Impulsor o está conectado. Vamos a complicar el problema: la lleva puesta. Los cinco restantes también la llevarán puesta.

Pregúntale cómo se siente y qué piensa hacer durante su próximo fin de semana. Mira sus ojos cuando responde. Detecta su canal preferencial sensorial.

Si al contestar tiene tendencia a mirar hacia arriba antes de responder, así:



Quiere decir que su canal sensorial preferencial es la vista. Es un visual. Empieza entonces tu discurso con: “¡Mira!” Así lo conectas a sus sentidos.

Si antes de que conteste, detectas que sus ojos se van hacia los lados, quiere decir que tienes ante ti un auditivo.

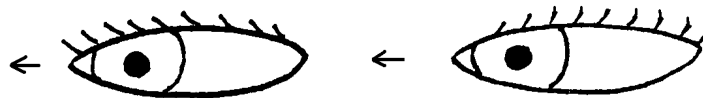

Si mira hacia la derecha, su habilidad está en su mano diestra y es más bien racionalista, y si es a la izquierda es que es zurdo, o que es más bien intuitivo. Comienza tu discurso con: “¡Escucha esto!”.

Si tiene tendencia a mirar hacia abajo y entrecerrar los ojos antes de responder, así:

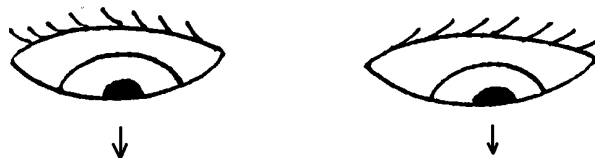

Quiere decir que tienes ante ti a un kinestésico. Es un sensitivo que primero “huele” y siente (y luego mira y escucha, o se olvida de hacerlo) para entrar en contacto con la realidad. Empieza tu discurso con: “Siento que esto que te voy a decir es importante y quisiera saber cómo lo sientes tú”. Ya está conectado a sus sentidos.

P S I K O L O G I A



Ahora, ataca la máscara del Impulsor del Mapa tipológico: Tu primer oficial es Promotor y está en sus Impulsores “Compláceme” (está bien arrellanado en su sillón, el cuerpo echado hacia atrás para invitarte a inclinarte tú hacia él, a hacer tú el esfuerzo por los dos, y te sonríe ladeando la cabeza, seductoramente y alzando una o dos cejas), y “Apúrate” (sus manos tamborilean impacientes y su pierna izquierda cruzada se sacude con impaciencia, como si diera patadas al aire). Si no te das cuenta de ello, aceptas la invitación, entras en tus propios Impulsores y ¡adiós comunicación! Modela su misma conducta y échate hacia atrás, sonríele engatusadoramente y ahora, dispara por el canal abierto: Rector-Conector.

“¡Ya es tiempo de que Aterrices, la situación es grave! Nuestros competidores han sido más listos y precavidos que nosotros!” El otro se proyectará expectante hacia delante. Dispara ahora el segundo canal que acaba de abrirse: “Estoy seguro de que estamos capacitados para aguzar el ingenio. Será divertido”: (Protector-sintetizador y luego Vitalizador- Vitalizador). Ya se abrió el canal Sintetizador-Sintetizador: ya puedes dar la información, y recoger la información. Antes de despedirte, cierra con el canal Vitalizador- Vitalizador: “¡Que grandes somos!”. Total, menos de cinco minutos. Eficacia: 300% (100% de la Información transmitida, 100% de conexión establecida, 100% de amor conectado). Puedes estar satisfecho.

El segundo oficial es un Revelador. Verifica su canal sensorial (visual muy probablemente) y ataca con un chiste: “Mira, esto que vamos a ver me recuerda el del tuerto que se encuentra a un cojo y le dice...”. Me dirás que malditas las ganas que tienes de hacer chistes cuando el barco se puede hundir. Pues mira, te vendrá muy bien porque la solución está en tu Transformador y en el del Revelador. Y cuando un Revelador está en sus Impulsores, “Trata más” (tú para mí) y “Apúrate en hacerlo”, lo que te espera es repetir 10 veces el informe, que no va a entender porque se hará el loco, y te sacará de tus casillas para que lo acuses de poco creativo o de irresponsable para darle el pretexto de enganchar su rector y acusarte al puntualizar que “si no fuera por ti” y por tus ridículos obstáculos, y tu ridículo miedo, ya os habríais comido el mercado.

Lo peor del caso es que te recordará muchas cosas que han ocurrido y que te culpabilizarán y deprimirán. Así que ya lo sabes: el canal siempre abierto del revelador es el Canal Vitalizador-Vitalizador, el canal jugueteón. El sabe la verdad. Siempre. Y sabe que en los momentos graves, cuando te sientes acorralado, la solución está allí esperando en tu Transformador y que éste se cierra ante la gravedad pomposa. Aprende la lección para ti. Te aseguro que es muy eficaz.

El tercero es un Reactivador. Verifica su canal, probablemente auditivo y kinestésico, y sincérate. Te viene bien y entras por el canal siempre abierto del Reactivador: el canal Confortador. “Escucha, me siento tan contento de que existas. Contigo no es necesario esconder lo que siento y puede expresarte mis verdaderos sentimientos. Estoy atónito y deprimido con esto”. Estás siendo sincero y el Reactivador pondrá toda su energía (que es la de un titán) y su amor (que es el de la Madre Tierra) para ayudarte a encontrar 1.000 soluciones, todas creativas y éticas, para “salvar vuestra casa”.

Si empiezas por el canal inadecuado, Sintetizador-Sintetizador, o Rector-Vitalizador, el Reactivador, que es un intuitivo y un sensitivo de primera calidad, va a saber inmediatamente que lo que tú



necesitas decirle no es lo que le estás diciendo. Y entrará en su Impulsor: “Lo intentaré de nuevo” y te “Complaceré”. Mientras arruga angustiado el entrecejo para “tratar” de adivinar lo que en verdad necesitas y cabecea aprobando cada palabra que no oye porque trata de leer entre líneas, y “sabe” que mientes, y quiere ayudarte. Así estará invitándote a regañarlo por distraído y él interpretará que tú crees que fue culpa suya todo lo que ocurrió. Se culpabilizará. Es malo para ambos. Con un Reactivador siempre es necesario ser transparente a nivel de veracidades y de emociones. Él las compartirá todas y podréis trabajar libremente por el triple canal abierto:

Socializador - Socializador

Sintetizador - Sintetizador

Conectador - Conectador

De esta manera, puedes esperar de tu Reactivador la solución “milagrosa”, la que nadie vio, ni imaginó porque él la pescó en su Orientador. La pescó en los Arquetipos Colectivos o, si está conectado, la pescó directamente de la visión del Creador. Del Reactivador puedes esperar usar el descubrimiento de tu competidor, celebrarlo por él y con él, y encontrar el modo de hacerte, éticamente, con el Liderazgo de todo el sector. ¿Vale la pena, no? Además, es el único entre todas las tipologías con quien te puedes permitir el lujo de ser siempre lo que eres, en cada momento. Lo único que te pide es que seas auténtico, y no le des gato por liebre. Y de apreciarlo como la perla que es y que está tan apegada a ti. Al despedirle, díselo. Se lo merece y lo necesita. Adora las Caricias aunque jamás lo confiese.

El cuarto es un Legislador. Verifica el canal (visual, ¿no es cierto?) y sácalo de sus Impulsores “Sé Perfecto” (que se lo digas durante tres horas, sin olvidar un solo detalle y en un estilo del más puro academicismo posible) y “Sé fuerte” (que aguantes, sin expresar impaciencia, sus inacabables discursos a tu vez). Comienza con el canal siempre abierto: Rector-Rector. “Mira, opino, después de leer este informe, que tal vez nos hemos equivocado y esto puede poner nuestra casa en peligro”. Ya lo tienes todo, en armas sobre su blanco jinete, dispuesto a defender con su sangre la seguridad del castillo del cual, él, se siente responsable. Pasa ahora al canal Protector- Protector para impedirle buscar culpas adentro y proyectarlas afuera: “Tenemos el mejor equipo para protegernos y tú eres insustituible en eso de la protección”. Ya se abrió el canal Sintetizador-Sintetizador. Al despedirte, cierra con Vitalizador- Vitalizador: “Gracias, qué alegría saber que aún existe gente como tú. Me siento nuevo”

El quinto es un Constructor. Verifica el canal sensorial (¿Visual y kinestésico, no es cierto?). Ataca por el canal siempre abierto Sintetizador-Sintetizador: “Oye y palpa eso. No he verificado aún la fiabilidad de este informe, pero merece un estudio serio y creatividad (Transformador-Transformador): se trata de ...”, y las preguntas y respuestas fluirán. Te hará preguntas que te abrirán nuevas opciones. Detectará el menor error. Se encargará de hacer un análisis completo del Informe en vez de irse a almorzar. Y te traerá una solución genial. Puedes estar tranquilo. Una vez que termines, manifiesta tu emoción: “¡Puedes estar orgulloso de ti, eres, muy hábil, y tus preguntas me desatascaron la

P S I K O L I B R O



creatividad. Gracias, eres un amigo. ¿Qué te parece tomar un trago conmigo después de la junta? ¡A mí me encantaría !”

El sexto es un Fortificador. Olvídate de preguntarle cómo se siente. Si no estaba en su Impulsor se metería enseguida en el “Seré fuerte”. Te diré su canal: kinestésico y visual. Dile inmediatamente lo que esperas de él. El canal siempre abierto es PROTECTOR-RECTOR, enseguida desbloqueará el SINTETIZADOR-SINTETIZADOR. Y ya sabes que en su SINTETIZADOR el Almacén de Datos rebosa de datos creativos y sensoriales. Dile: “Siento mucho molestarte, espero que puedas atenderme pues me sabría mal abusar de tu tiempo, pero esta tarde tendremos una reunión de directores. Mira, se trata de buscar una solución novedosa a ...”

De él puedes esperar para esta tarde un enfoque superoriginal que os retratará la situación como una caricatura. Tal vez hasta os traiga un dibujo que os hará moriros de risa y burlaros de vosotros mismos. Si esto ocurre, estáis salvados. En la misma caricatura estará la solución.

A la tres de la tarde ya tendrás un hervidero multidimensional de opciones, a cual mejor. Entre todos haréis una obra de arte que dejará pasmado al entorno. Estarás orgulloso de ti y de tu equipo, y ellos lo estarán de ti.

Aquí tienes siete cuadros de síntesis para que los introduzcas en tu Sintetizador. Encontrarás, para cada tipología, el canal abierto preferencial (I), luego (II) el que se abre a continuación y el que debes usar para el cierre. Recuerda que esta secuencia se debe usar cuando el otro está en sus Impulsores. No abuses de ello, convertirías la Comunicación en un automatismo repelente. Al hacerlo, producirías una reacción intuitiva de rechazo, la gente se pondría en guardia y tendría toda la razón para ello. Si la gente no está en su Impulsor, pasa directamente al segundo paso, al Canal Cognitivo preliminar y sigue la secuencia.

A continuación te ofrezco un cuadro (III) de los canales desconectores que usa sistemáticamente el Magnetizador y que no debes usar al entablar contacto con cada tipología. No aceptes participar en ello. Si has invitado el Impulsor del otro no habrás establecido una comunicación auténtica y si has aprovechado la invitación del otro para caer en tus propios impulsores, consulta el cuadro IV, donde encontrarás los pasos para frenar tus Impulsores y volver a conectarte rechazando la invitación del otro e invitándolo a volver a conectarse.

Ejercítate, es sólo una cuestión de hábito. El resultado merece la pena.

P
S
I
K
O
L
O
G
I
A



CANALES TIPOLOGICOS (SIEMPRE ABIERTOS)

EL REACTIVADOR:

Usa su canal sensorial 1°.PROTEGELO: “Cuenta conmigo”.
“No estás solo”, “Eres muy valioso”,
“Tengo suerte de tenerte”, “No te preocupes, yo me ocupo”

1) Auditivo “¡Oye!”

“¿Cómo te suena..?”

Dale AMOR SOLIDARIO

(PROTECTOR→VITALIZADOR RECTOR)

2) Al cerrar, visual

“Le das forma a cualquier esbozo. Gracias.”

2°. ALEGRALE LA VIDA: No hay nada que valore más que la risa. Arrástralo con tu alegría.

(ORIENTADOR→ORIENTADOR)

Estará Listo entonces para recibir cualquier información, procesarla y actuar su vocación de constructor Pleno

(SINTETIZADOR→SINTETIZADOR)

cierra con

(PROTECTOR → PROTECTOR)

P S I K O L I B E R O



CANALES TIPOLOGICOS (SIEMPRE ABIERTOS)

EL PROMOTOR:

Usa su canal sensorial

1° CONTENLO: Ofrécele un espacio seguro, protegido con límites férreos.

Si viene desbocado y excitado, Ralentiza tus movimientos, baja el tono de tu voz, afíncate en tu sillón a la vez que le sonríes y le prestas toda tu atención. Se calmará enseguida.

(RECTOR→ORIENTADOR)

1) Kinestésico:

Tócale, sonríe, reacciona epidérmicamente ante él.

2° PIDELE Y DALE PROTECCIÓN: “Sé que soy valioso para ti”. “Se que eres muy cariñoso”, “Sé que deseas lo mejor para todos”, “Te quiero mucho y soy también tu amigo”.

(PROTECTOR→PROTECTOR)

2) Visual: “¡Mira!”...

“¿Cómo te representas eso?” Al cerrar: “Ahora estás claro!”.

3°. GARANTIZALE una relación SIN MANIPULACIONES:

“Puedes pedirme directamente lo

P
S
I
C
O
L
O
G
I
A



3) Olfativo:

Este canal sólo se abre cuando el Promotor se preconecta.

que tú desees”, “Pide, no des rodeos”, “Tú y yo podemos comunicarnos sin Preámbulos”, “ Yo no te mentiré jamás, tu tampoco lo hagas”

(PROTECTOR→RECTOR)

Ya está listo para recibir (sin distosionarla) cualquier información y actuar su vocación de Revelador Pleno. Cierra con

(ORIENTADOR→ORIENTADOR)

(alégrate con él)



CANALES TIPOLOGICOS (SIEMPRE ABIERTOS)

EL FORTIFICADOR:

Usa su canal sensorial 1°. NO LO INVADAS: Respeta su intimidad y no des por sentado que tienes derecho a atosigarlo. “Perdona si te molesto ¿Tienes un minuto?” “Cuando puedas, desearía mostrarte algo”.

(PROTECTOR →PROTECTOR)

1) El gusto: “¿Eso cómo se come?” 2°. COMUNICA CON OTRO CREADOR: Cuéntale libremente tus ocurrencias y pídele las tuyas.

“¿Te parece de buen gusto que digamos tal cosa?” (TRANSFORMADOR→TRANSFORMADOR)

2) El tacto: Al cerrar, tócalo amistosamente y ¡levemente! 3°.TRATALE COMO UN ADULTO: No creas que, porque es paciente y tiene aguante, puedes hacerlo entrar en obediencia automática como a un soldado.

(SINTETIZADOR→SINTETIZADOR)

4°. DISFRUTA DE SU SENTIDO DEL HUMOR: Muéstrale que, los dos, sois iconoclastas. Redimensionar narcisismos y mitos es lo más sano para ambos.

(TRANSFORMADOR→TRANSFORMADOR)

Ya está listo para recibir cualquier información y asombrarte con su inteligencia y ecuanimidad de legislador pleno.



CANALES TIPOLOGICOS (SIEMPRE ABIERTOS)

EL CONSTRUCTOR:

Usa su canal sensorial 1°. MUÉSTRALE QUE ERES SERIO Y ESTAS INFORMADO: “Tengo aquí información que tal vez te interese”. “¿Sabías que las últimas estadísticas muestran que el chocolate no propicia el colesterol?”
(SINTETIZADOR→SINTETIZADOR)

1) Visual: 2°. MUÉSTRALE QUE SABES QUE AMBOS ESTAIS CONVENCIDOS DE LO LIMITADO QUE ES EL RACIONALISMO PURO SIN CREATIVIDAD y que ambos sois muy creadores. Compartid vuestros descubrimientos y felicitaros entusiásticamente por ellos
“¡Mira!”
“Vamos a darle forma a eso...”
(TRANSFORMADOR→TRANSFORMADOR)

2) Auditivo: 3°. MUÉSTRALE QUE LE APRECIAS Y RESPETAS MUCHO MAS AHORA que conoces su dimensión creadora.
Al cerrar: “¡Esto Suen a música Celestial!”
(PROTECTOR→PROTECTOR)

No necesitas máscara tener en tu empresa al Reactivador pleno. Cierra con una complicidad iconoclasta.
(VITALIZADOR→VITALIZADOR)

P S I K O L I B E R O



CANALES TIPOOGICOS (SIEMPRE ABIERTOS)

EL REVELADOR:

- Usa su canal sensorial
- Kinestésico:
- 1 Sé congruente
) pues él capta tus mensajes gestuales mejor que nadie. Relájate que y acércate sin miedo. Tócalo.
- 2 Olfativo:
) “Esto apesta” “¡Huele bien!”
- 3 Auditivo:
) El percibe, como nadie, las “falsas notas” y las “salidas de tono”.
- 1°. MUÉSTRALE QUE ERES TAMBIEN UN ICONOCLASTA TAN AGUDO COMO EL: “¡Hombre, colega, por fin llegas; necesitaba refuerzos para sacarle brillo a eso!”. “Esto es un rollo, ¿o no? A que sí.” “Vamos a tomarnos unas cañas para liquidar un asuntillo”. No seas pomposo ni pedante. ¡Lo pagarías muy caro. (VITALIZADOR→VITALIZADOR)
- 2°. MUESTRALE QUE ERES UN CREADOR Y QUE LO RESPETAS PORQUE EL TAMBIEN LO ES: Evitarás que juegue a “Sí... pero” y ganarás con el aporte de toda su inmensa creatividad para los dos. (TRANSFORMADOR→TRANSFORMADOR)
- 3°. PROTEGE SU AUTOAPRECIO y felicítalo por su genialidad. La tiene. (PROTECTOR→TRANSFORMADOR)
- Cierra con un RECTOR - RECTOR como dos Legisladores Plenos.

PSIKOLIBRO



CANALES TIPOLOGICOS (SIEMPRE ABIERTOS)

EL LEGISLADOR

Usa sus canales sensoriales 1°. MUÉSTRALE QUE NO ERES UN IRRESPONSABLE. Arranca con un tono grave y trascendente muy parental (RECTOR→RECTOR):

“Aprecio que estés tan vigilante (consciente, preocupado) como yo de la importancia de este asunto”. Así se relajará pues tendrá a otro Atlas con quien compartir el peso del mundo.

1 Visual: “¡Mira!”

)

2 Gustativo:

)

“Es de buen gusto”

“Es de un gusto exquisito”

2°. DEMUÉSTRALE QUE APRECIAS SU PROTECCIÓN Y DALE LA TUYA: “¡Qué agradecido estoy por tenerte con nosotros!”, “Sé que deseas y puedes ofrecernos protección por eso te valoramos tanto”.

(PROTECTOR→PROTECTOR)

3 Cierra con táctil

)

Dale un abrazo.

Ya está listo para fluir e intercambiar datos contigo

(SINTETIZADOR→SINTETIZADOR)

3°. CIERRA CON DOBLE PLIEGUE:

Primero una rotunda energía iconoclasta compartida. (VITALIZADOR→VITALIZADOR)

Al final comparte su autentica alegría. (ORIENTADOR→ORIENTADOR)

P S I K O L I B R O



CANALES TIPOLOGICOS (SIEMPRE ABIERTOS)

EL MAGNETIZADOR

Usa sus canales sensoriales

A) De origen Revelador:

1 Kinestésico: no 1°. MUÉSTRALE QUE ESTAS ENTERO: y actúa) desmientas tus sus emociones desconectadas y prohibidas palabras con originales.

gestos de temor. La tristeza: pide información, adoptando un Muéstrale que el aire constructor sobre algo que dijo y que debe tener demuéstrale que lo que dice es tópico e miedo es él. irracional

Tócale (SINTETIZADOR→SINTETIZADOR)

firmente. El orgullo: afirma y actúa lo orgulloso que estás de ti por no parecerte a él.

Visual: sostén su 2°. TRANSFORMADOR - RECTOR. OBLIGALO A mirada hipnótica. CONECTARSE. Dile que solo aceptarás tratar Sin temor. El se con él si se pone a tu altura y se vuelve quedará dormido. inteligente y creador. Cierra con: (RECTOR→RECTOR)

Olfativo: adelántate en fruncir la nariz: huele mal.

B) De origen constructor:

1°. MUÉSTRALE QUE ESTAS ENTERO.

Y actúa sus dos emociones claves originales:

El orgullo: desenmascara sus trampas y riéte de lo burdas que son. (RECTOR→TRASFORMADOR)

La rabia: amenázalo con avergonzarlo ante todos. Desafíalo, es un tigre de papel. (VITALIZADOR→RECTOR)

2°. Cierra con tristeza sobre lo vacía que está su vida y no le dejes otra opción que la de conectarse si quiere relacionarse contigo

P S I K O L O G I A



(SINTETIZADOR→VITALIZADOR)

Cierra apelando a su inteligencia

SINTETIZADOR→SINTETIZADOR)



LA COMUNICACIÓN M.A.T.

CUADRO II: SECUENCIA DE LA COMUNICACIÓN CONECTADORA

TIPOLOGIA (A quién se dirige la comunicación)	CANAL SENSORIAL PREFERENTE (Verificar)	CANAL PREFERENCIAL CONECTADOR ABIERTO	CANAL PREDILECTO	CANAL COGNITIVO	CANAL DE CIERRE
REACTIVADOR "Te complaceré" "Trataré más"	AUDITIVO Y VISUAL	PROTECTOR → VITALIZADOR	ORIENTADOR → ORIENTADOR	SINTETIZADOR → SINTETIZADOR	PROTECTOR → PROTECTOR
REVELADOR "Trata más" "Apúrate"	KINESTESICO Y OLFATIVO	VITALIZADOR → VITALIZADOR	TRANSFORMADOR → TRANSFORMADOR	SINTETIZADOR → SINTETIZADOR	PROTECTOR→ TRANSFORMADOR Y RECTOR-RECTOR
PROMOTOR "Compláceme" "Apúrate"	KINESTESICO Y VISUAL	RECTOR → ORIENTADOR	PROTECTOR→ PROTECTOR Y PROTECTOR→ RECTOR	SINTETIZADOR → SINTETIZADOR	ORIENTADOR → ORIENTADOR
LEGLSLADOR "Sé perfecto" "Me apuraré"	VISUAL TÁCTIL Y GUSTATIVO	RECTOR → RECTOR	PROTECTOR → PROTECTOR	SINTETIZADOR → SINTETIZADOR	VITALIZADOR→ VITALIZADOR Y ORIENTADOR→ ORIENTADOR
CONSTRUCTOR "Seré perfecto" "Sé fuerte"	VISUAL Y AUDITIVO	SINTETIZADOR → SINTETIZADOR	TRANSFORMADOR → TRANSFORMADOR	SINTETIZADOR → SINTETIZADOR	VITALIZADOR→ VITALIZADOR
FORTIFICADOR "Seré fuerte"	GUSTATIVO Y TÁCTIL	PROTECTOR → RECTOR	TRANSFORMADOR → TRANSFORMADOR	SINTETIZADOR → SINTETIZADOR	VITALIZADOR → VITALIZADOR
MAGNETIZADOR 1) Origen Revelador	OLFATIVO Y KINESTESICO	SINTETIZADOR → SINTETIZADOR	TRANSFORMADOR → RECTOR	RECTOR → RECTOR	SINTETIZADOR → SINTETIZADOR
MAGNETIZADOR 2) Origen Constructor	AUDITIVO Y VISUAL	RECTOR → TRANSFORMADOR	VITALIZADOR → RECTOR	SINTETIZADOR → VITALIZADOR	SINTETIZADOR → SINTETIZADORT

P S I K O L O G O



LA COMUNICACIÓN M.A.T.

CUADRO III: CANALES TIPOLÓGICOS DESCONECTADORES.

¡A NO USAR JAMÁS!

CANAL EMISOR	RECEPTOR	TIPOLOGIAS DESCONECTABLES
P: PEDIGÜEÑO C: CASTRADOR H: HIPNOTIZADOR R: RETADOR E: EMBRUTECEDOR	TRANSFORMADOR→PROTECTOR RECTOR→VITALIZADOR TRANSFORMADOR→PROTECTOR VITALIZADOR→RECTOR RECTOR→TRANSFORMADOR	REACTIVADOR REVELADOR FORTIFICADOR PROMOTOR LEGISLADOR CONSTRUCTOR
	METEN EN IMPULSOR PROFILAXIS: CIERRA DURANTE UN TIEMPO TU RECEPTOR TIPOLOGICO. Oblígate a comunicar por otro canal.	

Nota: estos canales son utilizados constante y sistemáticamente por el Magnetizador. Cuando esto ocurra, la respuesta debe ser siempre esta secuencia:

1. ¡Alto!: Rector → Transformador (Ej. ¿Crees que no me doy cuenta de que tú pretendes hacerme... creer, sentir, pensar...?).
2. Descripción: Sintetizador → Sintetizador (describiéndole lo que hizo).
3. No te permito desconectarme: Barrera protectora.
Vitalizador → Transformador (actuando la alegría de no haberte dejado desconectar)
4. “La próxima vez dejaré de relacionarme contigo”:
Advertencia: Rector → Vitalizador
5. 5°. “Y si persistes te confrontaré ante todos y te echaremos a patadas”:
Paralizador: Rector→ Vitalizador

Puedo asegurarte que ya nunca tratará de desconectarte. Al menos directamente. Lo hará a través de tu mejor amigo, puedes apostararlo.

P S I K O L I B E R O



LA COMUNICACIÓN M.A.T.

CUADRO IV: RECTIFICAR UNA MALA COMUNICACIÓN ORIGINADA POR TI.

TIPOLOGIA	IMPULSOR CANAL FRENADOR	¡ALTO AHÍ!	MANEJO DE CARICIAS	RECONEXIÓN
REACTIVADOR	PROTECTOR→ VITALIZADOR	DISCULPATE	PIDE C PARA TU VITALIZADOR DESDE EL PROTECTOR DEL OTRO.	USA EL CANAL DEL OTRO.
REVELADOR	VITALIZADOR→ RECTOR	DISCULPATE	DA C VITALIZADOR → VITALIZADOR	USA EL CANAL DEL OTRO
PROMOTOR	TRANSFORMADOR→ PROTECTOR	DISCULPATE	DA C PROTECTOR→ TRANSFORMADOR	USA EL CANAL DEL OTRO
LEGISLADOR	RECTOR→ VITALIZADOR	DISCULPATE	DA C VITALIZADOR→ VITALIZADOR	USA EL CANAL DEL OTRO
CONSTRUCTOR	VITALIZADOR→ RECTOR	DISCULPATE	PIDE C PROTECTOR→ TRANSFORMADOR	USA EL CANAL DEL OTRO
FORTIFICADOR	VITALIZADOR→ RECTOR	DISCULPATE	PIDE C PROTECTOR→ PROTECTOR	USA EL CANAL DEL OTRO

P S I K O L O G I A



Al principio, te va a parecer muy artificial e irritante comunicar de esta manera. ¿estas convencido de SER TU MAPA! Es muy natural que así sea. Te invito a experimentar este nuevo modelo. No lo hagas “perfectamente”, ni “trates de nuevo”. Considéralo como una opción que te propones en paralelo con tu vieja manera de relacionarte. El primer día, hazlo con una persona de tu confianza, una sola vez. Compara el nivel de autosatisfacción que experimentas con tu vieja manera de experimentar el contacto con el otro. Compara la cantidad y calidad de comunicación que das y que recoges de esta nueva manera. El segundo día, hazlo dos veces, con dos personas diferentes, en tu lugar de trabajo. Si estás satisfecho, aumenta el ritmo y la frecuencia hasta lograr tu plena satisfacción y tu óptima eficacia de comunicador.

Otro consejo, tal vez el más importante: Tú eres el responsable al 100% del espacio y del tiempo que ocupas en esta vida. Y de eso nada más. Ya es muchísimo. Intenta hacer de tu espacio “un espacio donde puedas ser tú-mismo”. Dentro de ese espacio y de ese tiempo, eres responsable de las invitaciones a estar bien o a estar mal que lances al mundo. No eres responsable de la aceptación o rechazo de los demás a tus invitaciones. Las creencias sobre la comunicación están cuajadas de falacias y cuatro de ellas nos seducen constantemente para desconectarnos.

A-“Yo puedo hacer que la gente se sienta bien”. Falso: Tú sólo puedes “invitarlos” a ello. No debes invitar a creer que vives para ello. El otro es responsable de aceptar o de rechazar tu invitación. No lo “intentas de nuevo”, respeta su decisión.

B-“Yo puedo hacer que la gente se sienta mal”. Falso: Tu sólo puedes “invitarlos”, ellos pueden aceptar tu invitación. Pueden también decidir no frecuentarte más. Son libres. Y si das patadas no vengas luego a quejarte de estar solo ni culpes a nadie por ello. Cosechaste lo que sembraste. Discúlpate y da caricias si eres sincero y quieres pertenecer a la comunidad humana.

C- “La gente puede hacer que yo me sienta bien”. Falso: sólo puede invitarte. Tu bienestar está en ti. No puedes responsabilizar a otro de no atenderte tú mismo. Si no debes afrontar la realidad: eres un vampiro, un culpabilizador y un parásito. Nadie está en el mundo para servirte de zancos.

D-“La gente puede hacer que yo me sienta mal”. Falso: sólo puede “invitarte” y tú puedes decidir cortar la relación. Eres libre. Y eres responsable de dar el ejemplo del orgullo de ser libre. Corta la relación y deja que el otro merezca de nuevo relacionarse contigo. No debes aceptar patadas de nadie. Él que las dé que se quede sólo.

Ya lo ves. Ni eres tan impotente como creías, ni eres tan importante como imaginabas. Eres potente, autónomo y responsable. Con una sola excepción: eres responsable de los niños y de los animales domésticos que has decidido tener. De los niños, eres responsable hasta que cumplan 7 años de edad. A esa edad un niño ya tiene sus propias creencias y tú eres, en parte, responsable de ellas. Tú y tu pareja. Ambos. Asume sólo la parte que te corresponda. Del animal eres responsable toda su vida.

Por lo demás, nadie te necesita para respirar y sobrevivir. Ni tú necesitas a nadie. “¿Y si amo, acaso no necesito a esa persona?” podrás responder. Pues mira, si amas, es que “estás creando espacio

P S I K O L I B E R O



seguro para que el otro sea sí-mismo y siga siéndolo”. Si el ser sí-mismo pasa por vivir sin ti, lo natural es alegrarte por él y vivir tu duelo, el tiempo que necesites hacerlo. Todo el resto no se llamaría amor. Se llamaría MANIPULACIÓN, vampirismo, abuso de confianza y estafa. Ni debes permitirlo en ti ni debes tolerarlo en otro para contigo.

Hay tres formas, y sólo tres, de manipular o dejarte manipular:

- Con o por miedo
- Con o por culpa.
- Con o por soborno.

Y en una relación atada por la culpa, el miedo o el soborno no es una relación de amor sino de auto-descalificación y de descalificación por el otro. Es una relación de auto-odio y de odio. Es lo contrario del amor. Es una cárcel, un castigo o un prostíbulo. Es el signo del Magnetizador. Cuando aceptas tal relación, no sólo aceptas que el otro INVIERTA EL ORDEN NATURAL sino que lo estás haciendo también. Te conviertes en un Magnetizador también. Asúmelo y suelta esa papa caliente con asco y terror.

Ya hemos visto qué podrías hacer con el espacio que ocupas en este mundo. Veamos qué puedes hacer con el tiempo, el corto tiempo, el infinito tiempo cual del dispones durante tu vida entera.



V. EL TIEMPO EN LA COMUNICACIÓN

Si haces un balance de lo que de verdad posees, tal vez hagas una lista de propiedades, objetos, amores, familiares y amigos. Hazla. Ahora retira todo lo que se podría hundir y desaparecer en un terremoto, en un incendio, en una guerra, en accidentes de circulación, retira toda la gente que podrías perder si decidieran alejarse de ti y marcharse. ¿Qué te quedaría? Quedarías tú, lo que ERES de verdad o, si estás desconectado, lo que estás siendo. Quedarías a solas con tu Mapa del mundo y con tu tiempo. Descubrirías tal vez la verdad: esas dos cosas, nadie te las puede arrancar.

Tu Mapa te lo fabricaste tú-mismo y puedes enriquecerlo desafiándolo en sus generalizaciones, eliminaciones y distorsiones. Así lo actualizarás en un proceso continuo de crecimiento. Tu Mapa, con sus riquezas y miserias, es la imagen de lo que estás siendo hoy. Mañana puedes ser la persona más rica del mundo. Si trabajas en ello. Si le dedicas algo de tu segundo capital, tu tiempo.

El que dijo que “el tiempo es oro” debió de ser un Promotor muy desconectado. A menos que hablará del oro en sentido figurado de los viejos alquimistas y cabalistas medievales, del material que se obtiene a partir de la transformación de la piedra filosofal. Con ese oro se puede conseguir, también, el oro metal que se necesita. También, pero no sólo eso. Puede conseguir transformarte a ti mismo en oro, y ese oro nadie te lo puede robar.

Sólo dispones de tu tiempo para expandir tu vida, y con ella, tu Mapa. A veces, cuando digo esto a un empresario, me suele responder: “Yo trabajo mucho. No tengo tiempo para estas cosas”. A eso voy. Vamos a ver qué haces con tu tiempo en tu vida familiar, en tu relación social y en tu trabajo, cómo estructuras este bien tan valioso; en cuál de estas siete formas pasas la mayoría de tu tiempo. Tal y como lo hicimos para definir tu estructura de Personalidad, procederemos de nuevo esta vez. Tú harás tu propio diagnóstico. Intervendré sólo para indicarte el contenido y las características de las siete formas de estructurar el tiempo de un ser humano. Cuatro de ellas, las compartimos con los animales. Tres de ellas son propias del hombre.

A.- Los Virtuales:

Son propios del ser humano. Entiendo por virtuales formas fijas, previamente establecidas para sacralizar un contenido, vaciadas hoy de contenido, y con desarrollo previsible.

Si no eres religioso, ir a misa es un virtual. Si no amas a la persona que despidas, ir a su entierro es un virtual. Si no deseas a tu pareja, hacer el amor es un virtual. Si no esperas nada de una reunión de ejecutivos, si asistes por cumplir, porque está dentro de tus funciones el hacerlo, si en efecto no pasa nada nuevo, se trata de un virtual. Si entregas placas de reconocimiento, en una cena anual de desarrollo pautado por la tradición de la casa, a los empleados que cumplieron 25 años de “fiel y leal servicio” (pues se emplea esta fórmula para todos, cualquiera que sean los méritos reales del sujeto),

P S I K O L I B E R O



estás procediendo a “virtualizar” algo vivo, a vaciarlo de su contenido trascendente. Sin embargo, la gente adora los virtuales. Los llaman rituales. No conciben casarse sin virtual, ni ser enterrados sin virtual, ni bautizar sin virtual. Al final, muchos matrimonios, entierros, bautizos, son sólo eso: Virtuales, celebrados para CUMPLIR. ¿Con qué? Si confrontas un poco al “virtualista” te dirá: con la sociedad, con los padres, con las “formas” (está haciendo aquí Nominalizaciones en cadena). Las tres tipologías sometidas al socializador son muy aficionadas a los virtuales. A ellas se les une el fortificador por razones diametralmente opuestas a ellas, para evitar contactos. El Reactivador se acerca para estar con su gente y sentirse solidario y necesario, para “complacer”. El Revelador denuncia a gritos tal forma de perder el tiempo. Cinco contra uno. Y como siempre, el Revelador nos revela la verdad. En cuanto al Magnetizador, adora los virtuales que son su máscara que lo presentan al mundo como un santo, un ciudadano insigne.

Durante el Virtual, das y recibes caricias de Plástico, caricias cosificadas y codificadas para la OCASIÓN, no para ti. Estableces una comunicación estrictamente codificada. Has estado en falso contacto con la gente porque entre vosotros estaba esa COSA que se celebraba y que a casi nadie le importaba. Digo casi, porque durante la ceremonia tal vez alguien no vació el rito de su contenido, tal vez vino a llorar a un amado, tal vez estuvo comulgando consigo mismo y con el mundo. Ese alguien no estaba estructurando su tiempo alrededor de un virtual, estaba en Intimidad. (ver más adelante)

Ejercicios:

1°.- Recuerda un día promedio laboral y otro familiar y extrae todos los momentos de cada día que pasaste en virtuales. Anota el tiempo total transcurrido de esta forma. Extrae el porcentaje sobre el total de horas que estuviste despierto (sin dormir).

2°.- Estima, en un período de un año de funcionamiento de la empresa para la cual trabajas, todas las actividades, ceremonias, reuniones, comidas virtualizadas. Cifra el promedio de tiempo que dedicáis a Virtuales y anota el porcentaje (ej: 20% anual). Haz lo mismo pensando en tu vida familiar.

B.- Los Matatiempos:

La gente suele llamarlos Pasatiempos. Son igualmente propios del ser humano socializado. Entiendo por Matatiempos, formas no codificadas de matar el tiempo, alrededor de temas socialmente codificados.

Si te reúnes con tus amigos para hablar y opinar sobre cosas y gentes públicas o anónimas, sin nombres y apellidos, en vez de establecer comunicación sobre vuestras cosas, vuestra gente, vuestras emociones y vuestros testimonios de experiencias experimentadas, estáis estructurando el tiempo en Matatiempos. Existe todo un repertorio de temas establecidos y codificados. El fútbol, la política, los hijos, la nueva generación, la literatura, los jefes, los empresarios, la moda, el hogar, el trabajo, el deporte, el matrimonio, el aborto, la juventud, la muerte, el placer, etc.



Imagina a Picasso sentado entre gente que hace un matatiempo alrededor de La pintura y repite ideas pescadas aquí y allá sobre este tema, expresándolas como propias. ¿Qué crees que sentiría Picasso? ¿Crees que consentiría en ofrecer su propia experiencia experimentada para diluirla entre todos esos clichés, esos remanentes de artículos leídos en “El País”, en “ABC”, en “El Paseante”, en el “Urogallo” y escritos por otras personas que alzaron su profesión sobre el oficio Matatiempo de opinar sobre, evaluar, criticar, y orientar a gente que jamás sostuvo un pincel en la mano, siendo los “especialistas” los primeros en no haber experimentado jamás tal dimensión? ¿Y siendo las más veces personas que envidian a los conectados a su Transformador y Orientador? ¿Crees que una persona que sabe experimentar emociones consentiría en hablar sobre Las emociones en una reunión social? ¿Crees que si conoces y valoras la unicidad de cada uno de tus hijos querrás tirarlos allí sobre el tapete del Matatiempo: “Los hijos de hoy día? En mis seminarios, advierto siempre a los asistentes contra el peligro de hacer Matatiempos con el M.A.T. mostrando que es la mejor manera de evadir la confrontación personal con el propio Mapa y así, escapar al riesgo de romperlo. Así convierten la vacuna contra el cáncer en espectáculo para lucirse mientras nadie se cura del cáncer. ¿Demasiado cómodo verdad? Además, en mi presencia no admito que otros trivialicen o descalifiquen mi creación “hablando y opinando sobre” ella.

Sin embargo, la gente adora los Matatiempos. ¿Por qué? Pues porque, con total impunidad, y sin tomar riesgos, puede creer que está estableciendo contacto con la gente e intercambiando caricias. Puede apasionarse, puede gritar, puede reír, puede sentirse importante, y puede, sobre todo, recibir con alegría refuerzos colectivos para las generalizaciones, eliminaciones y distorsiones de su propio Mapa.

Los ejecutivos practican el Matatiempo con deleite y buena conciencia. Además de los socio-culturales de uso en su medio ambiente, en su tiempo y en su país, inventan todos los Matatiempos necesarios para reforzar las debilidades del Mapa Organizacional. Y llaman a eso trabajar para la empresa. Y cobran horas extra o culpabilizan a los que se quieren ir a disfrutar la intimidad de su hogar.

Mi experiencia con ejecutivos en reuniones laborales y sociales puede servir de testimonio. No exagero al afirmar que el 70% de lo que definen como actividad y como intimidad, está formado por Matatiempos que refuerzan el Mapa Colectivo. A nivel social creen estar en una comunicación positiva: Socializador-Socializador, Vitalizador-Vitalizador, Socializador-Socializador. A nivel real saben que están haciendo Matatiempos. Como las estructuras intercomunicadas son complementarias, la comunicación parece fluida. Hay acuerdo. Hay falsa alegría (“todos jodidos pero contentos”). Hay indignaciones consensuadas (“estos desgraciados de la competencia”). Y si alguien disiente dentro del Mapa, dentro del sistema, no pasa nada: en Matatiempos, todo es cuestión de gustos, y de opiniones, no hay verdad, no hay mentira, no hay Bien, no hay Mal. Todo es RELATIVO Y OPINABLE. Claro, si ningún dato que se baraja allí sale de una conexión honesta consigo mismo, con los otros, con el mundo. Por eso, al salir de una reunión así, cada uno se siente, omnipresente y reactivado en sus Rebusques emocionales y ya está listo para la próxima manera de estructurar el tiempo: los “dramas existenciales”.

P S I K O L O G I A



Ejercicio:

Repita los ejercicios 1 y 2 y encuentra tu porcentaje de tiempo personal y organizacional estimativo de Matatiempos.

C.- Los Dramas existenciales

Eric Berne, creador del Análisis Transaccional fue un genio y los descubrió: los llamó juegos psicológicos. El MAT aporta muchas innovaciones al descubrimiento inicial de Berne.

Son igualmente propios del ser humano. Llamo Drama Existencial a formas tramposas, arquetípicas y codificadas, de relacionarse entre gente o de relacionarse consigo mismo, para reforzar la decisión original que sostiene la desconexión. Los Dramas Existenciales sirven para reforzar la desconexión. En principio, se hacen para no sufrir al confrontar las desconexiones propias. En realidad, hunden el cuchillo en la llaga y pueden llegar acortar los cables de manera irreversible e impedir restablecer la conexión perdida, disociándonos.

Los Dramas se establecen dentro del “triángulo dramático” entre una falsa Víctima, un falso Perseguidor y un falso Salvador que se manipulan recíprocamente para intercambiar sus máscaras y poder saltar a otro rincón del triangulo donde esperan sentirse más cómodos. Cada “rincón” del triangulo congela, arde o pica, por ello nadie puede quedarse demasiado tiempo en él y espera que, al saltar, va a encontrar un lugar mejor. Al final del juego, todos dan vueltas como locos y tienen como opciones tan sólo la congelación, la pira o el deshollamiento. Todos pierden y se sienten arrinconados. Tienen razón. En el triangulo dramático sólo existen arrinconamientos. Nadie te obliga a quedarte en él. Los Dramas Existenciales fueron listados y codificados por Eric Berne. Los llamó “Juegos”. Me niego a dar un nombre lúdico, vitalizador y precioso a obras de teatro aprendidas para enloquecerte, matarte, aislarte, ser rechazado. Además, no comparto el enfoque de Berne sobre aspectos esenciales de los “Dramas”.

Por su gravedad e importancia en las organizaciones, el tema de los Dramas Existenciales será objeto de un tratamiento profundo y, creo, original, en el próximo tomo.

Sin embargo, mi experiencia en organizaciones empresariales me permite afirmar que, en el mejor de los casos, el 24% del tiempo está estructurado alrededor de Dramas. Un solo drama, si está institucionalizado y estructurado en tu empresa, puede acabar con ella. Y no hay tipología sin desconexión, y casi todos estamos desconectados, y no existe tipología que no “dramatice” Dramas. Cada una tiene los suyos y encuentra actores complementarios dentro y fuera de su tipología.

Se puede actuar un drama consigo mismo: el suicidio y la locura son el resultado de un drama de un solo actor.

El cuadro III, pagina 76, reseña los pasos que cada tipología da para actuar en sus Dramas, y evidencia el resultado final previsible y buscado subconscientemente por el actor para reforzar su desconexión.

P S I K O L I B E R O



Te voy a indicar algunos títulos de “obras dramáticas” que solemos actuar en las organizaciones; eso te permitirá estimar un porcentaje de tiempo cuando hagas tu ejercicio:

“Sí... pero”: alguien pide una falsa ayuda, otro se la ofrece (cae en la trampa) y el primero rechaza todas las soluciones diciendo “Sí...pero” y encuentra un fallo a cada solución. Esto dura horas hasta que todos se sienten impotentes e irritados, salvo el que tiró el cebo, quien cae en su rebusque de triunfo. Este Drama es el preferido del Revelador. Puede bloquear o esterilizar cualquier reunión. Comenzó un “Trata más” (de demostrarme que sabes más que yo). No supo reconectarse a tiempo nadie lo ayudó empleando el Cuadro I, pagina 217. Así se siente un genio a costillas de los demás y no asume el riesgo de dar sus ideas para que no jueguen a “sí..pero” con él.

Si no fuera por ellos... (los sindicatos, los obreros, los patrones) estaríamos bien”. Es el Drama básico del Fortificador. Todas las culpas están fuera y ellos justifican así su impotencia frente a la crueldad del mundo.

“Sólo trato de ayudarte... (obligándote a coger lo que adivino que necesitas, aunque lo rechaces) ...” y me pagas tan mal ... Es el Drama básico del Reactivador. Así se esfuerza en salvar a los que no lo desean y se siente un desastre pateado cuando no lo consigue.

“Esto tiene Defectos... (una coma, una palabra, demasiada creatividad, un solo error, no es Perfecto como se te pide)... y hay que tirarlo y hacerlo de nuevo (como te digo yo)”. Es el Drama predilecto del Legislador. Así no se cuestiona su propia esterilidad y se siente orgulloso de ser el guardián del mundo.

“Gracias por cumplir tu complaciente oferta, aquí tienes el Cheque (de goma) que te prometí (tú corres al Banco y no tiene fondos)”. Este es el Drama básico del Promotor. Así logra creer que sólo sobre los zancos (sus víctimas ingenuas) se siente seguro en un mundo donde sólo triunfa el que sabe manipular a los demás.

Estoy Abrumado (haciendo lo que debería delegar) ... y no tengo tiempo para pensar ni sentir ... Este es el Drama del Constructor. Así no toma el riesgo de tomar ni de recibir patadas a su inseguro orgullo. Tampoco asume el deber de defender sus creaciones y se siente el bueno de la película culpabilizando a los demás.

Estas tóxicas maneras de relacionarse tienen seudo-ventajas muy potentes que explican que la gente no pueda contentarse con las dos formas anteriores de estructurar su tiempo: necesitan sentirse únicos y vivos, necesitan sentir emociones intensas, necesitan creer que otro ser humano les necesita realmente para seguir existiendo, necesitan sentir esa misma necesidad. Creen que el Drama es “la sal de la vida” porque su vida es insípida si la dedican a Virtuales y a Matatiempos. Cierto. También es cierto que se experimenta la sensación de estar vivo durante el tiempo en que se está en los aterradores rincones de muerte por congelación, muerte por incineración o muerte por comezón, cierto que durante el drama pudiste intercambiar Patadas de gran violencia, y cierto que los Rebusques se definen justamente por esa especie de OBSESION EMOCIONAL EXCLUYENTE. Cierto que es la única manera de poder llegar a tirar una granada, cometer un suicidio, un crimen. Nadie sereno,

P S I K O L I B E R O



conectado y en paz consigo mismo lo querría hacer. Ciertamente es la única manera de sentirse vivo al hacer girar tu vida alrededor de tu punto muerto, la desconexión.

En la simbiosis patológica que vimos en las parejas de la “cadena fóbica” es también la única manera de querer seguir juntos sobre la base de la desconexión. Y lo más triste del caso es que en nuestro orientador está la certeza de estar mintiéndonos a nosotros mismos y de estar manipulando a otros para ello, a pesar de la tranquilización que produce el ver que en el mundo entero la gente suele relacionarse de este modo. En esto, como en tantas otras cosas esenciales, la mayoría no expresa la Verdad. Y la Verdad es que el Drama Existencial ofrece una sola utilidad real: la de evitar la conexión y la intimidad y la de ofrecer la ilusión de experimentar el mismo nivel de intensidad emocional que proporciona la Intimidad. Sólo que aquí, tú y yo lo sabemos, los signos están invertidos: sientes la misma intensidad de emoción cuando te tiras por un balcón para suicidarte, que cuando decides renunciar a todo lo que has adquirido para seguir a tu gran amor. Sólo que la primera emoción te conduce a la muerte y la segunda a la Vida Plena. Además, para eso están los Parque de Atracciones: te subes a la montaña rusa y al menos no haces daño a nadie. Ni siquiera a ti.

Ejercicios:

Sigue con tus porcentajes en los casos 1 y 2 del primer ejercicio e indica tu nivel de participación en Dramas Existenciales.

D.- La Factividad:

Es propia del Ser Humano.

Entiendo por factividad la dedicación automatizada (factoril) a una actividad donde interviene no el Transformador, ni el Vitalizador plenamente conectado, ni el Orientador. Hablo aquí de tareas robotizadas, tan aprendidas que se pueden realizar poniendo el piloto automático a tu sintetizador. Es la actividad fácil para ti.

El que dijo que el trabajo dignifica al hombre no se refería, ciertamente, a la Factividad. Charlie Chaplin la describió magistralmente en “Tiempos Modernos”. Así que nada tengo que añadir al testimonio del maestro, salvo mis comentarios sobre el nivel de riesgo e intensidad de Caricias que se reciben en la Factividad: Riesgo prácticamente nulo. Para ti, es lo más fácil y repetitivo del mundo. Caricias de Plástico sociales, muchas, por lo cumplidor que eres. Todas Condicionales. Y te sientes intercambiable con cualquier robot. Los Constructores y Legisladores son grandes partidarios de la Factividad. Los fortificadores también pero por otra razón. Se sienten a salvo de contactos con los demás seres vivos.

¿Cuántas actividades “factivizas” así al cabo del día, durante un año entero, en tu oficina? ¿Cuántas se suelen factivizar en el conjunto organizativo? ¿Cuántas en tu vida de pareja? ¿En tu vida social? Estima unos porcentajes y anótalos a continuación. Y dite bien que de nada sirve alegrarse por la Era de la



automatización y de las telecomunicaciones si te tratas a ti mismo como a un autómatas de cuarta fila, de rodillas ante su Maestro: el robot mecánico. Usalo y sé humano. Para eso está.

E.- La Actividad:

Entiendo por ello una creación de algo nuevo, que antes no existía en tu propio repertorio, y para la realización del cual tuviste que conectar plenamente tu conector. Es actividad con creatividad y con orientación. Es común a todos los seres vivos, lo que es propio del hombre es el de convertirla en imágenes, símbolos y palabras.

Puedes preparar un informe como Factividad o como Actividad. El primero en sentir la diferencia serás tú, el primero en pasarlo bien, serás tú. Y ofrecerás al mundo algo único y original por lo cual recibirás Caricias incondicionales y condicionales de los conectados y tal vez Patada monumentales de los desconectados, que se revolcarán de indignación frente al sacrilegio de trastornar el orden establecido. La nueva cocina nació de algunos como una Actividad y hoy es transformada por gente sin creatividad en Factividad, y por eso, en la mayoría de los casos, los resultados son repugnantes. En la Actividad, la inteligencia BINARIA (Sí-No) no interviene de manera excluyente como en la Factividad, se usa al servicio de la transformación, del fluir. Actividad es dialéctica entre todas las estructuras de personalidad bien conectadas.

En la Actividad asumes un doble riesgo: el de fallar y desanimarte y el de descontentar a los desconectados. Los Reveladores, los Promotores y los Reactivadores son grandes activistas. Los Promotores desconectados son falsos activistas porque tienen su Orientador invertido y no logran crear sino castillos de naipes. Necesitan un Transformador de los demás para materializar su intuición en creación. Para ello los utilizan como zancos y ... cosechan los laureles.

Ejercicios

Asigna un porcentaje de Actividad a los casos 1 y 2.

F.- La Evasión:

Entiendo por evasión el desconectarte del entorno para atender tu fantasía interior, tu imaginación, tus diálogos internos, tus sensaciones y las emociones que experimentas. Puedes evadirte durante una reunión de directorio o mientras estás haciendo el amor si éste es un Virtual o un Matatiempo (para lograr sentir algo).

La evasión es la forma preferida de estructuración del tiempo de los Fortificadores. Consiguen evadirse en las situaciones más insólitas. Están especializados. Los siguen estructuralmente en esa pasión y en este orden los Reactivadores, los Reveladores, los Legisladores y los Constructores. El

P
S
I
K
O
L
O
G
I
A



Promotor suele ser fóbico a la evasión. Siente temor a ella y se deprime las pocas veces que se escucha a sí-mismo. Tampoco la tolera en otros, por eso los manipula más que las demás tipologías: ya que no sabe estar pendiente de su interioridad, lo compensa al maniobrar para que los demás estén pendientes de él. Por eso casi nunca está sólo. Casi nunca está quieto. En la evasión recibes las Caricias o Patadas que aprendiste a darte. El nivel de riesgo es inversamente proporcional al nivel de tu conexión tipológica.

Ejercicio:

Asigna tus porcentajes de Evasión en los casos 1 y 2.

G.- La intimidad:

Una persona totalmente conectada está el 80% de su tiempo en Intimidad, consigo mismo y con los demás, el 15% en Evasión y el 5% en Matatiempos (justo el necesario para que su conector defina con quién está, para que su transformador lea el Mapa que le ofrecen, y decida seguir con esa persona o dejarla ahí plantada).

Cuando está en Intimidad está en Actividad, y cuando está en Actividad esta en Intimidad. Por eso su trabajo le encanta y lo considera como un hobby por el cual cobra. Y no se deja dominar por él. Prefiere el contacto íntimo con personas conectadas a todo lo demás, incluyendo su propio trabajo creativo.

Estar en intimidad es estar creando ese espacio donde uno es sí-mismo y donde el otro pueda serlo y lo esté siendo. Intimidad es amor auténtico.

Puedes ir al cine con alguien, puedes trabajar, puedes pasear, estarás creciendo y haciendo crecer. Ni manipulas, ni permites que te manipulen. Abres la puerta de tu yo oculto, de tu yo ciego y de tu yo inconsciente, además de compartir tu yo abierto. Estás cambiando y haciendo cambiar el mundo en un fluir permanente, inacabable. Cualquier acto lo conviertes en una oportunidad para conectarte e invitar a los demás a conectarse. Todas las demás formas de estructurar tu tiempo te parecen un criminal derroche de lo único que en verdad es tuyo. No permites a nadie engancharte en Dramas Existenciales. Tienes la misma libertad y espontaneidad en decidir acercarte a alguien o en romper la relación con él. Y esas decisiones las estás tomando en un proceso constantemente actualizado. Te consideras plenamente responsable de los éxitos y fracasos de tu vida, y no buscas nadie a quien culpar. Tampoco aceptas verte inculpada por una vida ajena a la tuya. Consideras a tu pareja como el compañero privilegiado y maravilloso con quien puedes estar en intimidad de manera permanente y cada vez más profunda. Disfrutas de tus hijos como una bendición del cielo y les das el ejemplo conductual que sabes ser la única válida para que sean libres, autónomos, puros, espontáneos y sabios. Los amas tiernamente, no exiges de ellos que sean diferentes de lo que son y no cuentas con su

P S I K O L I B E R O



eterno agradecimiento para sentirte bien. Tu trabajo es para ti, también, el lugar donde puedes seguir creciendo y cambiando el mundo. Te consideras a la vez, único, irreplicable y sustituible.

Sabes vivir con intensidad cada una de tus sensaciones y emociones. Estás satisfecho con la plenitud de tu vida y no la cambiarías por la de nadie. Sabes que morirás algún día y cuentas con vivir tu muerte como una de las experiencias más plenas de tu vida. Sabes disfrutar y sabes sufrir, y consideras ambas cosas como necesarias y creadoras. No tienes miedo a vivir y te encanta tomar riesgos. Sabes que la intimidad es la forma más arriesgada de entrar en contacto contigo y con los demás. Sabes también que es el único lugar donde sentirás y compartirás tus emociones auténticas y donde darás y recibirás Caricias Incondicionales. Por eso no quieres matar el tiempo eligiendo otra manera de vida.

Existe una relación inversamente proporcional entre el tiempo dedicado a la Intimidad y el dedicado a los Dramas Existenciales.

Existe una relación inversamente proporcional entre el tiempo dedicado a la Intimidad y el tiempo dedicado a la Factividad + Mata tiempos + Virtuales. En cuanto al nivel de evasión, es siempre en función del tiempo dedicado a la Intimidad y a los dramas: cuanto más Intimidad, menos evasión necesaria para sobreponer energías necesarias para vivir; y cuanto menos diálogos internos deprimentes, más Evasión placentera.

En mi experiencia profesional pude observar la estructuración del tiempo laboral de las organizaciones, y puedo aventurar, sin temor a equivocarme, los siguientes promedios:

a. En las mejores empresas, las más conocidas, pujantes y vitalistas, las que gozan de mejor imagen y tienen su identidad bien afincada, la estructuración del tiempo es como sigue:

- 5% - Evasiones
- 20% - Virtuales
- 20% - Matatiempos
- 20% - Factividad
- 10% - Actividad
- 24% - Dramas Existenciales
- 1% - Intimidad

Estos están en el "Guión Ganador".

b. En las empresas "fútiles", (ni ganan, ni pierden, sobreviven) las proporciones relativas son éstas en promedio:

- 20% - Aislamiento
- 30% - Virtuales
- 10% - Matatiempos
- 8% - Factividad

PSIKOLIBRO



2% - Actividad

30% - Dramas Existenciales

0% - Intimidad

c. En las Organizaciones que se están disociando (se están hundiendo, y las más veces no lo saben), la relación es está.

30% - Aislamientos

10% - Virtuales

5% - Matatiempos

5% - Factividad

0% - Actividad real

50% Dramas Existenciales (del cual 20% se disfraza de Actividad “genial”)

0% - Intimidad

Ejercicio

¿Cómo es tu organización y su estructuración del tiempo? Anota tus porcentajes estimativos, y discútelos con tus compañeros. Llegad a un consenso.

No olvides que de nada te servirá estar de acuerdo con el Modelo M.A.T. de comunicación si no aplicas en la realidad de cada día, los secretos que estudiaste sobre:

El ejercicio de las Caricias Conectoras.

El intercambio de emociones auténticas.

El ajuste al canal preferencial y sensorial de cada uno.

Las invitaciones a salir del Impulsor de la conducta aprendida por cada tipología.

La lucha para desenmascarar y expulsar a los Magnetizadores de tu organización.

Tampoco olvides que, por más conectado que estés, sólo puedes poseer una sexta parte de la verdad, y que necesitarás de las seis tipologías conectadas para alcanzar la verdad plena. Considera pues, a cada persona conectada, como un regalo del cielo que hay que merecer para poder conservarlo. Cuida a tus conectados mucho más que a ningún otro recurso del cual dispongas para dirigir tu organización social, empresarial o familiar. Así, y sólo así, podrás poseer la mayor riqueza del mundo, la que te permitirá ser el triunfador pleno que naciste para ser. Entonces, y sólo entonces, podrás ser un gran líder, y tu equipo será:

EL EQUIPO TRIUNFADOR CONECTADO

AMOR POR LA CONEXIÓN TOTAL = UNO PARA TODOS Y TODOS PARA UNO EN LIBERTAD = CONSTRUCCIÓN PLENA

PSI K O L I B E R O

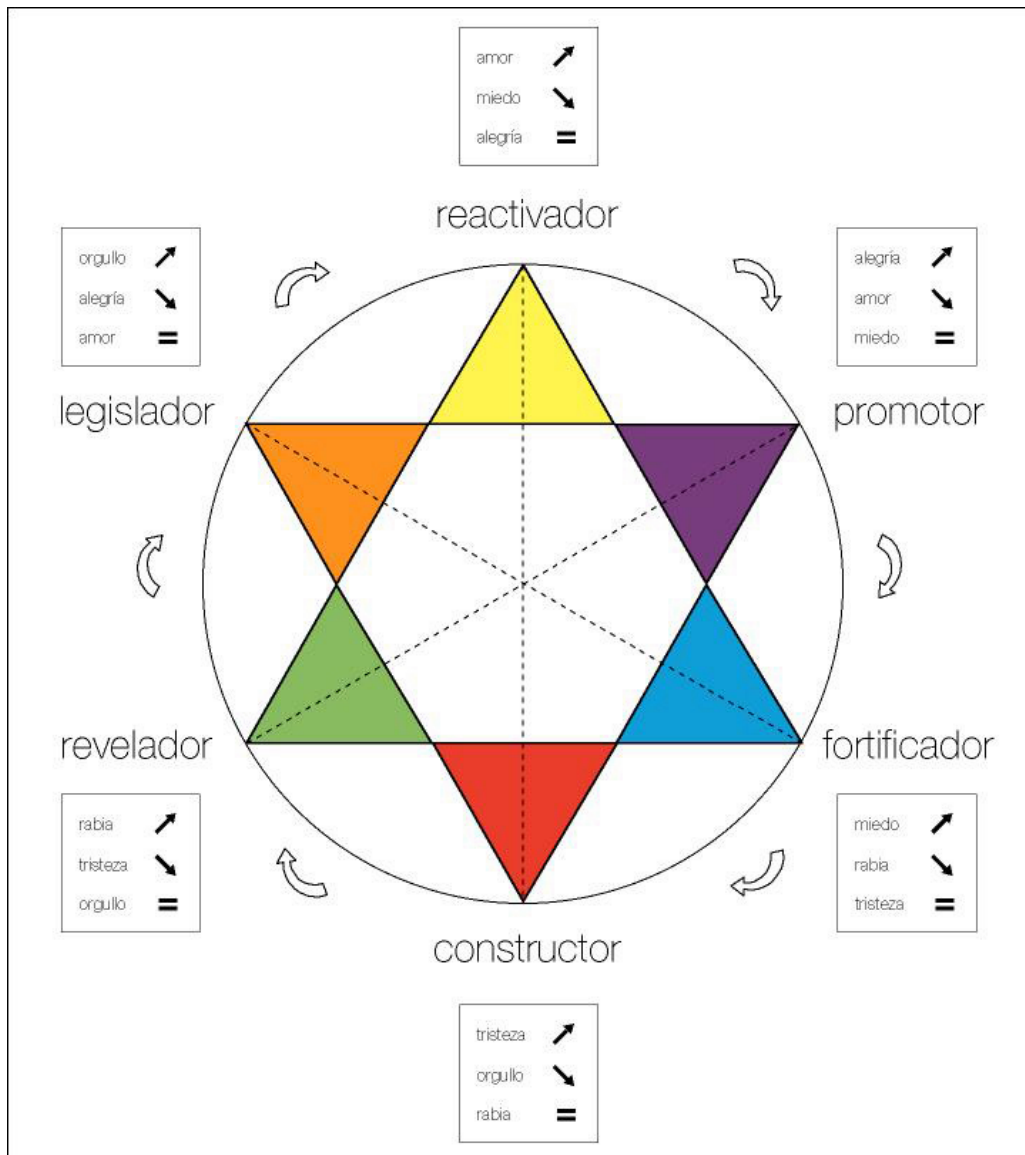



CONCLUSION

LA TEORIA CUANTICA APLICADA A LAS TIPOLOGIAS M.A.T.

Mi querido amigo Carlos del Ama, con su profunda intuición creadora de Constructor conectado presintió que se podía aplicar la teoría cuántica al análisis de las tipologías de personalidad del M.A.T., tanto a nivel de estructura (equivalente a masa cuántica) como a nivel energético. Me sentí entusiasmada por la idea pues yo también había sabido desde que descubrí el M.A.T. y, muy especialmente, tras mis investigaciones clínicas en el hospital, que un descubrimiento tan científico como el M.A.T. debería poder ser formulado matemáticamente. No se me ocurrió pensar en la teoría cuántica sino en la Teoría de la Relatividad y en el láser y buscaba ansiosamente a un físico para someterle mis hipótesis y comprobarlas con él. Sigo manteniendo dichas hipótesis lo cual no impide que la teoría cuántica se aplique también, ya que se trata de un Metamodelo científico. Después de quince minutos de reunión con mi amigo Carlos me puse a trabajar seriamente durante dos días y pude, efectivamente, extraer otro instrumento de extraordinaria utilidad para el autodiagnóstico, el diagnóstico y la selección, la constitución de equipos de trabajo y la comunicación. Verifiqué su validez: funciona. Por eso me complace mucho ofrecer los resultados y reconocer la paternidad conceptual de este instrumento a Carlos del Ama.



VALORES CUANTICOS ATRIBUIDOS

1º) Para Masa Cuántica (Estructura de Personalidad)

Normal, innata: 4 x 6 estructuras = 24

Estructura unitaria normal: 4

Inflación psicótica: 9

Inflación máxima neurótica: 8

Deflación máxima: 1

Anulación : 0

Colapso: - 4 (necesita ayuda psicológica inmediata)

(Se asemeja a un infarto y provoca fórmula letal "F.L":

amor + tristeza u orgullo + miedo o alegría + rabia)

2º) Para Energía Cuántica (Funcionamiento energético estructural)

Emoción secuencial conectadora: + 4 (sc)

Sc = número de emociones secuenciales en el

Orden de la cadena conectadora.

Emoción secuencial: + 4

Emoción inflada: + 2

Emoción prohibida (inflada estructuralmente): + 2

Emoción desconectada: + 1

Emoción desinflada (estructura desinflada): + 1

Emoción anulada: 0

Emoción desviada: - 2

Emoción disociadora tipológica: - 4

Emoción colapsada (1 estructura infartada): - 4



CUADRO 1: EVOLUCION MASA CUANTICA/ FASES TIPOLOGICAS

REACTIVADOR							PROMOTOR						
ESTR	M	Conx	Prec x	Desc	Pred n	Dis	ESTR	M	Conx	Prec x	Desc	Pred n	Dis
R	2	4	3	5	6	- 4	R	6	4	3	6	1	2
P	7	4	4	6	3	11	P	1	4	6	2	5	- 4
S	4	4	4	4	1	11	S	4	4	4	4	10	2
O	5	4	6	3	1	3	O	7	4	4	5	1	11
T	4	4	4	3	7	2	T	4	4	4	5	1	2
V	3	4	3	3	6	1	V	2	4	3	2	6	11
Total	24	24	24	24	24	24	Total	24	24	24	24	24	24
Ec/M c	42%	366%	62%	29%	13%	-55%	Ec/M c	42%	366%	62%	33%	13%	-55%

FORTIFICADOR							CONSTRUCTOR						
ESTR	M	Conx	Prec x	Desc	Pred n	Dis	ESTR	M	Conx	Pred n	Desc	Pred n	Dis
R	6	4	4	3	6	11	R	2	4	7	7	6	2
P	4	4	4	5	1	1	P	4	4	4	4	1	11
S	5	4	5	6	1	2	S	8	4	4	8	1	11
O	4	4	4	4	7	3	O	4	4	4	1	7	2
T	4	4	4	4	7	11	T	1	4	3	3	7	- 4
V	1	4	3	2	2	- 6	V	5	4	2	1	2	2
Total	24	24	24	24	24	24	Total	24	24	24	24	24	24
Ec/M c	42%	366%	71%	42%	13%	-55%	Ec/M c	42%	366%	58%	29%	13%	-55%

CUADRO 1: EVOLUCION MASA CUANTICA/ FASES TIPOLOGICAS (cont.)

REVELADOR							LEGISLADOR						
ESTR	M	Conx	Prec x	Desc	Pred n	Dis	ESTR	M	Conx	Prec x	Desc	Pred n	Dis
R	2	4	3	2	6	2	R	8	4	2	7	7	11
P	4	4	4	1	1	2	P	6	4	2	5	1	2
S	2	4	2	5	7	- 4	S	4	4	4	7	1	2

P S I K O L I B R O



O	4	4	4	4	1	11	O	1	4	5	1	6	- 4
T	6	4	7	5	2	2	T	2	4	4	1	6	11
V	6	4	4	7	7	1	V	3	4	7	3	3	2
Total	24	24	24	24	24	24	Total	24	24	24	24	24	24
Ec/M c	42%	366%	58%	33%	13%	-55%	Ec/M c	29%	366%	50%	21%	13%	-55%

P S I K O L I B R O



CUADRO 2: EVOLUCION ENERGIA CUANTICA /FASES TIPOLOGICAS

REACTIVADOR							PROMOTOR						
Emoc	M	Conx	Prec x	Desc	Pred n	Dis	Emoc	M	Conx	Prec x	Desc	Pred n	Dis
M	1	4	1	2	2	- 4	M	2	4	1	2	1	1
A	2	4	4	2	1	2	A	1	4	2	1	2	- 4
T	4	4	4	4	4	- 4	T	4	4	4	4	2	1
AL	2	4	2	1	1	1	AL	2	4	4	2	1	2
O	4	4	4	1	2	1	O	4	4	4	2	1	1
R	1	4	1	1	2	1	R	1	4	1	1	2	- 4
Espec	- 4	+ 64	- 2	- 4	< - 6	< - 8	Espec	- 4	+ 64	- 2	- 4	< - 6	< - 8
Total	10	88	15	7	> 3	> -11	Total	10	88	15	8	> 3	> -11
% Ec	11%	100%	17%	8%	> 8%	>14%	% Ec	11%	100%	17%	8%	> 3%	≥14 %

FORTIFICADOR							CONSTRUCTOR						
Emoc	M	Conx	Prec x	Desc	Pred n	Dis	Emoc	M	Conx	Prec x	Desc	Pred n	Dis
M	2	4	4	1	2	2	M	1	4	2	2	2	1
A	4	4	4	2	1	1	A	4	4	4	4	1	- 4
T	1	4	2	2	1	1	T	2	4	4	2	1	2
AL	4	4	4	4	2	1	AL	4	4	4	2	1	1
O	4	4	4	4	2	- 4	O	1	4	1	1	2	- 4
R	1	4	1	1	1	- 4	R	2	4	1	1	1	1
Espec	- 4	+ 64	- 2	- 4	< - 6	< - 8	Espec	- 4	+ 64	- 2	- 4	< - 6	< - 8
Total	12	88	17	10	> 3	>- 11	Total	10	88	14	7	> 3	> -11
% Ec	11%	100%	17%	8%	> 3%	>14%	% Ec	11%	100%	17%	8%	< 3%	≥14 %

CUADRO 2: EVOLUCION ENERGIA CUANTICA /FASES TIPOLOGICAS (cont.)

REVELADOR							LEGISLADOR						
Emoc	M	Conx	Prec x	Desc	Pred n	Dis	Emoc	M	Conx	Prec x	Desc	Pred n	Dis
M	1	4	1	1	2	1	M	2	4	1	2	2	- 4
A	4	4	4	1	1	1	A	2	4	1	2	1	1
T	1	4	1	2	2	- 4	T	4	4	4	2	1	1

P S I K O L I B E R O



AL	4	4	4	4	1	- 4	AL	1	4	2	1	2	- 4
O	2	4	2	2	1	1	O	1	4	4	1	2	2
R	2	4	4	2	2	2	R	1	4	2	1	1	1
Espec	- 4	+ 64	-2	- 4	< -6	< -8	Espec	- 4	+ 64	- 2	- 4	< -6	< -8
Total	10	88	14	8	> 3	> -11	Total	7	88	12	5	> 3	> -11
% Ec	11%	100%	17%	8%	> 3 %	>14%	% Ec	11%	100%	17%	8%	> 3%	≥14 %



EL MAGNETIZADOR

1º) SU MASA CUANTICA: R: 13
 P: 0
 S: 1
 O: - 4
 T: 13
 V: 1
 TOTAL: 24

2º) SU ENERGIA CUANTICA: R: 2
 P: 0
 S: 1
 O: - 4
 T: 2
 V: 1

Emociones

Desviadas: - 10

TOTAL: - 8

Particularidad Especifica: se nutre de la hiperconexión: chupa del entorno:

24 de masa cuántica y 14,66 a la potencia de 6 de energía cuántica, es decir, 873 millones de energía.

Para alimentar a un solo Magnetizador se necesita sacrificar a:

279 personas conectadas ó

1.638 personas preconectadas ó

3.510 personas desconectadas ó

8.194 personas predisociadas.

Pero a medida que chupa a otro se va descargando y necesita nuevas víctimas.

PROCESO DE LA HIPERCONEXION

- Crecimiento de la energía cuántica:

$$88:6 = 14.66 \text{ (potenciar uno en cada una de las 5 fases).}$$

$$\text{Total: } 14,66 \times 6 = < 7.529.536 \text{ c/estructura}$$

$$= < 873.000.000$$

COMBINACIONES TIPOLOGICAS: INSTRUCCIONES DE USO

Los cuadros 1 y 2 permiten $31 \times 31 = 961$ combinaciones $\times 2 = 1922$ análisis de casos.

Estos análisis deben ser considerados como TENDENCIAS NORMALMENTE PREVISIBLES pero, en ningún caso como LEYES M.A.T., las cuales se cumplen en el 100% de los casos.

Aquí, el grado de predictibilidad no debe superar el 90% en justeza y adecuación, pues, detrás de cada factor mecánico, está la libertad del ser humano en dar una respuesta de AMOR y de VALOR que



transcienda sus debilidades. La tipología, en dichos casos, es una PRISIÓN, una limitación que sólo se supera definitivamente con la HIPERCONEXION.

Los primeros 961 casos sirven para comparar y predecir tendencias de afinidades y de complementariedades entre personas. No creer jamás que al sumar una estructura hiperatrofiada en dos personas diferentes pueden producir un equipo complementario sino un terreno abonado para la simbiosis patológica y los Dramas Existenciales (actores complementarios).

Los segundos 961 casos (correspondientes a las energías cuánticas) deben servir para prever (con un 90% máximo de acierto) la productividad de equipos de trabajo. Tampoco hay que aplicar esta tabla de manera simbiótica e inadecuada. Esta tabla muestra que sólo puede haber productividad plena entre energías 4 y en el terreno exacto de dichas energías. Si no, una energía 1 desconectará, descalificará y trabará a los que tienen en ese terreno una energía 4 y se dejará chupar por energías 0. A la inversa, una energía 1 chupará una energía 2, agravando los dos desequilibrios y desencadenando D.E.



VALOR DE LOS EQUIPOS CONECTADOS

DOS personas conectadas en orden secuencial o en orden no cósmico producen una SUMA de energías así como de masa cuántica: Ej. Un Constructor con un Revelador o con un Legislador o con un fortificador = 176 de potencia energética en una masa de 48.

DOS PERSONAS CONECTADAS EN ORDEN CÓSMICO SE POTENCIAN: Ej. Un Constructor con un Promotor o con Un Reactivador = 88 = 7744 de energía en una masa de 48 = 16.333% de efectividad.

Las combinaciones potenciadoras son:

Legislador con Fortificador (ambos conectados)

Constructor con Promotor (ambos conectados)

y con Reactivador (ambos conectados)

Revelador con Promotor (ambos conectados)

Y con Reactivador (ambos conectados)

UNA PERSONA HIPERCONECTADA aporta al grupo una energía de 873 millones que el grupo desaprovecha al descalificar a dicha persona o al equipararla con cualquier tipo de personas. Con lo cual pierde dicha energía y a dicha persona (pues una persona hiperconectada se retira del resto del grupo que le amputa su talla y su energía).

Dos o más personas hiperconectadas se POTENCIAN mutuamente cualquiera que sea su ubicación en la rueda tipológica: Ej. Dos personas 204. 304 millones de energía, 6 personas: 452 millones. Esta es la razón por la cual diez personas pueden cambiar el mundo.



CONSEJOS TERAPÉUTICOS

Para tratarse y tratar a los demás, la terapia M.A.T. preconiza siempre el enfoque más suave, menos traumático y, por ende, más agradable y efectivo.

Por ello, aconsejo incrementar la energía de las estructuras débiles, desinfladas, en lugar de tocar a las infladas o las colapsadas (que son como bombas de relojería).

Mi terapia para la conexión es muy sencilla y se establece en tres pasos:

Primer paso Reconectar las emociones (energías) desviadas tipológicamente, las del MAPA: ej. Para un constructor, tomar conciencia (¡tras verificarlo!) que siente Rabia en vez de Orgullo y Miedo en vez de Rabia y entrenarse en descodificar y recodificar su sistema energético (reequilibrando así su desequilibrio neuro endocrino). Con ello evita enfermedades y agravaciones de las desconexiones.

Segundo paso: energetizar las estructuras débiles: Ej. Para el constructor en fase preconectada, energetizar el Transformador (con orgullo) y el Vitalizador (con rabia), en fase desconectada energetizar el Orientador (con alegría) y el Vitalizador (con rabia), en fase predisociada energetizar el Protector (con amor), el Sintetizador (con tristeza) y el Vitalizador (con rabia), y en fase disociada energetizar el rector (con miedo a dañar), el Orientador (con alegría, paz) y el vitalizador (con rabia contra los tópicos y los Arquetipos que invaden su estructura).

Tercer paso: afinar y equilibrar las estructuras hasta llegar al + 4 en cada una de ellas. Y no olvidar que, tras la conexión, el equilibrio se puede romper tan sólo por la emoción prohibida. Para evitarlo, comenzar el proceso de hiperconexión.

P S I K O L I B E R O



2. LA COMUNICACIÓN PLENA

1) CON EL REACTIVADOR:

La clave: mostrarle que contigo está en un espacio seguro donde todos, y muy particularmente él, pueden conservar su integridad. En este espacio, nadie necesita ser salvado, y menos por él, que es quién más cariño y protección necesita y se merece. Todos, por lo tanto, tienen derecho a ser felices y todos están atentos para detectar cualquier peligro - físico o psíquico (manipulaciones) - y poner los remedios necesarios.

Dile, en algún momento que, lo que más te gusta de él, además de su brillante inteligencia y creatividad, es su capacidad para detectar y prevenir los peligros y hacer que la gente aprenda a protegerse. Dile que eso demuestra su amor y generosidad, porque no hace que los demás se sientan desvalidos para poder sentirse necesario. Con él todos crecen y él más que nadie porque muestra el camino como ejemplo. Dile que ésta es la clave de la alegría, del fluir, y que, en definitiva, lo que más valoras en él es su vocación para la felicidad. Y hazlo reír, es lo que más le gusta.

A nivel sensorial, disfruta de su don para leer en los rostros detalles que se le escapan a todos y, más aún, de su talento auditivo para percibir falsas notas y discordancias e el tono de los discursos de los demás.

2) CON EL PROMOTOR:

La clave: mostrarle que contigo está con alguien como él, alguien sensible, seguro y generoso, con quien no es necesario (al contrario, sería una muestra de desconfianza) dar rodeos, seducir y anestesiar para conseguir lo que cualquier ser humano necesita: seguridad en la fiabilidad del otro. Así lo invitas a pedir directamente lo que quiere y a dar sin temor lo que los demás necesitan.

Dile, en algún momento, que lo que más te gusta de él es su ternura y su delicadeza además de su brillante racionalidad. Dile que tú también abominas de un mundo sin solidaridad que los depredadores transforman en inhóspita jungla.

Dile que él revela al mundo, con gran sentido del humor, lo que no se debe hacer si se desea construir un mundo solidario, confiado y seguro y que, en definitiva, su gran vocación es la de ser el guardián de la seguridad personal. Por eso te sientes tranquilo, cómodo, protegido por él. A nivel sensorial, comparte su agudísima sensualidad ante todo lo vivo y aprende de su prodigioso talento olfativo para detectar la calidad humana de las personas. Fíate de su olfato como de una piedra de toque.

3) CON EL FORTIFICADOR:

La clave: mostrarle que, a ti tampoco te gustan los fisgones ni los que te hacen sentir que deberías adivinar las necesidades ajenas. Ni te gusta que te invadan y, como él, sabes disuadir a los inescrupulosos que lo intentan. Por eso te sientes cómodo con él, porque valoras, como el regalo más preciado, su sobrio humanismo, su afinada sensibilidad y su respetuosa aceptación de los demás. Dile que lo que más valoras de él es su sentido común y su equilibrio que no se dejan desnortar ni desbordar por las locuras ajenas y, en definitiva, su fe en la racionalidad del ser humano, clave de su libertad y de su autonomía.

P S I K O L I B E R O



Pero muéstrale todo eso con delicadeza y sobriedad, gota a gota, día a día, sin grandes discursos, con hechos, y no con un abrumador e invasor discurso que lo haría escapar de ti. Lo ideal, con un Fortificador, es demostrarle todo eso sin una sola palabra.

A nivel sensorial, aprende de su extraordinaria sensibilidad gustativa para detectar la calidad ambiental. Si te toca, habrás ganado su amistad. Observa a quién roza y de quién se aleja y confía en ello como de un radar.

4) CON EL CONSTRUCTOR:

La clave: mostrarle que, como él, eres un ser racional, fiable, tranquilo y metódico, que, además, estás, como él, convencido de que los grandes creadores son así, también. Dile que, con él, te sientes energizado porque, juntos, podéis crear grandes cosas, cosas novedosas y seguras. Dile que lo que más aprecias de él es su amabilidad, su sensibilidad para discriminar lo que es creador de lo que está falsificado y que por lo tanto estás convencido de que su gran vocación es la de orientar a todos hacia la construcción de un universo justo porque radicalmente honesto.

Dile todo eso pausadamente, como si estuvieras demostrando un teorema matemático. Y luego invítalo a exponerte sus ideas personales sobre los temas más variados. Verás los tesoros que cosecharás.

A nivel sensorial disfruta y aprende de su agudeza auditiva para detectar lo puro de lo turbio y toma enseñanza de su capacidad de observar detalles curiosos que nadie como él sabe percibir. Verás lo surrealista que es el entorno cotidiano.

5) CON EL REVELADOR:

La clave: mostrarle que, tú también, eres un niño feliz, alegre y vivaracho, con mucha energía para defenderte contra los aguafiestas profesionales que coartan la espontaneidad de lo vivo, de lo creador y reducen la libertad. Dile que crees que ese respeto por lo naturalmente humano, que nadie tiene derecho a trabar, es el secreto del auténtico desarrollo. Y que tú, como creador, puedes compartir con alegría tus descubrimientos con un colega y pedirle consejos sensatos y sanos que sabrás valorar y aceptar porque lo que más te gusta de él, además de su bondad, es su talento iconoclasta. Dile que sabes que él, mejor que nadie, sabrá detectar si en tus creaciones se han colado ideas tóxicas que son, estás de acuerdo con él, fósiles inservibles y paralizantes ante los cuales los más timoratos se suelen rendir. Dile que, en definitiva, sabes que él muestra el camino de la auténtica dignidad del ser humano y que lo hace con orgullo auténtico, es decir, sin pompa ni soberbia. Por eso lo quieres y es tu amigo. El más entrañable de tus amigos.

A nivel sensorial, fíjate cómo se guía por su olfato como un perro de caza para detectar quién es bueno y quién es malo. Fíjate en las aletas de su nariz que funcionan como un radar y aprende de su profunda sensualidad cuando está frente a lo natural incontaminado: los animales, las plantas, los niños, la naturaleza. Así comprenderás lo barato que cuesta acceder a la alegría auténtica.

6) CON EL LEGISLADOR



La clave: mostrarle que está frente a un adulto, sensato, responsable y fiable. Dile que sabes valorar sus observaciones y correcciones por lo que realmente valen: un tesoro de generosidad y de protección, pues sabes que en el mundo existen, es verdad, jueces menos benévolos que él que podrían aprovecharse de tus pequeños fallos para condenar tus obras sin valorar sus méritos. Dile que, tú también te preocupas por la perfección pero que, como él, sabes que la gente tan protectora y generosa como vosotros es valorada por todos. Dile que por tanto, nada impide ahora disfrutar de todo lo que vale la pena vivir, de las pequeñas alegrías de cada instante de vida que él sabe valorar más que nadie.

Dile que lo que más aprecias en él, además de su límpida racionalidad, es su vitalidad, su fe en el ser humano y que por ello, lo ves como un gran árbol protector y frondoso, como el auténtico exponente de la solidaridad y, también, del romanticismo más hondo. Y riéte con él de vosotros y de todo. Verás que risa más preciosa, clara y sonora surgirá entonces.

A nivel sensorial, comparte con él las maravillas gustativas de los platos más exquisitos. Es un auténtico gourmet, aprende de él y también guíate por su sentido del tacto como si de una brújula se tratará. Observa a quien toca (tímidamente, o roza), y de quien se aleja y aprenderás qué y quién es valioso y qué y quién no lo es. Aprende de sus expresiones “táctiles” cuando habla porque son muy valiosas.

7) CON EL MAGNETIZADOR:

La Clave: mostrarle desde la primera mirada, desde la primera palabra, que sabes perfectamente quién es y que tu sistema de seguridad es tan perfecto que pierde su tiempo y su energía contigo. Tu carne es tan recia que si quiere clavar en ella sus vampíricos colmillos se los partirá. Así de claro. Muéstrale que, por lo tanto, no sólo no le tienes miedo (¿pues quién se asusta ante un tigre de papel?) sino que él debe tenértelo a ti. Y demuéstraselo limpia, sobria y tajantemente.

Si es de origen Revelador (cara estrecha), adopta un aire Constructor y pídele información sobre el sentido de algo que dijo o hizo antes, escucha con atención, mirándole inexpresivamente a los ojos, su respuesta, y demuéstrale sin emociones, de manera fría, neutra y objetiva que lo que dice es tópico y cretino. Cierra el dialogo con un comentario donde le muestras con emoción lo profundamente triste que es ser como él y lo orgulloso que estás de ti, de no parecerle a él. Por una vez, el desorientado será él y asumirá el miedo y el respeto que le inspiras.

Si es de origen constructor (cara ancha) actúa ante él como un Revelador conectado: espera a que se jacte de lo eficaz y providencial que es y desafía su orgullo desde el tuyo. Dile: “Tú que eres genial dime cómo podría yo resolver (lo que se te ocurra)”. El se jactará ante ti y te propondrá una solución cínica, retorcida. Resítualo inmediatamente diciéndole, con desprecio, que ya te imaginabas que sólo podía ocurrírsele alguna canallada tópica y totalmente desprovista de ingenio y que sólo le habías pedido su opinión para confirmar tu diagnostico. Luego date la vuelta y déjalo, desorientado y frustrado. Ya no intentará, nunca más, dissociarte, pues estará muy ocupado, cada vez que te vea, en intentar (infructuosamente) recomponer su máscara de santo. Arréglate para estar cada día más cerca de él, rodeado de amigos felices de estar contigo. Y míralo con sorna. No necesitas hacer nada más. Se quitará la máscara solito y todos verán su auténtico rostro.



Y no olvides jamás que el Magnetizador se escuda tras los convencionalismos sociales para realizar impúnemente sus fechorías. La cortesía es un bien que debe ser valorado y protegido como patrimonio entre gente buena y de buena fe. Como este no es su caso, elimina todas las reglas de cortesía en tu trato con él. No necesitas ni tan siquiera saludarlo. Se guardará mucho de hacértelo notar por que sabe que tú no tendrás inconveniente en explicar públicamente porqué no lo haces. Así lo desenmascararías y es, precisamente, lo que más teme.

A nivel sensorial verifica lo mal que huele y aprende de él a orientarte. Cuando le veas adoptar su típico rictus nasal necrófilo (como si estuviera oliendo algo podrido) lánzate sobre aquello: puedes jurar que allí hay vida, amor, bondad y pureza.

Cuando lo veas hinchar las aletas de la nariz y respirar como un mono con deleite, aléjate corriendo, allí sólo hay podredumbre y muerte en estado de descomposición. Aprende también de su mirada hipnótica y sostenla desafiantemente. Míralo tú a él fijamente con tranquilidad. Odia ser mirado, lo teme más que a nada. Verás que se pondrá rabioso e intentará hacerte bajar la mirada. Déjala fija en él. Quedará hipnotizado por su propia voluntad de poder que no puede aflojar y que se volteará contra él. ¡Tendréis que sacudirlo para despertarlo! Verifica igualmente lo absolutamente invertido que está sexualmente: observa la frígida y asqueada mirada con que mira a los más fascinantes ejemplares del sexo opuesto y observa, también, cómo se le enturbia la mirada ante los niños más encantadores y puros de su mismo sexo, y no permitas que se les acerque ... Protégelos ostensiblemente de él pues corren el mayor de los peligros. Al saberse descubierto se retirará de tu entorno para siempre.

Y no olvides lo esencial en tu comunicación con los demás. Con el sistema M.A.T. no te puedes permitir trampear pues el boomerang se volteará contra ti: DEBES SER SINCERO pues estás moviéndote en EL TERRENO DE GENIALIDAD DEL OTRO y no lo engañarás sobre tu sinceridad. Espera a conocerlo y a estar convencido de sus auténticos puntos fuertes para aventurarte a este tipo de comunicación. Mientras no seas ABSOLUTAMENTE sincero, abstente y conténtate con no sacrificar sus zonas débiles, es decir, con no darle patadas.

P
S
I
K
O
L
I
B
E
R
O



GLOSARIO DE TERMINOLOGÍA

ALMACEN DE DATOS

Parte estructural del Sintetizador. Archivo contenido en nuestro Sintetizador que conserva todas nuestras experiencias y conocimientos así como nuestras emociones, sensaciones y creencias que, en algún momento, fueron conscientes.

AREA VOCACIONAL TIPOLOGICA

Zona de máxima excelencia vocacional de las personas de cada tipología. Dichas facultades excepcionales se mantienen inconscientes hasta alcanzar la quinta fase del proceso de conexión. El conocerlas permite acelerar dicho proceso y potenciar el rendimiento empresarial en más del 300% en menos de un año.

ARQUETIPO

Conformación en el inconsciente de una enorme cristalización de energía alrededor de una representación mítica y arcaica. Produce un fenómeno de invasión de la personalidad, un tipo de “porción” de carácter dominante y excluyente que anula la racionalidad del ser humano y su contacto con la realidad. Penetra desde el Orientador (*).

BIOGERENCIA

ciencia empresarial, social y organizativa que partiendo del conocimiento científico del funcionamiento del ser humano, construye una organización a la medida de todas sus aspiraciones en el sentido de la potenciación gradual de cada una de ellas por la anterior. Es decir, no es una suma de aspiraciones naturales realizadas sino una SUMMA.

La Biogerencia es la organización social que permite el acceso individual y grupal a la Conexión (*) primero y a la hiperconexión (*) después. (Ver Tomo III y IV desde la Teoría Omega).

CADENA CONECTADORA

Diagrama que representa al conjunto de las siete tipologías de personalidad (*) descritas en el M.A.T. (*) situadas en el orden de las manecillas de un reloj. Representa el proceso del reforzamiento de la desconexión (*).

CADENA REFORZADORA

Cadena conectadora (*) que funciona en el sentido opuesto a las manecillas de un reloj. Representa el proceso del reforzamiento de la desconexión.



CANAL COGNITIVO (USO DEL)

Modo de comunicar con una persona transmitiendo información después de asegurarse que están abiertos los canales sensoriales (*) y tipológicos (*) adecuados. Garantiza la plena recepción del mensaje transmitido.

CANAL DE CIERRE (USO DEL)

Modo de conducir una comunicación que deja al otro con gratos deseos de volver a comunicarse con el emisor.

CANAL SENSORIAL TIPOLOGICO (USO DEL)

Modo de comunicar con una persona estimulando sus sentidos preferidos para hacerle tomar contacto con la realidad.

CONECTADO (A)

Persona que alcanzó la conexión (*)

CONECTADOR (EL):

Estructura innata de personalidad apta para garantizar nuestro contacto con el universo sensible conocido o aún por conocer.

CONEXIÓN

Contacto total ante nuestra estructura de personalidad y el mundo exterior.

CONSTRUCTOR

Tipología de personalidad (*) originada por la desconexión (*) del orgullo auténtico.

DESCONEXION

Falta de contacto parcial con nuestra estructura de personalidad innata, ocasionada por la supresión o desviación de una de nuestras fuentes de energía innata. Produce un desequilibrio en el funcionamiento del sistema energético total y un contacto distorsionado con el mundo externo.

DISOCIACIÓN

Funcionamiento energético de la estructura innata en estado de máximo deterioro, que puede llegar, con el tiempo, a ocasionar fallos irreversibles en el funcionamiento de la personalidad y en la salud física.

DRAMAS EXISTENCIALES

Modo de emplear el tiempo siguiendo patrones míticos que dañan a los demás y a si mismo. Conducen a la disociación.

ELABORACIÓN DE DATOS

Procesador de datos (de cualquier tipo) almacenados en nuestro Almacén de Datos.

P S I K O L I B R O



EMOCION AUTENTICA BASICA

Emoción innata del ser humano que sirve para energetizar su estructura de personalidad innata correspondiente y se encuentra relacionada correctamente con su correspondiente sentido.

EMOCION CONECTADORA

Circuito de energía antes desviado que, al ser restablecido, permite recuperar el perfecto funcionamiento de la estructura innata.

EMOCION DESVIADA

Energía que alimenta un circuito que debería energetizar una estructura diferente a la que alimenta (sería como intentar hacer funcionar el circuito eléctrico con gasolina o hacer funcionar un coche con alcohol).

EMOCION DISOCIADORA

Circuito de energía que, en presencia de la emoción tipológica inflada (*), produce un colapso total en la estructura de personalidad y “enloquece” todo el circuito, propiciando la disociación (*)

EMOCION TIPOLOGICA O EMOCION INFLADA O EMOCION MAPAL

Circuito de energía con fallos, debilidades, vulnerabilidades que comprometen y distorsionan el resto del sistema energético del ser humano. El fallo esencial es una hipersensibilidad que desata una descarga excesiva de energía en uno de los circuitos naturales.

ENERGIA CUANTICA TIPOLOGICA

Aplicación de la Teoría Cuántica a las tipologías de personalidad M.A.T. (*). Permite evaluar, medir y conseguir el funcionamiento de nuestra estructura innata (*) así como la calidad de interrelaciones que se pueden establecer entre cualquier tipo de persona con otra.

ERA TIPOLOGICA

El M.A.T. aplicado a la historia de la humanidad permite detectar, en un todo coherente y lógico, el conjunto de valores y creencias que dominan el escenario mundial en distintas épocas de la historia. Permite elaborar una planificación estratégica predictiva y científica (Cuarto Tomo de la Teoría Omega) ya que se pueden predecir científicamente las tendencias futuras en cualquier parte del mundo.

ESTRUCTURA DE PERSONALIDAD

descripción de la configuración del conjunto de las seis subestructuras funcionales que conforman, en el M.A.T., la totalidad de nuestra personalidad en su peculiar sistema de organización individual.

EVASIONES

Modo de emplear el tiempo escapando al contacto con el mundo externo.



FASE TIPOLOGICA

Estado de funcionamiento de nuestra estructura de personalidad en un proceso descriptivo de evolucionar en cinco fases diferentes que van desde la perfección al desastre.

FORMULA CONECTADORA

Interrelación de tres circuitos energéticos que, al unirse, garantizan la Conexión (*).

FORMULA LETAL

Es la unión de la emoción tipológica (*) con la emoción disociadora (*) correspondiente. Produce la disociación (*) y/o enfermedades de alto riesgo que conducen a la muerte súbita.

FORTIFICADOR

Tipología de personalidad (*) originada por la desconexión (*) de la rabia auténtica.

HIPERCONEXION

Proceso de crecimiento interior, en cinco fases que, partiendo de la fase de conexión, incorporan en el sentido de la cadena conectadora (*) cada una de las tipologías en fase de conexión (*) , hasta entonces ajenas a la manera de ser del protagonista. Este proceso, al culminar su quinta fase, proporciona al individuo no sólo la potencia innata recuperada sino, potenciada, del conjunto de las seis restantes. Es el máximo escalafón de estructura alcanzable por un ser humano. Su potencia energética supera a la de una persona conectada (*) en un 500 millones por ciento. La forma de alcanzarlo será objeto del Cuarto Tomo de “La Teoría Omega”.

LEGISLADOR

Tipología de personalidad (*) originada por la desconexión de la alegría auténtica.

LEYES DE LA RELATIVIDAD DEL M.A.T.

Conjunto de siete leyes que se refieren al funcionamiento energético de la estructura de personalidad en un conjunto interno y de relación con el mundo externo.

LIDERAZGO M.A.T.

Sistema de liderazgo que permite, en función de la tipología (*) del líder así como de la de la organización que dirige, elegir entre los 961 modelos posibles, el que mejor convenga al caso real analizado. Permite optimizar todo el potencial inflado de cualquier organización (Tercer Tomo de la Teoría Omega).

MAGNETIZADOR

Tipología de personalidad originada por la desconexión del amor auténtico así como de la tristeza auténtica, y por la inflación de un orgullo desviado contaminado de miedo (deseo de control maniaco)

P S I K O L I B R O



MAPA

Visión del mundo peculiar a cada persona. Su riqueza o empobrecimiento está directamente relacionada con el estado de funcionamiento energético de nuestra estructura de personalidad innata.

MASA CUANTICA TIPOLOGICA

Aplicación de la Teoría Cuántica a las tipologías de personalidad M.A.T. (*). Permite evaluar, medir y conseguir el funcionamiento de nuestra estructura innata (*) así como la calidad de interrelaciones que se pueden establecer entre cualquier tipo de persona con otra.

M.A.T.: Metamodelo de Análisis Transformacional.

Metamodelo significa modelo de modelos que abarca e integra todas las formas de comportamiento, funcionamiento y creaciones del ser humano. Análisis porque proporciona un método científico, objetivable, verificable, empírico y transmisible de conocimiento de la realidad. Transformacional porque al analizar cada caso, lo diagnostica según parámetros objetivos, lo ubica en su correspondiente lugar, lo relaciona con todos los demás modelos y lo enriquece mostrándole su vía particular de potenciación.

MATATIEMPO

Modo de emplear el tiempo en rituales vaciados de su contenido sagrado.

NOMINALIZACION

Proceso de aprehensión del mundo que consiste en sacrificar algo que no tiene nada que ver con lo auténticamente sagrado. Sirve para fabricar ídolos.

ORIENTADOR

Parte estructural del Conector (*) apta para establecer nuestro contacto con el mundo inconsciente y la realidad trascendente a través de los cinco sentidos universalmente conocidos.

PRECONEXIÓN

Estado de disfuncionamiento energético estructural en fase leve. Reposa sobre cinco circuitos correctamente conectados y un circuito desviado.

PREDISOCIACIÓN

Estado de desconexión (*) agravada por al menos, tres fuentes de energía desviada del circuito natural de la estructura innata.

PROMOTOR

tipología de personalidad (*) originada por la desconexión (*) del amor auténtico.

PROTECTOR

Parte estructural del Socializador (*) acta para actuar nuestro sentido de pertenencia y de solidaridad humana y social.

P
S
I
K
O
L
O
G
I
A



REACTIVADOR

Tipología de personalidad (*) originada por la desconexión del miedo auténtico.

RECTOR

Parte estructural del Socializador (*) apta para marcarnos límites sociales a nuestra conducta o a la de los de demás.

REVELADOR

Tipología de personalidad (*) originada por la desconexión (*) de la tristeza auténtica.

SINTETIZADOR

Estructura de personalidad innata apta para convertirnos en seres racionales e inteligentes.

SOCIALIZADOR

Estructura de personalidad innata apta para convertirnos en seres sociales y socializados.

TEORIA OMEGA

Programa teórico-práctico en seis fases consecutivas para acceder a la BIOGERENCIA (*). Su instrumento indispensable es el conocimiento y la aplicación del M.A.T. (*).

TIPOLOGIA DE PERSONALIDAD

Sistema de funcionamiento energético fruto de una desconexión (*) y de dos emociones desviadas (*) que producen un desbalance energético el cual incide sobre el funcionamiento endocrino del individuo y produce efectos visibles en su apariencia física así como en su manera de ser y de comportarse. En el M.A.T. figuran siete sistemas diferentes. Los que compartan el mismo sistema pertenecen a su correspondiente tipología.

TIPOLOGIA EMPRESARIAL, NACIONAL

Aplicación del M.A.T. al análisis de personalidad de una organización o de un país. Permite conocer su verdadero carácter, así como sus potencialidades ocultas. Permite la planificación estratégica de manera rápida e infalible (Ver Tomo IV de la Teoría Omega).

TRANSFORMADOR

Parte estructural del Conector (*) apta para acceder a la estatura creadora y conceptual.

VIRTUAL (UN):

Modo de emplear el tiempo en rituales vaciados de su contenido sagrado.

VITALIZADOR

Parte estructural del Conector (*) apta para establecer nuestro contacto con el mundo exterior y el enlace con el mundo interior. Contiene nuestras emociones naturales y nuestros sentidos.

Índice



- Abrumado, 213
- Achilles de Faria Mello, Fernando, 12
- Actividad, 9, 215
- Alegria, 26, 32, 39, 40, 49, 60, 61, 71, 73, 74, 75, 76, 78, 84, 85, 94, 95, 110, 111, 112, 113, 122, 123, 124, 125, 127, 128, 131, 132, 133, 135, 136, 139, 143, 156, 163, 164, 168, 174, 176, 177, 178, 180, 181, 182, 183, 194, 196, 201, 205, 211, 221, 229, 230, 231, 237
- Amor, 63, 76, 93, 106, 185
- Análisis transaccional, 10, 11, 14, 50, 51, 56, 86, 162, 188, 212
- Aquiles, 80, 108, 115, 120
- Aristóteles, 58
- Arquetipo, 38, 40, 87, 116, 178, 179, 183, 194, 229
- Arquetipo colectivo, 38, 183
- Atlas, 179, 201
- Auditivo, 196, 199, 200
- Azancot, Preciada, 4
- Bandler, Richard, 13, 55
- Barrera protectora, 205
- Berne, Eric, 14, 50, 51, 53, 73, 86, 156, 212
- Berstein, David, 146, 147
- Biogerencia, 234
- Cadena
- conectadora, 234
- Caricia, 162, 164, 166, 167, 171, 176
- condicionada, 169
- negativa, 164, 176, 215
- Casanova, 77
- Celos, 182
- Cheque de goma, 124
- Ciencias administrativas, 44, 141
- Competencia, 30
- Comunicación, 144, 162, 195
- interpersonal, 162
- intrapersonal, 162
- Conector, 31, 36, 44, 45, 46, 50, 54, 57, 76, 82, 87, 89, 93, 95, 98, 102, 106, 108, 132, 152, 153, 179, 193, 194, 238, 239
- Conexión, 234, 237
- Constructor, 15, 68, 69, 79, 80, 82, 83, 84, 85, 86, 87, 90, 91, 94, 95, 100, 107, 110, 111, 112, 117, 124, 129, 132, 134, 135, 150, 155, 156, 157, 158, 159, 164, 170, 171, 174, 180, 194, 204, 213, 214, 216, 220, 228, 232
- Constructor conectado, 112, 220
- Corto-circuito, 41
- Creencias, 29
- Culpa, 108, 182, 183
- Cultura, 29, 75, 189
- Del Ama, Carlos, 220
- Desviación, 40
- Dilema Existencial (DE), 121, 122, 124, 126, 130, 132, 227
- Dimock, Marshall E., 141
- Dios, 35, 45, 61, 67, 91, 94, 95, 96, 97, 109, 110, 113, 114, 115, 119, 120, 121, 122, 123, 129, 131, 133, 134, 136, 138, 139
- Dioses, 142
- Disociación, 41
- disociado, 87, 158
- Distorsion, 75, 81, 86, 93, 98, 102
- Drama existencial, 9, 212
- Drama existencial (DE), 9, 212
- Drama Existencial (DE), 121, 122, 124, 126, 130, 132, 227
- Durán Pich, Alfonso, 146
- Einstein, Albert, 12, 15
- eliminación, 75, 81, 86, 92, 97, 102
- Emoción, 71, 76, 82, 89, 93, 98, 106, 221, 226, 235
- Emoción desconectada, 106, 221
- Emoción inflada, 71, 76, 82, 89, 98, 106, 221
- Emoción innata, 235
- Emoción tabú, 71, 76, 82, 89, 93, 98, 106
- Envidia, 182
- España, 4, 18, 21, 31, 78, 105, 114, 142, 158
- Estados Unidos, 14, 20, 31, 50
- Estructura de personalidad, 239
- Europa, 20
- Evasión, 9, 215, 216, 217
- Evasiones, 217
- Experienciar, 24
- Experienciar (vivir una experiencia en plenitud), 24
- Factividad, 9, 214, 215, 217, 218
- Fase, 189, 190
- Fortificador, 68, 69, 79, 80, 83, 90, 91, 94, 98, 100, 101, 102, 105, 107, 110, 111, 117, 125, 128, 132, 133, 135, 150, 155, 156, 157, 158, 159, 161, 163, 164, 167, 171, 174, 181, 195, 213, 216, 228, 231
- fase Constructora (conectado), 133
- fortificador conectado, 133
- Francia, 105, 158
- Freud, Sigmund, 15, 73
- Funcionamiento Energético Estructural (FEE), 63, 121, 122, 123, 124, 125, 126, 127, 128, 129, 130, 131, 132, 133
- Generalización, 75, 81, 86, 92, 97, 102
- Gestalt, 10, 13, 15, 33
- Grinder, John, 13, 55
- Guión de vida, 51
- Guión Ganador, 217
- Héroe, 179



- Huxley, Aldus, 54, 55, 57
Impulsor, 192, 193, 194, 195, 218
Ingham, Harrison, 42
Interrelación, 237
Intimidación, 9, 216
Japón, 20, 158
Jesús, 27, 95, 133, 135
Johari, 42
Juan Carlos I, 153
Jung, Carl Gustav, 14, 15, 16, 38, 58
Kinestésico, 197, 200, 202
Korzybski, A., 54
Legislador, 15, 68, 69, 71, 73, 74, 75, 76, 78, 79, 80, 82, 83, 84, 85, 90, 91, 95, 105, 110, 113, 117, 122, 124, 127, 128, 130, 135, 150, 151, 155, 156, 157, 158, 159, 160, 163, 164, 167, 168, 169, 174, 180, 194, 200, 213, 215, 216, 228
Liderazgo, 20, 85, 194
Lucifer, 179
Luft, Joseph, 42
Madre, 75, 194
Magnetizador, 69, 106, 107, 108, 109, 110, 111, 112, 113, 114, 115, 116, 121, 122, 123, 124, 125, 126, 128, 129, 130, 131, 132, 133, 134, 136, 137, 138, 139, 155, 175, 180, 195, 205, 208, 210, 218, 226, 233
Mapa, 13, 15, 20, 36, 54, 56, 57, 58, 71, 73, 75, 79, 81, 89, 90, 92, 93, 94, 98, 101, 102, 111, 113, 120, 122, 123, 150, 151, 152, 155, 156, 157, 158, 159, 160, 162, 163, 164, 168, 169, 171, 179, 180, 181, 182, 186, 193, 209, 211, 216
tipológico, 18, 20, 160, 193
Maquiavelo, 27
Martín Pérez, Graciano, 183
Marx, Karl, 27
matatiempo, 211, 216
Matatiempo, 9, 110, 210, 211, 212, 213, 216, 217, 218
Mercurio, 179
Metamodelo, 4, 14, 15, 24, 51, 52, 56, 57, 148, 188, 220, 238
Método de planificación, 15
Miedo, 63, 76, 93, 98, 137, 183, 185, 229
auténtico, 137
Muerte, 41
muerte súbita, 41
Niño, 50, 51
Noé, 150
Olfativo, 197, 200, 202
Omega
teoría, 185, 188, 239
Orfeo, 179
Orgullo, 63, 71, 82, 89, 106, 137, 185, 229
auténtico, 137
Orientador, 21, 35, 38, 40, 45, 49, 50, 51, 54, 76, 78, 81, 82, 86, 87, 93, 95, 97, 98, 116, 174, 178, 179, 194, 211, 214, 215, 229, 234
Padre, 50, 73, 78
Padres, 50, 51
Parkinson, Norticote, 143
Patada, 164, 176, 215
Pequeña y Mediana Empresa (PYME), 184
Perestroika, 20
Perls, Fritz, 13, 15
Personalidad, 53, 148, 209, 221
Profesión, 122, 123, 124, 125, 126, 127, 128, 129, 130, 131, 132, 133
Prometeo, 179
Promotor, 68, 69, 76, 78, 79, 80, 81, 82, 83, 84, 86, 90, 91, 94, 106, 107, 110, 111, 112, 113, 114, 117, 121, 122, 124, 126, 128, 129, 130, 131, 133, 134, 135, 136, 150, 151, 153, 155, 156, 157, 158, 159, 163, 164, 169, 174, 180, 193, 197, 209, 213, 215, 216, 228
promotor conectado, 136
Protector, 29, 45, 47, 74, 76, 93, 98, 116, 133, 193, 194, 229
Psicoanálisis, 15
psicolingüística, 13
Rabia, 63, 82, 89, 98, 106, 171, 182, 183, 185, 229
Reactivador, 18, 68, 69, 72, 78, 79, 80, 83, 84, 87, 89, 90, 91, 93, 94, 95, 96, 97, 98, 100, 105, 107, 110, 111, 112, 113, 114, 115, 123, 124, 125, 126, 128, 129, 130, 131, 132, 133, 135, 150, 153, 155, 156, 157, 158, 159, 160, 162, 164, 166, 167, 170, 171, 174, 181, 183, 184, 193, 194, 199, 210, 213, 215, 216, 228
reactivador conectado, 110, 115, 131, 133
reactivador fase Promotora (conectado), 110, 115, 131, 133
Rector, 29, 45, 46, 49, 73, 74, 76, 79, 82, 98, 102, 116, 178, 193, 194, 205
Relatividad, 184, 220
Revelador, 15, 68, 69, 78, 79, 80, 83, 84, 86, 89, 90, 91, 92, 93, 95, 107, 110, 111, 112, 114, 117, 122, 123, 125, 128, 129, 131, 132, 133, 134, 135, 150, 156, 157, 158, 159, 160, 163, 164, 166, 167, 170, 171, 174, 181, 193, 197, 202, 204, 210, 213, 215, 216, 228, 232



- revelador conectado, 232
- SIDA, 49, 143, 175, 184
- Sintetizador, 36, 42, 44, 45, 47, 49, 50, 54, 56, 76, 79, 86, 87, 93, 98, 116, 170, 193, 194, 195, 205, 229, 234
- Socializador, 26, 27, 28, 29, 30, 31, 32, 33, 36, 37, 45, 46, 47, 49, 50, 54, 56, 57, 71, 74, 76, 81, 82, 87, 93, 103, 138, 151, 178, 179, 194, 211, 238
- Stanford Research Institute (SRI), 15
- Taylorismo, 141
- Teoría
- relatividad, 220
- Teoría omega, 185, 188, 234, 236, 237, 239
- Teoría Zeta, 15
- Tipología, 106, 235, 237, 238, 239
- Transformacional, 15, 24, 51, 148, 238
- Transformador, 34, 35, 45, 46, 50, 56, 76, 78, 81, 93, 95, 97, 98, 116, 171, 177, 179, 193, 194, 205, 211, 214, 215, 229
- Tristeza, 63, 82, 89, 98, 106, 185
- Valores, 29, 31, 97
- Ventanas de Johari, 42
- Virtual, 210, 216
- Visual, 194, 197, 199, 201, 202
- Vitalizador, 31, 32, 33, 34, 35, 36, 45, 46, 47, 49, 50, 56, 58, 59, 74, 78, 79, 86, 95, 98, 116, 167, 178, 179, 193, 194, 205, 211, 214, 229
- Yo abierto, 43, 90, 93
- Yo ciego, 43, 106, 152
- Yo inconsciente, 43, 106
- Yo oculto, 43, 95
- Zerilli, Andrea, 144



El libro:

Si quiere saber en cuál de las 37 prisiones posibles está usted encerrado. Si desea recuperar la llave que lo hará libre, auténtico, autónomo e íntegro. Si anhela completar su visión del mundo para ser consciente de todo su esplendor. Si pretende ser Dirigente de su propia vida y modelo y guía para los demás. Si resuelve comunicar de manera plenamente crecedora con usted mismo y con los demás. Entonces el MAT está hecho para usted.

En este libro, Preciada Azancot expone algunos de sus descubrimientos sobre la naturaleza y el funcionamiento del ser humano. Esta obra trasciende la consultoría y está dirigida al gran público que se pregunta: “¿Cómo ser dirigente de mi propia vida?”.

El MAT es la primera ciencia exacta del ser humano en la historia del mundo y ¡FUNCIONA!

La autora:

Preciada Azancot Medina, creadora del MAT, nació en Fez en 1943.

Es doctora en derecho internacional, master en ciencias políticas y en relaciones internacionales, ingeniera de organización y métodos, psicóloga, pintora profesional y escritora. Es consultora desde 1974, especializada en dirección de organizaciones y en dirección estratégica del cambio. Obtuvo resultados espectaculares e históricos en empresas nacionales y multinacionales de Europa y América.



Es presidente de MAT21 (<http://www.mat21.net/>) que se dedica a difundir el MAT en consultoría, formación, investigación e innovación.